



IMPULSE²⁶

SELECTION

R9320 0023

SICHERHEITS- MESSER



R3800 2105

SCHRAUBENDREHER-SATZ MIT SCHLAGKAPPEN



INHALT

	SCHRAUBENSCHLÜSSEL	04		WERKSTATT- EINRICHTUNG	22 – 27
	STECKSCHLÜSSEL- SÄTZE	05 – 10		ZANGEN	28 – 29, 38 – 41, 43 – 44
	MOBILE WERKZEUG- AUFBEWAHRUNG	11 – 14		1000V	37, 42, 45 – 49
	STECKSCHLÜSSEL- PROGRAMM	15		LAMPEN	33 – 36
	DREHMOMENT- SCHLÜSSEL	20		TRENNEN UND BEARBEITEN	30 – 32, 50 – 51
	SCHRAUBENDREHER UND BITS	16 – 19, 21			



45



R3900 2020
**VDE-WECHSEL-
KLINGEN-SATZ**

R0710 5012

MAUL-RINGRAT- SCHENSCHLÜSSEL- SATZ

metrisch, 12-teilig

- > In Anlehnung an DIN 3113, ISO 3318
- > Ratschenkopf 15° abgewinkelt, Rechts-/Linkslauf umschaltbar
- > Ratschenmechanismus mit 72 Zähnen
- > Im Halter



Code	No.	Inhalt	-teilig	Gewicht kg
3300850	R07105012	Ringratschenmaulschlüssel 8 9 10 11 12 13 14 15 16 17 18 19 mm	12	1,57

R0740 5006

DOPPEL-RINGRAT- SCHENSCHLÜSSEL-SATZ

gerade Form, metrisch,
6-teilig

- > In Anlehnung an DIN 837
- > Gerade Form
- > Ratschenmechanismus mit 72 Zähnen
- > Im Halter



Code	No.	Inhalt	-teilig	Gewicht kg
3300898	R07405006	Doppelringratschenschlüssel 8x9 10x11 12x13 14x15 16x18 17x19 mm	6	1,1

R0910 5017

RING-MAULSCHLÜSSEL-SATZ

metrisch, 17-teilig

- > Ausführung nach DIN 3113, Form A, ISO 3318, ISO 7738
- > Maulstellung 15°
- > Im Halter



Code	No.	Inhalt	-teilig	Gewicht kg
3300994	R09105017	Ringmaulschlüssel 6 7 8 9 10 11 12 13 14 15 16 17 18 19 20 21 22 mm	17	2,21



R3300 3067
BIT-SATZ 1/4"
 67-teilig

- > Satz mit gängigen Bitgrößen und Antriebsadapter mit Bit-Arretierung
- > Lange Bits
- > Bit-Schraubendreher mit starkem Magneten für einfachen und schnellen Austausch von Bits und ergonomischem Griff
- > Schnellwechseladapter ermöglicht schnellen Bitwechsel

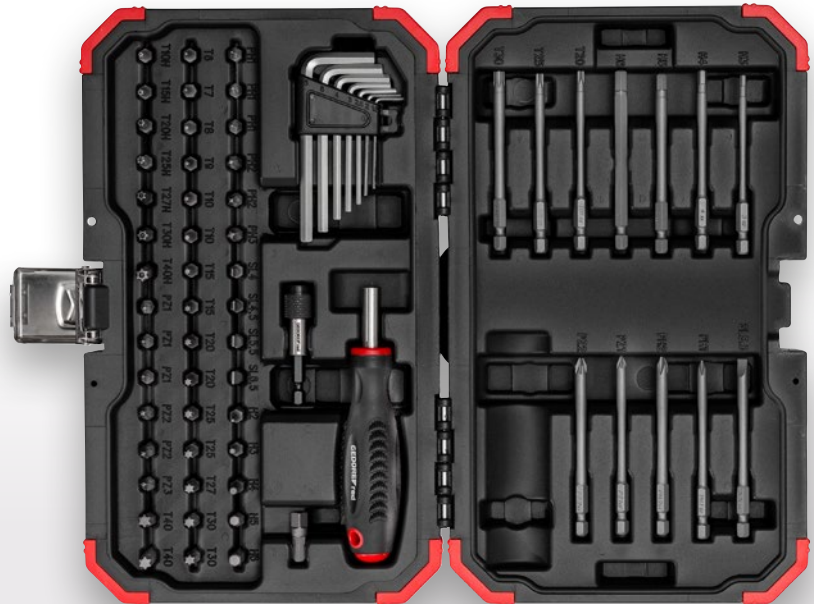

Code	No.	Länge mm	Breite mm	Höhe mm	-teilig	Gewicht kg
3301352	R33003067	300	180	52	67	1,1

Inhalt
 Winkelschraubendrehersatz 1,5, 2, 2,5, 3, 4, 5, 6 mm, 1/4" magnetischer Bit-Schraubendreher, 1/4" Schnellwechseladapter
 1/4" Bits, 25mm: PH1 (3x), PH2 (2x), PH3 (1x), PZ1 (3x), PZ2 (2x), PZ3 (1x), Schlitz 4, 4,5, 5,5, 6,5 mm
 TX T6, T7, T8, T9, T10, T10, T15, T15, T20, T20, T25, T25, T27, T30, T30, T40, T40, TX T10H, T15H, T20H, T25H, T27H, T30H, T40H
 Innen-6-kant 2, 3, 4, 5, 6 mm, Bit-Adapter 1/4" 4-kant x 1/4" 6-kant
 1/4" Bits, 90mm: PH1 (1x), PH2 (1x), PZ1 (1x), PZ2 (1x), TXT20, T25, T30, Innen-6-kant 3, 4, 5, 6 mm, Schlitz 5,5 mm

R3300 3040
BIT-SATZ 1/4"
 40-teilig

- > Satz mit gängigen Bitgrößen und Antriebsadapter mit Bit-Arretierung
- > Bit-Schraubendreher mit starkem Magneten für einfachen und schnellen Austausch von Bits und ergonomischem Griff
- > Umschaltknarre mit 2K-Griff und 5° Rückschwenkwinkel sowie Umschalthebel für bequemen Richtungswechsel
- > Schnellwechseladapter ermöglicht schnellen Bitwechsel



Code	No.	Länge mm	Breite mm	Höhe mm	-teilig	Gewicht kg
3301349	R33003040	230	130	52	40	0,8

Inhalt
 1/4" Steckschlüsseleinsätze 5,5 6 7 8 10 12 13 mm, 1/4" Umschaltknarre
 1/4" Adapter 4-kant x 6-kant, 1/4" magnetischer Bit-Schraubendreher
 1/4" Schnellwechseladapter, 1/4" Bits, 25mm: PH1 (2x), PH2 (3x), PH3 (1x), PZ1 (1x), PZ2 (3x), PZ3 (1x), Schlitz 5,5 mm, Innen-6-kant 3 4 5 6 8 mm, TX T10 T15 T20 T25 T30 T40
 TX T10H T15H T20H T25H T30H, Bit-Adapter 1/4" 4-kant x 1/4" 6-kant

R4900 5023
BIT-KNARREN-SATZ 1/4"
MIT BIT-FIX-ADAPTER COMPACT
 23-teilig

- > Antriebsadapter 1/4", zum Antrieb von Steckschlüssel- und Schraubendrehereinsätzen
- > Bit-Knarre, Rechts-/Linkslauf durch Hebel umschaltbar, feinverzahnt, ovaler Kopf, Innensechskant für direkte Aufnahme von Bits nach DIN 3126 - D 6,3, mit Haltefeder, robuste Ganzstahl-Ausführung
- > Für handbetätigte Schraubfälle
- > Stabile Kunststoffbox mit Gürtelclip
- > Transparenter Deckel mit Klemmschluß



Code	No.	Länge mm	Breite mm	Höhe mm	-teilig	Gewicht kg
3300026	R49005023	100	69	43	23	0,35

Inhalt
 Bit-Knarre 1/4" umschaltbar, mit Antriebsadapter
 Steckschlüsseleinsatz 6-kant SW 6 7 8 10 11 12 13 mm
 1/4" Bits Innensechskant 4 5 6 mm, 1/4" Bits Schlitz 5,5 mm
 1/4" Bits Kreuzschlitz PH 1 2, 1/4" Bits Kreuzschlitz PZ 1 2, 1/4" Bits TX T15 T20 T25 T27 T30
 Adapter 1/4" 4kt x 1/4" 6kt, Bit-Halter 1/4" 6kt x 1/4" 6kt, mit Magnet | 67 mm

R4711 2002

BITHALTER-SATZ M. SCHNELLDREHHÜLSE

2-teilig (200 mm)

- > 2-teiliges Set: Enthält zwei magnetische Bithalter in 200 mm Länge mit Schnelldrehhülsen für präzises und schnelles Arbeiten – ideal für schwer erreichbare Stellen
- > Passend für gängige Antriebsgrößen: Bits in 1/4" (6,3 mm) sowie Steckschlüsseleinsätze in 3/8" und 1/2" – vielseitig einsetzbar im Werkstattalltag
- > Schnelldrehhülse: Ermöglicht schnelle manuelle Drehbewegung ohne Werkzeugwechsel
- > Robuste Ausführung: Hochwertige Materialien für langlebigen und zuverlässigen Einsatz

**Lange Reichweite
und schnelle Bedienung**

**Langlebigkeit und
Widerstandsfähigkeit**



**Schnelles manuelles
Drehen für präzises Führen**

**Hohe Kompatibilität
mit üblichen Systemen**

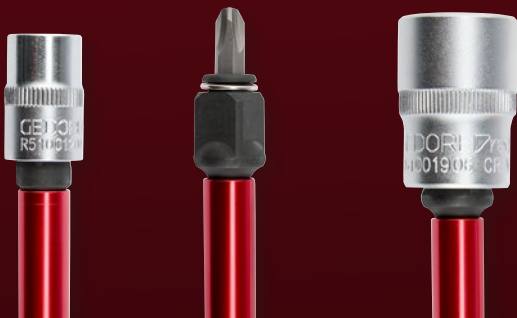

Code
3301915

No.
R47112002

-teilig
2

Gewicht kg
0,229

R4711 2102

BITHALTER-SATZ

2-teilig (75mm)

- > 2-teiliges Set: Enthält zwei magnetische Bithalter in 75 mm Länge – ideal für schwer erreichbare Stellen
- > Passend für gängige Antriebsgrößen: Bits in 1/4" (6,3 mm) sowie Steckschlüsseinsätze in 3/8" und 1/2" – vielseitig einsetzbar im Werkstattalltag
- > Robuste Ausführung: Hochwertige Materialien für langlebigen und zuverlässigen Einsatz

Kein Überflüssiger
Werkzeugwechsel für
Bits 1/4" und 3/8"+1/2"
Steckschlüsseinsätze

Zuverlässigkeit
und Langlebigkeit



Kompakte Länge
für enge Stellen

Vielseitig einsetzbar
im Werkstattalltag



Code
3301916

No.
R47112102

-teilig
2

Gewicht kg
0,076

R4710 2004

ADAPTER-SATZ

4-teilig

- > Vielseitige Adaptergrößen: Enthält 1/4", 3/8" und 1/2" Adapter und 1/4" magnetischen Bit-Halter für flexible Einsatzmöglichkeiten
- > Robustes Material: Gefertigt aus wärmebehandeltem Chrom-Vanadium-Stahl für hohe Langlebigkeit
- > Praktischer Organizer: Geliefert in einem kompakten Halter für einfache Aufbewahrung und schnellen Zugriff
- > Manganphosphat-Beschichtung: Bietet zusätzlichen Schutz vor Rost und Korrosion
- > Kompatibilität: Passt auf alle Schnellwechselsysteme und Standardbohrfutter, geeignet für Maschinenbetätigung

**Breite Kompatibilität
mit Werkzeugen und Bits**

**Hohe Festigkeit und
Widerstandsfähigkeit**

**Ordentliche
Lagerung
und schneller
Zugriff**



**Universell einsetzbar mit
verschiedenen Systemen**



Code	No.	Inhalt	-teilig	Gewicht kg
3301922	R47102004	Adapter 1/4", 3/8" und 1/2" magnetischer Bit-Halter 1/4"	4	0,122

R4710 0075

2-IN-1 SCHNELLWECHSELBITHALTER

- > Bithalter mit 2-in-1 Funktion
- > 1/4" Bithalter mit Schnellwechselsystem für 1/4" Bits mit Außensechskantantrieb nach DIN 3126 – C 6,3 + E 6,3
- > Für 1/4" Steckschlüsseinsätze mit Innenvierkantantrieb nach DIN 3120 / ISO 1174
- > Für Hand- und Maschinenbetätigung

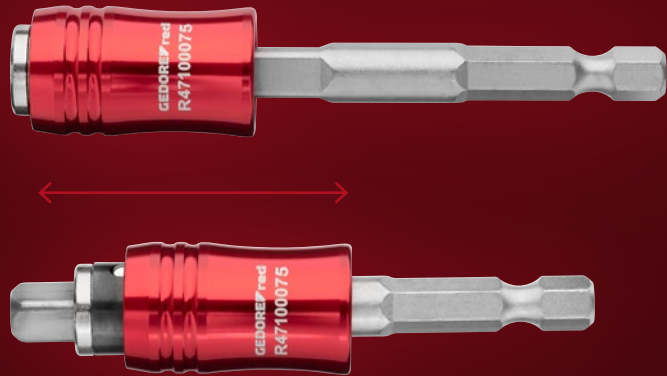

Code	No.	Antriebssechskant zöllig	Antriebssechskant mm	Antriebsaufnahme zöllig	Antriebsaufnahme mm	Gesamtlänge mm	Gewicht kg
3301895	R47100075	1/4"	6,3	1/4"	6,3	75	0,05



R4600 3100
STECKSCHLÜSSEL-
SATZ 1/4" + 1/2"
100-teilig

- > Ideal für alle Schraubaufgaben bei Wartungen, beim Handwerk oder in der Werkstatt

Code	No.	Länge mm	Breite mm	Höhe mm	-teilig	Gewicht kg
3300063	R46003100	348	365	105	100	10,4

Inhalt

- 1/4" 2K-Hebel-Umschaltknarre feinverzahnt, 72 Zähne | 150 mm
- 1/4" 4-kant-Steckgriff | 165 mm
- 1/4" Steckschlüsseinsatz 6-kant SW 4 4,5 5 5,5 6 7 8 9 10 11 12 13 mm
- 1/4" Steckschlüsselverlängerung 50 100 mm
- 1/4" Quergriff mit Gleitstück | 115 mm
- 1/4" Kardangeln | 32 mm
- Bit-Adapter 1/4" 4kt x 1/4" 6kt | 25 mm
- 1/4" Bits Innen-6-kant 3 4 5 6 8 10 | 25 mm
- 1/4" Bits Schlitz 4 5,5 7 | 25 mm
- 1/4" Bits Kreuzschlitz PH 1 2 3 4 | 25 mm
- 1/4" Bits Kreuzschlitz PZ 1 2 3 | 25 mm
- 1/4" Bits TX T8 T10 T15 T20 T25 T27 T30 T40 | 25 mm
- 1/2" 2K-Hebel-Umschaltknarre feinverzahnt, 72 Zähne | 250 mm
- 1/2" Steckschlüsseinsatz 6-kant SW 10 11 12 13 14 15 16 17 18 19 20 21 22 23 24 26 27 28 30 32 mm
- 1/2" Steckschlüsselverlängerung 125 250 mm
- 1/2" Kardangeln | 65 mm
- Vergrößerungsstück/Gleitstück 3/8"x1/2" | 44 mm
- Ring-Maulschlüssel SW 8 9 10 11 12 13 14 15 16 17 18 19 mm
- Winkelschraubendreher-Satz 6-kant 1,5 2,2,5 3 4 5 6 8 10 mm
- Rollgabelschlüssel, verstellbar 10" 250 mm
- Schraubendreher Schlitz 4 5,5 6,5
- Schraubendreher Kreuzschlitz PH 1 2 3
- Seitenschneider 180 mm
- Flachrundzange 200 mm
- Wasserpumpenzange 10" 250 mm
- Hammer 500 g



R4600 3232

STECKSCHLÜSSEL-SATZ

1/4"+1/2"

232-teilig

› Ideal für alle Schraubaufgaben im Handwerk oder in der Werkstatt

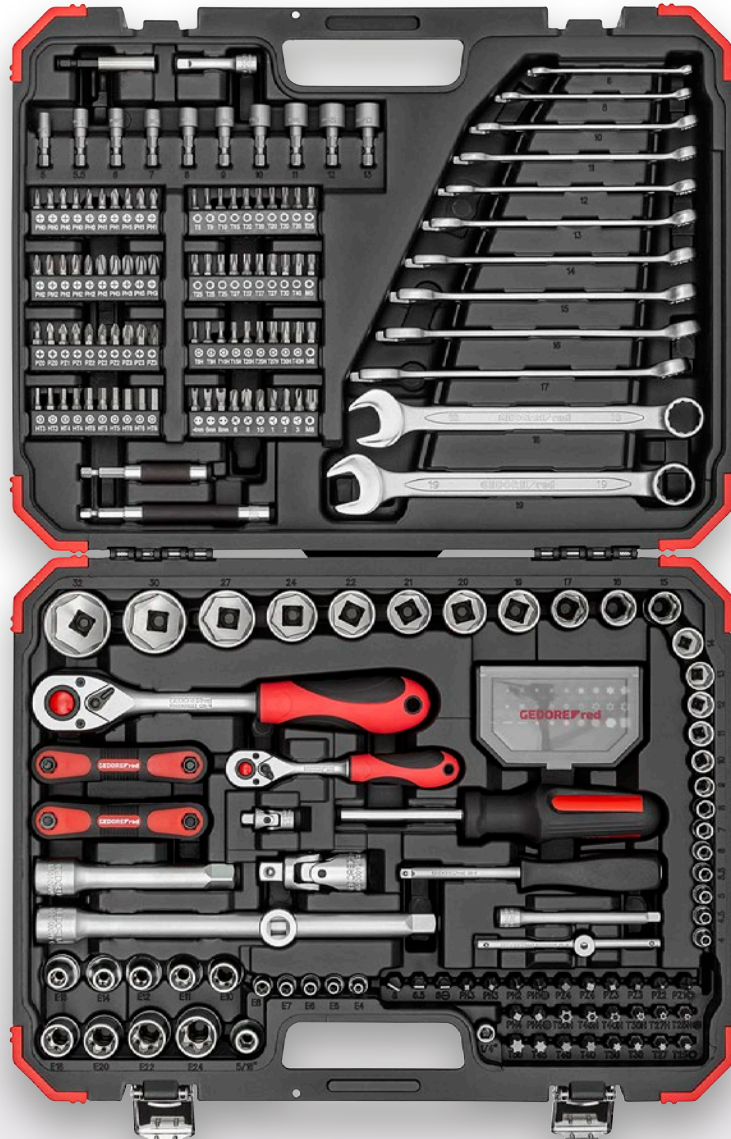

Code	No.	Inhalt	Länge mm	Breite mm	Höhe mm	-teilig	Gewicht kg
3300185	R46003232	2K-Umschaltknarre 1/4" Länge 150mm Rückschwenkwinkel 5° 2K-Umschaltknarre 1/2" Länge 250mm Rückschwenkwinkel 5° 1/4" Steckschlüsseleinsätze SW 4 4,5 5 5,5 6 7 8 9 10 11 12 13 14 25 mm 1/2" Steckschlüsseleinsätze SW 15 16 17 19 20 21 22 24 38 mm 1/2" Steckschlüsseleinsätze SW 27 30 32 42 mm 1/4" Quergriff mit Gleitstück 1/4" Steckschlüsselverlängerung 50 100 mm 1/2" Steckschlüsselverlängerung 125 250 mm 1/4" Kardangeln Länge 33 mm 1/2" Kardangeln Länge 66 mm 1/4" Vierkantsteckgriff 165 mm 1/4" Steckschlüsseleinsätze TX E4 E5 E6 E7 E8 25mm 1/2" Steckschlüsseleinsätze TX E10 E11 E12 E14 E16 E18 E20 38 mm, E22 L 40 mm, E24 L 41 mm Vergrößerungs-Adapter/Gleitstück 3/8" x 1/2" 1/2" Bit-Adapter 4-kant x 5/16" 6-kant 1/4" Bit-Schraubendreher L 100 mm 1/4" Bits 25 mm lang: Innen-6-kant 3 4 5 6 mm, PH je 5x 0 1 2 3, PZ je 2x 0 1 je 3x 2 3, TX T8 T9 T10 T15 T20 T25 T27 T30 T40, TXB T8 T9 T10 T15 T20 T25 T27 T30 T40, Spanner 5 6 8, XZN 4 6 8, TRI-WING 1 2 3, Torque 6 8 10 1/4" Bits 6-kant 38 mm lang 5 5,5 6 7 8 9 10 11 12 13 mm 1/4" Bithalter 60+80+120mm Bit-Box 30 tlg. mit 1/4" Bits, 25 mm lang: Innen-6-kant 2 3 4 5 5,5 6 mm, Schlitz 4 5,5 6 mm, PH 1 2 3, PZ 1 2 3, TX T10 T15 5xT20 4xT25 4xT27 T30 T40, TXB T10 T15 T20 T25 T27 T30 T40 5/16" Bits 30 mm lang: Schlitz 6 6,5 8, PH 1 2 je 2x3 4, PZ 1 2 je 2x3 4, TX T25 T27 T30 T40 T45 T50, TXB T25 T27 T30 T40 T45 T50 Ringmaulschlüssel SW 6 8 10 11 12 13 14 15 16 17 18 19 mm Winkelschraubendreher Innen-6-kant 1,5 2 2,5 3 4 5 6 8 mm Winkelschraubendreher TX T9 T10 T15 T20 T25 T27 T30 T40 Einsatzhalter 1/4" 4kt x 1/4" 6kt Länge 25mm	452	340	86	232	7,985



R2165 2057

WERKZEUGKOFFER AZUBI L

57-teilig

- > Basis-Sortiment für die gängigsten Anwendungen wie das Schrauben, Lösen, Schneiden und Messen
- > Sehr robuster Koffer, druck-, staub- und wasserdicht, auch geeignet für Flugreisen
- > Die 2 eingebauten Gasdruckfedern halten den Koffer im geöffneten Zustand und schützen vor plötzlichem Zuklappen
- > Erhöhter Stauraum durch Werkzeugtafeln inkl. Einsteckbeutel für eine verbesserte Übersichtlichkeit
- > Verstärkte Befestigungsösen für jede Art von Vorhängeschlössern



Code	No.	Inhalt	Länge mm	Breite mm	Höhe mm	-teilig	Gewicht kg
3301638	R21652057	Steckschlüssel-Satz 1/4", 33-teilig 4-13 mm 2K-Schraubendreher Schlitz 3 4 5,5 mm 2K-Schraubendreher PH1 PH2 Ringmaulschlüssel-Satz, 12-teilig 6-22 mm Holzgliedermaßstab 2 m Klasse III 2K-Kombinationszange 180 mm 2K-Seitenschneider 160 mm Wasserpumpenzange 10", 7-fach verstellbar Wasserwaage 300 mm Schlosserhammer 300 g, 300 mm Esche	485	212	414	57	10,82





R2165 2101
WERKZEUGKOFFER
MEISTER XL
 101-teilig

- › Vollständiges Handwerker-Sortiment für Schrauben, Lösen, Schneiden, Messen und viele weitere Aufgaben und Herausforderungen auf der Baustelle
- › Ergonomischer 2K-Tragegriff sorgt für leichten und entspannten Transport der Werkzeuge
- › Die 2 eingebauten Gasdruckfedern halten den Koffer im geöffneten Zustand und schützen vor plötzlichem Zuklappen
- › Erhöhter Stauraum durch Werkzeugtafeln inkl. Einsteckbeutel für eine verbesserte Übersichtlichkeit
- › Verstärkte Befestigungsösen für jede Art von Vorhängeschlössern



Code	No.	Länge mm	Breite mm	Höhe mm	-teilig	Gewicht kg
3301639	R21652101	485	212	414	101	11,85

Inhalt

- Bit-Box 1/4" 32-teilig, Schlitz PH PZ TX 6-kant
- Steckschlüssel-Satz 1/4", 46-teilig 4-14 mm
- Ringratschenmaulschlüssel-Satz 5-teilig 8-19 mm
- 2K-Bit-Schraubendreher 1/4" 100 mm
- 2K-Schraubendreher Schlitz 4,5, 5, 6, 5 mm
- 2K-Schraubendreher PH1 PH2
- 2K-Schraubendreher PZ1 PZ2
- Phasenprüfer 220-250V Schlitz 3,5 mm
- 2K-Kombinationszange 180 mm
- 2K-Kraftseitenschneider 180 mm
- Wasserpumpenzange 10", 7-fach verstellbar
- Flachmeißel flachoval 200 x 24 x 13 mm
- Spachtel 60 mm
- Holzgliedermaßstab 2 m Klasse III
- Wasserwaage 300 mm
- Schlosserhammer 300 g, 300 mm Esche



R2190 2124
WERKZEUGTROLLEY
MEISTER XXL
 124-teilig

- › Vollständiges Werkzeug-Sortiment für alle gängigen Anwendungen
- › Robuster, staub- und wasserdichter Werkzeugtrolley ausgestattet mit 2 leichtgängigen Rollen und einrastendem Teleskopgriff für den einfachen Transport der Werkzeuge
- › Die 2 eingebauten Gasdruckfedern halten den Koffer im geöffneten Zustand und schützen vor plötzlichem Zuklappen
- › Erhöhter Stauraum durch Werkzeugtafeln inkl. Einsteckbeutel für eine verbesserte Übersichtlichkeit der Werkzeuge
- › Verstärkte Befestigungsösen für jede Art von Vorhängeschlössern



Code	No.	Länge mm	Breite mm	Höhe mm	-teilig	Gewicht kg
3301641	R21902124	550	225	350	124	14,12

Inhalt

- Bit-Box" 1/4" 32-teilig, Schlitz PH PZ TX 6-kant
- Steckschlüssel-Satz 1/4", 46-teilig 4-14 mm
- Ringratschenmaulschlüssel.-Satz 5-teilig 8-19 mm
- 2K-Bit-Schraubendreher 1/4" 100 mm
- 2K-Schraubendreher Schlitz 3 4 5,5mm
- 2K-Schraubendreher PH1 PH2
- 2K-Schraubendreher PZ1 PZ2
- 2K-Schraubendreher TX T15 T20 T25 T27
- Winkelschraubendreher-Satz, 9-teilig TX T10-T50
- Winkelschraubendreher-Satz, 9-teilig 6-kant 1,5-10 mm
- Phasenprüfer 220-250V Schlitz 3,5 mm
- 2K-Kraftseitenschneider 200 mm
- 2K-Kombizange 200 mm
- Wasserpumpenzange 10", 7-fach verstellbar
- Flachmeißel flachoval 200x24x13mm
- Spachtel 60 mm
- Cuttermesser 18 mm
- Holzgliedermaßstab 2 m Klasse IIIR
- Schlosserhammer 500g 320mm Esche



R2190 2072

WERKZEUGTROLLEY SANITÄR

72-teilig

- > 72-teiliges Werkzeugsortiment für alle gängigen Arbeiten im Bereich SHK
- > Für den mobilen Einsatz, auch für den Transport per Flugzeug
- > Robuster, staub- und wasserdichter Werkzeugtrolley
- > Verschließbar durch Vorhängeschlösser



Code	No.	Inhalt	Länge mm	Breite mm	Höhe mm	-teilig	Gewicht kg
3301644	R21902072	Steckschlüssel-Satz 1/4", 33-teilig 4-13 mm VDE-Schraubendreher PH1 PH2 VDE-Schraubendreher PZ1 PZ2 VDE-Schraubendreher Schlitz 3x0.5x100 4x0.8x100 5,5x1x125 Winkelschraubendreher-Satz, 9-teilig TX T10-T50 Winkelschraubendreher-Satz, 9-teilig 6-kant 1,5-10 mm Phasenprüfer 220-250V Schlitz 3,5mm 2K-VDE-Seitenschneider 180 mm Rohrabschneider Kupferrohr-Ø 3-35 mm Rohrzange 1.1/2" 420 mm Zangenschlüssel 10" Wasserpumpenzange 10", 7-fach verstellbar Flachmeißel flachoval 250x25x13mm Spachtel 60 mm Cuttermesser 18 mm Bügelsäge 150 mm Holzgliedmaßstab 2 m Klasse III Wasserwaage 300 mm Schlosserhammer 500 g 320 mm Esche	550	225	350	72	14,97

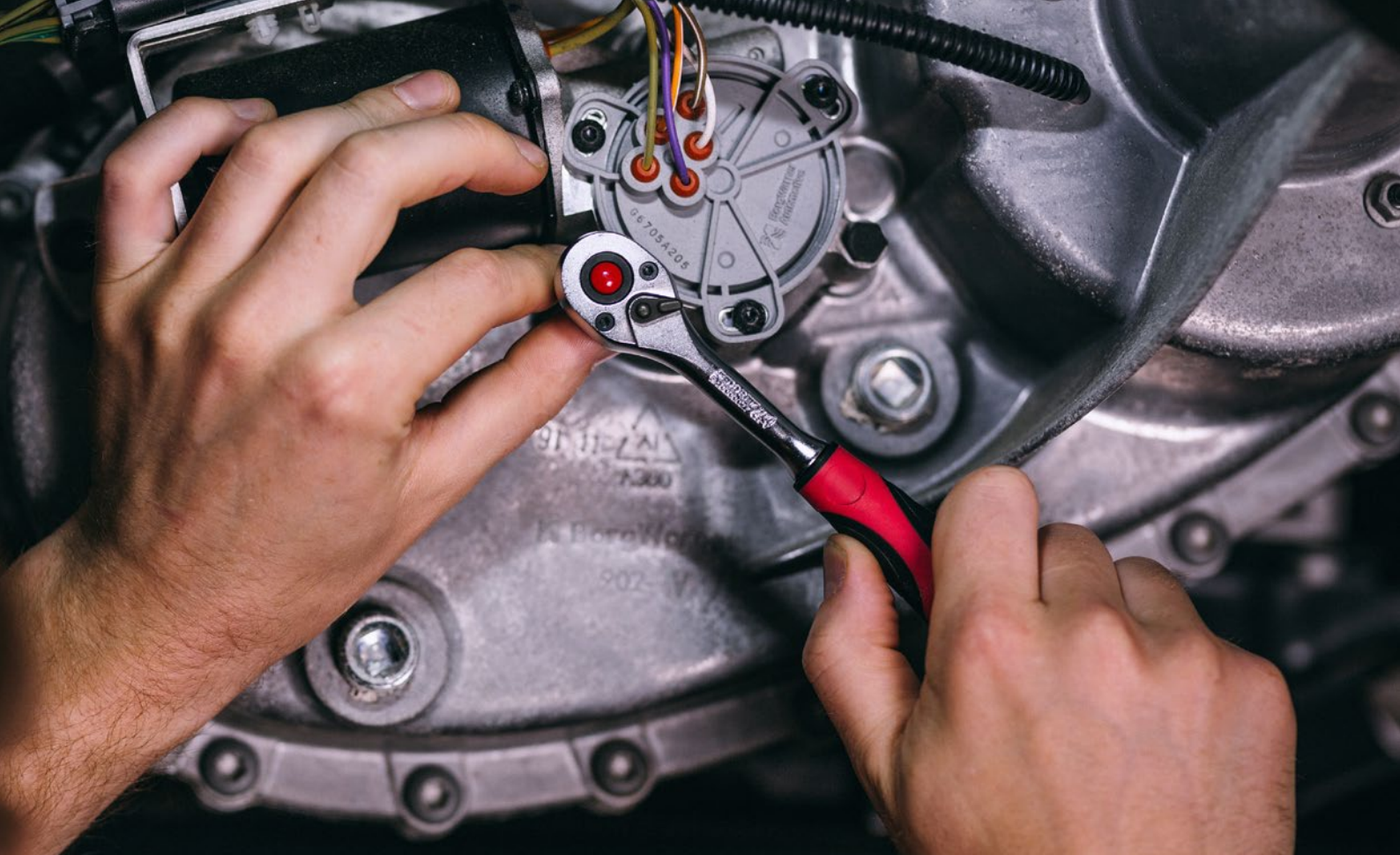

R6012 0027

2K-GELENK-UMSCHALTKNARRE 1/2"

- > Knarrenkopf 180° schwenkbar
- > Druckknopfauflösung
- > Für Steckschlüsseinsätze, Verbindungsteile etc. mit Vierkant nach DIN 3120 - C 12,5, ISO 1174, mit Kugelfangrille



Code	No.	Antriebsvierkant	Antriebsvierkant mm	Rückschwenkwinkel
3300409	R60120027	1/2"	12,5	5°
Gesamtlänge mm		Anzahl Zähne		Gewicht kg
290		72		0,68

R5005 0009

2K-UMSCHALTKNARRE 3/8" gekröpft

- > Gekröpfte Ausführung
- > Druckknopfauflösung
- > Für Steckschlüsseinsätze, Verbindungsteile etc. mit Vierkant nach DIN 3120 - C 12,5, ISO 1174, mit Kugelfangrille



Code	No.	Antriebsvierkant	Antriebsvierkant mm	Rückschwenkwinkel
3300225	R50050009	3/8"	10	10°
Gesamtlänge mm		Anzahl Zähne		Gewicht kg
210		36		0,3

R3800 2105

SCHRAUBENDREHER-SATZ MIT SCHLAGKAPPEN

5-teilig

- > 5 teiliges Schraubendreher Set mit Schlitz- und Kreuzschlitz Profilen – ideal für Werkstatt, Montage und Reparaturarbeiten
- > Extrem robuste Schraubmeißel Ausführung – geeignet zum Lösen festsitzender Schrauben
- > Durchgehende Sechskantklinge mit Schlagkappe – für verlustfreie Kraftübertragung auch bei Hammerschlägen
- > Sechskantschlüssel Ansatz ermöglicht zusätzlich besonders hohe Drehmomente mit Maul- oder Ringschlüssel
- > Ergonomischer Kraftform Griff mit harten und weichen Zonen – für schnelles, kontrolliertes und ermüdungsarmes Arbeiten
- > Abrollschutz verhindert lästiges Wegrollen am Arbeitsplatz
- > Hochwertige Verarbeitung für maximale Langlebigkeit und professionelle Ergebnisse

Verfügbar ab Mai

Effiziente Kraftübertragung ermöglicht
hammerunterstütztes Arbeiten



Außergewöhnliche
Haltbarkeit und
Robustheit

Ergonomischer
2-Komponenten-Griff

Abrollschutz verhindert
lästiges Wegrollen

Code	No.	Inhalt
3301962	R38002105	PH1 x 75 mm / PH2 x 100 mm, SL 5.5 x 75 mm / 6.5 x 100 mm / 8 x 150 mm

-teilig	Gewicht kg
5	0,001

NEU**R3800 2002**

2IN1 STUBBY SCHRAUBENDREHER

- > 2-in-1 Funktion: 1 Stubby-Bithalter & 1 Doppel-Bit (SL 6 & PH 2)
- > Kompakte Form - ideal für Arbeiten in engen Bauräumen
- > Kugelarretierung für sicheren Halt des Bits
- > Ergonomischer 2-Komponenten-Griff: Kombination aus Hart- und Weichzonen für komfortables und präzises Arbeiten

**Bits sitzen sicher
und wackelfrei**

**Ergonomischer
2-Komponenten-Griff**

**Zugänglich in
engen Bereichen**

**Kombinierte Funktionen
in kompaktem Format**



Code	No.	Länge mm	Breite mm	Höhe mm	Gewicht kg
3301917	R38002002	93	35	35	0,056

R3800 2206

6IN1 SCHRAUBENDREHER

- > 6-in-1 Funktion: 1x Griff, 1x Schaft mit 1/4" und 5/16" Aufnahme, 1x 1/4" Doppelbit PH 1 & SL 5, 1x 5/16" Doppelbit PH 2 & SL 6
- > Kugelarretierung für sicheren Halt der Bits
- > Ergonomischer 2-Komponenten-Griff: Kombination aus Hart- und Weichzonen für komfortables und präzises Arbeiten

**Platz- und
gewichtsparend**

**Ergonomischer
2-Komponenten-Griff**

**Sichere
Fixierung
der Bits**

**Mehrere Bit-Optionen
in einem Set**



Code	No.	Länge mm	Gewicht kg
3301918	R38002206	204	0,166

NEU

R3800 2004

4IN1 PRÄZISIONS- BIT-SCHRAUBENDREHER

- > 4-in-1 Funktion: 1x Griff, 1x Schaft für Präzisionsbitaufnahme, 1x Doppelbit PH 00 & SL 1,5, 1x Doppelbit PH 0 & SL 3
- > Kugelarretierung für sicheren Halt der Bits
- > Ergonomischer 2-Komponenten-Griff: Kombination aus Hart- und Weichzonen für komfortables und präzises Arbeiten

Drehbare Kappe für
maximale Präzision
und Kontrolle

Ergonomischer
2-Komponenten-Griff

Mehrere Präzisionsbits
in einem Set

Verlässliche
Bitfixierung



Code	No.	Länge mm
3301920	R38002004	170

Gewicht kg
0,044

R3800 2041

41 IN 1 PRÄZISIONS- SCHRAUBENDREHER-SATZ

- > Umfangreiches Set mit 41 Teilen – ideal für Reparaturen an Elektronik, Uhren, Smartphones, Brillen und Modellen
- > Ergonomischer Griff aus PP + TPV – rutschfest, weich und komfortabel für präzises Arbeiten
- > 40 Präzisions-Bits mit 3,5 mm Schaftdurchmesser und 26 mm Schaftlänge – aus hochwertigem S2-Stahl gefertigt

Ergonomischer
Griff aus PP + TPV

Drehbare Kappe für maximale
Präzision und Kontrolle



Breites Bit-Spektrum
für viele Anwendungsfälle

Hochwertiges
Bitmaterial

Code	No.	Inhalt	-teilig	Gewicht kg
3301921	R38002041	6x Schlitz-Bits: 1,0 mm, 1,5 mm, 2,0 mm, 2,5 mm, 3,0 mm, 3,5 mm 5x Kreuzschlitz (Phillips): PH 000, PH 00, PH 0, PH 1, PH 2, 2x Vierkant-Bits (Square): SQ1, SQ2, 2x TX: T3, T4 7x TX mit Sicherheitsloch (Tamperproof): T5, T6, T7, T8, T9, T10, T15 3x Innensechskant (Hex): 0,9 mm, 1,3 mm, 1,5 mm 4x Sicherheits-Innensechskant (Tamperproof Hex): 2,0 mm, 2,5 mm, 3,0 mm, 3,5 mm 2x Dreieck-Bits: Größe #2, #3, 3x Pentalobe: P2, P5, P6, 3x Y-Bits (Tri-Wing): #000, #0, #1 1x Stand-off Bit: S0, 2x Spanner-Bits (U-Form): Größe #4, #6	41	0,367



RX890 XXXX

DREHMOMENTSCHLÜSSEL

5-300 Nm

- › Verstellbarer Drehmomentschlüssel mit Vierkantantrieb und integrierter Knarrenfunktion
- › Deutlich hör- und fühlbare Drehmomentauslösung
- › Rechtsanzug und Linksanzug durch Umstecken des Pilzkopfs / Durchsteckvierkants
- › Auslösegenauigkeit: +/- 3 % Toleranz vom eingestellten Skalenwert

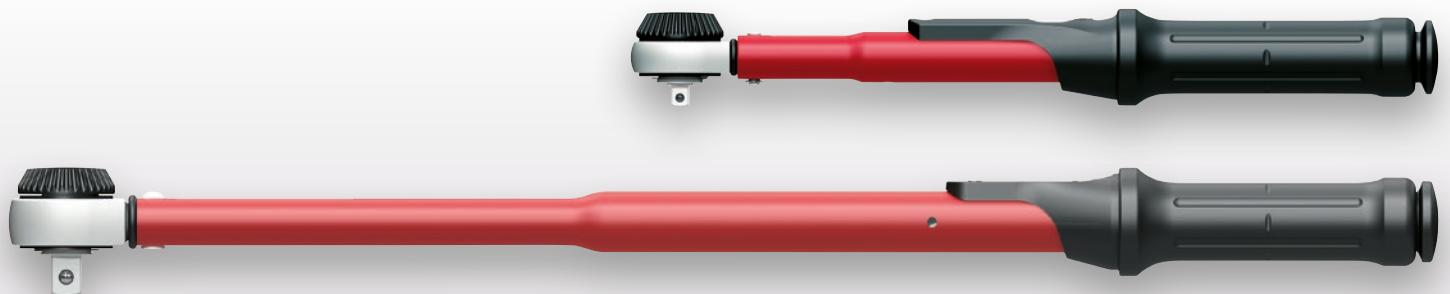

Code	No.	Typ	Antriebs- vierkant	Antriebs- vierkant metrisch mm	Nm	Nonius	Höhe mm	Abstand Gehäuse - Vierkant- mitte mm	Länge mm	Kopf- breite mm	Kopf- höhe mm	Gewicht kg
3301214	R48900025	Einsteckvierkant mit Drehknopf, geriffelt	1/4"	6,3	5-25	0,1	34	17,5	285	35,0	25,3	0,7
3301871	R58900050	Einsteckvierkant mit Drehknopf, geriffelt	3/8"	10	10-50	0,25	34	17,5	330	35,0	25,3	0,76
3301216	R68900100	Einsteckvierkant mit Drehknopf, geriffelt	1/2"	12,5	20-100	0,5	45	22	395	46,0	35,9	1,35
3301217	R68900200	Einsteckvierkant mit Drehknopf, geriffelt	1/2"	12,5	40-200	1	45	22	485	46,0	35,9	1,515
3301218	R68900300	Einsteckvierkant mit Drehknopf, geriffelt	1/2"	12,5	60-300	1	47	23	575	46,0	35,9	1,7

R3800 2006

SCHRAUBENDREHER-SATZ

6-teilig

- > Ausführung nach DIN 5264 und DIN 8764
- > Klingen aus hochwertigem Chrom-Molybdän-Stahl, verchromt
- > 2-Komponenten-Griffe, handschonende Kraftübertragung
- > Gespritzte Griffe bilden eine feste Einheit mit den Klingen
- > 5-kant-Griffköpfe verhindern das Wegrollen am Arbeitsplatz



Code	No.	Inhalt	-teilig	Gewicht kg
3301270	R38002006	Schlitz-Schraubendreher 3 5,5 6,5 mm Kreuzschlitz-Schraubendreher PH 0 1 2	6	0,46

R3660 1009

WINKELSCHRAUBENDREHER-SATZ IN MIT FARBCODIERUNG

9-teilig, lang

- > Farbcodierung mit Kunststoffbeschichtung für schnelleres Auffinden des passenden Winkelschlüssels
- > Runde Form
- > Lange Ausführung mit Kugelkopf
- > Klappbarer Halter mit Gürtelclip



Code	No.	Inhalt	-teilig	Gewicht kg
3301332	R36601009	1,5 2 2,5 3 4 5 6 8 10 mm	9	0,6

R3640 1009

WINKELSCHRAUBENDREHER-SATZ TX MIT FARBCODIERUNG

9-teilig, lang

- > Farbcodierung mit Kunststoffbeschichtung für schnelleres Auffinden des passenden Winkelschlüssels
- > Runde Form
- > Lange Ausführung
- > Klappbarer Halter mit Gürtelclip



Code	No.	Inhalt	-teilig	Gewicht kg
3301333	R36401009	T10 T15 T20 T25 T27 T30 T40 T45 T50	9	0,6



R2020 0007

WERKSTATTWAGEN WINGMAN

mit 7 Schubladen

- > Solide Stahlblechkonstruktion, verwindungssteif, hoch belastbar
- > Arbeitsplattform mit Abdeckung aus ABS-Kunststoff
- > Seitenwände mit Vierkantlochung für Zubehör, Lieferung inkl. Papierrollenhalter, Dosenhalter und Papierkorb
- > Beidseitig großer Fahrgriff
- > 7 Schubladen mit Teleskop-Vollauszug mit Einzelverriegelung (Einhandbedienung)
- > Die Einzelauszugssperre verhindert das Öffnen von mehr als einer Schublade, dadurch hohe Standsicherheit
- > Tragfähigkeit 35 kg per Schublade
- > Schubladen mit Antirutschmatte
- > Zentralverriegelung mit Zylinderschloss mit 4 Schlüsseln
- > 2 Lenkrollen Ø 125 mm mit Radfeststeller, 2 Laufrollen



Code	No.	RAL	Länge mm	Breite mm	Höhe mm
3301690	R20200007	RAL 3002/7016	470	724	1.034
Schubladen		max. Tragfähigkeit kg	Anzahl Schubladen		Gewicht kg
5 x H = 83 mm		450	7		79,8
2 x H = 155 mm					

R2207 1004

WERKZEUGSATZ IM WERKSTATTWAGEN WINGMAN

129-teilig

- > Als Grundausstattung für die Werkstatt, Basis-Sortiment für Einsteiger aller Berufsgruppen oder den erfahrenen Schrauber
- > Werkzeuge in metrischen Abmessungen
- > Übersichtlich angeordnet in GEDORE red Schaumstoffmodulen
- > Mit Check-Tool-System: Vollständigkeitsprüfung durch 2-farbige Schaumstoffeinlagen



Code	No.	RAL	Länge mm	Breite mm	Höhe mm	Schubladen	max. Tragfähigkeit kg	Anzahl Schubladen	-teilig	Gewicht kg
3301694	R22071004	RAL 3020/7016	470	724	1.034	5x H = 83 mm 2x H = 155 mm	450	7	129	93,6

Inhalt

R22350000 Werkzeugsatz Einsätze, Knarre, Zubehör 1/4"-1/2", R22350005 Werkzeugsatz Schraubendreher, Zangen, Hammer, Meißel
R22350006 Werkzeugsatz Maul-Ringratschenschlüssel, Doppelmaulschlüssel

R2040 0006

WERKSTATTWAGEN MECHANIC PLUS

mit 6 Schubladen

- > Großer Stauraum mit verstellbarem Fachboden, separat abschließbar
- > Solide Stahlblechkonstruktion, verwindungssteif, hoch belastbar
- > Große 988 x 431 mm Arbeitsplattform aus Holz, 30 mm stark
- > 6 Schubladen mit Teleskop-Vollauszug mit Einzelverriegelung (Einhandbedienung)
- > Die Einzelverriegelung über praktische, verdeckte Entriegelungsleiste verhindert das Öffnen der Schublade im Fahrbetrieb
- > Tragfähigkeit 25 kg per Schublade, variabel einteilbar
- > 2 Lenkrollen Ø 100 mm, davon ein Rad mit Doppelstopp-Radfeststeller, 2 Bockrollen Ø 125 mm, seitlich überstehend, dadurch hohe Standsicherheit



Code	No.	RAL	Länge mm	Breite mm	Höhe mm	Schubladen	max. Tragfähigkeit kg	Anzahl Schubladen	Regalböden	Arbeitsplattenstärke mm	Gewicht kg
3301818	R20400006	3020 / 7016	1.080	515	935	4 x H 69 mm 1 x H 144 mm 1 x H 218 mm	210	6	1	30	83,4

R2015 0006

WERKSTATTWAGEN MECHANIC

mit 6 Schubladen

- > Solide Stahlblechkonstruktion, verwindungssteif, hoch belastbar
- > Arbeitsplattform mit Abdeckung aus ABS-Kunststoff
- > Seitenwände mit Euro-Vierkantlochung für Zubehör
- > 6 Schubladen mit Teleskop-Vollauszug mit Einzelverriegelung (Einhandbedienung)
- > Die Einzelverriegelung über praktische, verdeckte Entriegelungsleiste verhindert das Öffnen der Schublade im Fahrbetrieb
- > Tragfähigkeit 25 kg per Schublade, variabel einteilbar
- > Zentralverriegelung mit Zylinderschloss mit 4 Schlüsseln
- > 2 Lenkrollen Ø 100 mm, davon ein Rad mit Doppelstopp-Radfeststeller, 2 Laufrollen Ø 125 mm, seitlich überstehend, dadurch hohe Standsicherheit



Code	No.	RAL	Länge mm	Breite mm	Höhe mm	Schubladen	max. Tragfähigkeit kg	Anzahl Schubladen	Gewicht kg
3301663	R20150006	RAL 3002/7016	720	500	910	4 x H 69 mm 1 x H 144 mm 1 x H 218 mm	210	6	57



R2156 0001

WERKZEUGSATZ IM WERKSTATTWAGEN MECHANIC 119-teilig

- > Solide Stahlblechkonstruktion, verwindungssteif, hoch belastbar
- > Arbeitsplattform mit Abdeckung aus ABS-Kunststoff
- > Seitenwände mit Vierkantlochung für Zubehör
- > 6 Schubladen mit Teleskop-Vollauszug mit Einzelverriegelung (Einhandbedienung)
- > Werkzeuge in metrischen Abmessungen
- > Übersichtlich angeordnet in GEDORE red Schaumstoffmodulen
- > Mit Check-Tool-System: Vollständigkeitsprüfung durch 2-farbige Schaumstoffeinlagen

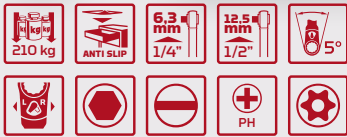

Code	No.	Länge mm	Breite mm	Höhe mm	Schubladen	
3301667	R21560001	418	628	910	4 x H 69 mm 1 x H 144 mm 1 x H 218 mm	
Anzahl Schubladen					-teilig	Gewicht kg
6					119	70

Inhalt

R22150018 Zangen-Satz im 1/3 Schaumstoffmodul
 R22150006 Steckschlüssel-Satz 1/4" im 1/3 Schaumstoffmodul
 R22150009 Steckschlüssel-Satz 1/2" im 1/3 Schaumstoffmodul
 R22150013 Schraubendreher-Satz im 1/3 Schaumstoffmodul
 R22150019 Hammer und Meißelsatz im 1/3 Schaumstoffmodul
 R22150008 Knarre mit Zubehör 1/2" im 1/3 Schaumstoffmodul
 R22150015 Schraubendreher-Satz im 1/3 Schaumstoffmodul
 R22250000 Ring-Maulschlüssel-Satz und
 Winkelschraubendreher im 2/3 Schaumstoffmodul
 R93200025 Cuttermesser mit 5-fach Klingen
 R94550003 Bandmaß 3 m

R2015 2006

WERKSTATTWAGEN MECHANIC 6 Schubladen, schwarz, matt

- > Solide Stahlblechkonstruktion, verwindungssteif, hoch belastbar
- > 6 Schubladen mit Teleskop-Vollauszug mit Einzelverriegelung (Einhandbedienung)
- > Tragfähigkeit 25 kg per Schublade, variabel einteilbar
- > Zentralverriegelung mit Zylinderschloss mit 4 Schlüsseln



Code	No.	RAL	Länge mm	Breite mm	Höhe mm	Schubladen	max. Tragfähigkeit kg	Anzahl Schubladen	Gewicht kg
3300012	R20152006	3020/7016	628	418	910	4 x H = 69mm 1 x H = 144mm 1 x H = 218mm	210	6	56

R2156 0005

WERKZEUGSATZ IM WERKSTATTWAGEN MECHANIC

129-teilig

- > Solide Stahlblechkonstruktion, verwindungssteif, hoch belastbar
- > Arbeitsplattform mit Abdeckung aus ABS-Kunststoff
- > Seitenwände mit Euro-Vierkantlochung für Zubehör
- > 6 Schubladen mit Teleskop-Vollauszug mit Einzelverriegelung (Einhandbedienung)
- > Werkzeuge in metrischen Abmessungen
- > Übersichtlich angeordnet in GEDORE red Schaumstoffmodulen
- > Mit Check-Tool-System: Vollständigkeitsprüfung durch 2-farbige Schaumstoffeinlagen



Code	No.	Inhalt	Anzahl Schubladen	-teilig	Gewicht kg
3300031	R21560005	R22350000 Steckschlüssel-Satz 1/4" + 1/2" und Zubehör im 3/3 Schaumstoffmodul R22350005 Schraubendreher-, Zangen-, Hammer-, Meißel-Satz im 3/3 Schaumstoffmodul R22350006 Ringratschen-, Doppelmaulschlüssel-Satz im 3/3 Schaumstoffmodul	6	129	70



R2156 2002

WERKSTATTWAGEN MECHANIC MIT 6 SCHUBLADEN R20152006 + SORTIMENT R21010002

166-teilig

- > Solide Stahlblechkonstruktion, verwindungssteif, hoch belastbar
- > Arbeitsplattform mit Abdeckung aus ABS-Kunststoff
- > Seitenwände mit Euro-Vierkantlochung für Zubehör
- > 6 Schubladen mit Teleskop-Vollauszug mit Einzelverriegelung (Einhandbedienung)
- > Werkzeuge in metrischen Abmessungen
- > Übersichtlich angeordnet in GEDORE red Schaumstoffmodulen
- > Mit Check-Tool-System: Vollständigkeitsprüfung durch 2-farbige Schaumstoffeinlagen



Code	No.	Anzahl Schubladen	-teilig	Gewicht kg
3300013	R21562002	6	166	166

- Inhalt**
- R22150006 Steckschlüssel-Satz 1/4" im 1/3 Schaumstoffmodul
 - R22150000 Doppelringsschlüssel-Satz im 1/3 Schaumstoffmodul
 - R22150018 Zangen-Satz im 1/3 Schaumstoffmodul
 - R22150019 Hammer und Meißelsatz im 1/3 Schaumstoffmodul
 - R22150009 Steckschlüssel-Satz 1/2" im 1/3 Schaumstoffmodul
 - R22150008 Knarre mit Zubehör 1/2" im 1/3 Schaumstoffmodul
 - R22250001 Maul-Ringratschenschlüssel-Satz im 2/3 Schaumstoffmodul
 - R22150014 Schraubendreher-Satz im 1/3 Schaumstoffmodul
 - R22150015 Schraubendreher-Satz im 1/3 Schaumstoffmodul
 - R22150017 Sicherungsringzangen-Satz im 1/3 Schaumstoffmodul
 - R27200010 Gripzange 10", R33005031 Bit-Box 1/4"
 - R38990000 (Ent-)Magnetisierer, R94420021 Mess-Schieber
 - R93200025 Cuttermesser mit 5-fach Klingen, R94650013 Führerlehren-Satz, 13-tlg.
 - R93160052 Halbbrund-Feile, R94550003 Bandmaß 3 m



R2015 2205

WERKSTATTWAGEN GEDWORKER

mit 5 Schubladen

- > Stahlblech, korrosionsbeständig und kratzfest pulverbeschichtet
- > Arbeitsplattform mit Abdeckung aus ABS-Kunststoff mit 3 Kleinteilefächern
- > Zentralverriegelung
- > Kugelgelagerte Führungsschienen
- > Alle Schubladen beidseitig ausziehbar
- > Tragfähigkeit pro Schublade 20 kg
- > Zusätzliches Staufach für größere Teile unterhalb der letzten Schublade
- > GEDORE Trapez-Achskonstruktion bewirkt auch bei maximaler Belastung: Leichtlauf, Wendigkeit und Spurtreue



Made in Austria



Code	No.	RAL	Länge mm	Breite mm	Höhe mm	Schubladen	max. Tragfähigkeit kg	Anzahl Schubladen	Gewicht kg
3301675	R20152205	9005	685	462	963	2xTyp 1, H=74mm 3xTyp 2, H=119mm	200	5	41

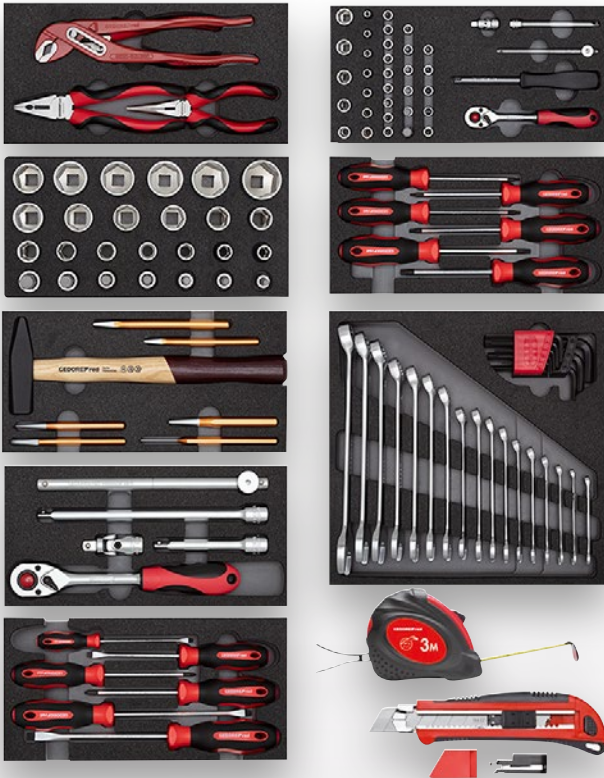

R2156 2005

WERKZEUGSATZ IM WERKSTATTWAGEN GEDWORKER 119-teilig

- > Als Grundausrüstung für die Werkstatt, Basis-Sortiment für Einsteiger aller Berufsgruppen oder den erfahrenen Schrauber
- > Werkzeuge in metrischen Abmessungen
- > Übersichtlich angeordnet in GEDORE red Schaumstoffmodulen
- > Mit Check-Tool-System: Vollständigkeitsprüfung durch 2-farbige Schaumstoffeinlagen



Code	No.	Anzahl Schubladen	-teilig	Gewicht kg
3301676	R21562005	5	119	55,46

Inhalt

R22150018 Zangen-Satz im 1/3 im Schaumstoffmodul
 R22150006 Steckschlüssel-Satz 1/4" im 1/3 im Schaumstoffmodul
 R22150009 Steckschlüssel-Satz 1/2" im 1/3 im Schaumstoffmodul
 R22150013 Schraubendreher-Satz im 1/3 im Schaumstoffmodul
 R22150019 Hammer- und Meißel-Satz im 1/3 im Schaumstoffmodul
 R22150008 Knarre mit Zubehör 1/2" im 1/3 im Schaumstoffmodul
 R22150015 Schraubendreher-Satz im 1/3 im Schaumstoffmodul
 R22250000 Ringmaulschlüssel-Satz und Winkelschraubendreher im 2/3 im Schaumstoffmodul
 R93200025 Cuttermesser mit 5 Ersatzklingen
 R94550003 Rollbandmaß 3 m



Made in Austria

R2020 2207

WERKSTATTWAGEN GEDMASTER

mit 7 Schubladen

- > Stahlblech, korrosionsbeständig und kratzfest pulverbeschichtet
- > Arbeitsplattform mit Abdeckung aus ABS-Kunststoff mit 4 Kleinteilefächern
- > Seitenwände mit Euro-Lochung 10 x 38 mm zur Befestigung von Zubehör
- > Zentralverriegelung mit Zylinderschloss
- > Sicherheitsverriegelung je Schublade, Einhandbedienung
- > Alle Schubladen mit Vollauszug und kugelgelagerten Führungsschienen
- > Tragfähigkeit pro Schublade 40 kg
- > GEDORE Trapez-Achskonstruktion bewirkt auch bei maximaler Belastung: Leichtlauf, Wendigkeit und Spurtreue



Made in Austria



Code	No.	RAL	Länge mm	Breite mm	Höhe mm	Schubladen	max. Tragfähigkeit kg	Anzahl Schubladen	Gewicht kg
3301677	R20202207	9005	790	470	999	5xTyp 1, H=70mm 2xTyp 2, H=145mm	400	7	65

R2207 1005

WERKZEUGSATZ IM WERKSTATTWAGEN GEDMASTER

273-teilig

- > Umfangreiches Sortiment für Industrie, Handwerk, Automotive sowie den fortgeschrittenen Heimwerker
- > Werkzeuge in metrischen Abmessungen
- > Übersichtlich angeordnet in GEDORE red Schaumstoffmodulen
- > Mit Check-Tool-System: Vollständigkeitsprüfung durch 2-farbige Schaumstoffeinlagen

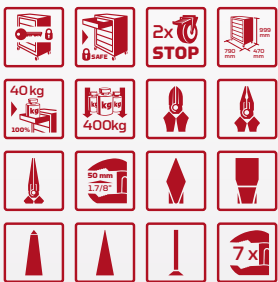

Made in Austria

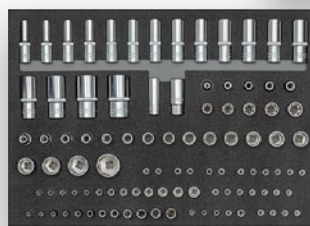
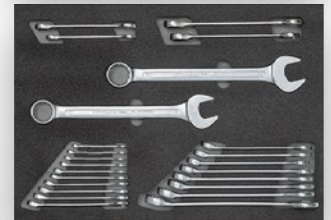
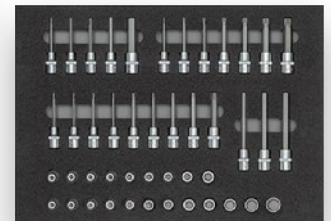

Code	No.	Länge mm	Breite mm	Höhe mm	-teilig	Gewicht kg
3301678	R22071005	790	470	999	273	88,5

Inhalt

R20202207, Werkstattwagen GEDMaster 7 Schubladen, R22350007, 1/4" 2K-Umschaltknarre L.150mm, 1/4" Steckschlüsselverlängerung L.50mm, 1/4" Steckschlüsselverlängerung L.100mm, 1/4" Steckschlüsselverlängerung L.150mm, 1/4" Quergriff mit Gleitstück L.115mm, 1/4" Kardangelknarre L.33mm, 1/4" Vierkantsteckgriff L.62mm 2K-Griff, 1/4" Bit-Adapter 4-kant x 6-kant L.24.7mm, 1/4" Bit-Box SL+PH+PZ+TX+6-kant 32tlg, 1/4" Knarren-Schraubendreher mit Teleskopklinge, 3/8" 2K-Umschaltknarre L.180mm, 3/8" Steckschlüsseleinsatz 6-kant SW 6 7 8 9 10 11 12 13 14 15 16 17 18 19 20 21 22, 3/8" Steckschlüsselverlängerung L.125mm, 3/8" Steckschlüsselverlängerung L.150mm, 3/8" Quergriff mit Gleitstück, Vergrößerungsstück 3/8" x 1/2" 4-kant L.44mm, Reduzierstück 3/8" auf 1/4", 1/2" 2K-Umschaltknarre L.250mm, 1/2" Kardangelknarre L.66mm, 1/2" Steckschlüsselverlängerung L.75mm, 1/2" Steckschlüsselverlängerung L.125mm, 1/2" Steckschlüsselverlängerung L.250mm, 1/2" Quergriff mit Gleitstück, Winkelschraubendreher-Satz 6-kant 1.5-10mm 9tlg, R22350008, 1/4" Steckschlüsseleinsatz 6-kant SW 4 4,5 5 5,5 6 7 8 9 10 11 12 13 14 L.25mm, 1/4" Steckschlüsseleinsatz 6-kant SW 4 4,5 5 5,5 6 7 8 9 10 11 12 13 L.50mm, 1/4" Steckschlüsseleinsatz TX E5 E6 E7 E8 E10 L.25mm, 1/4" Schraubendrehereinsatz SW 3 4 5 6 L.37mm, 1/4" Schraubendrehereinsatz PH1 PH2 L.37mm, 1/4" Schraubendrehereinsatz PZ1 PZ2 L.37mm, 1/4" Schraubendrehereinsatz SC 5 5,5 6 L.37mm, 1/4" Schraubendrehereinsatz TX B0 T10 T15 T20 T25 T27 T30, 1/4" Schraubendrehereinsatz TX T10 T15 T20 T25 T27 T30 T40, 1/2" Steckschlüsseleinsatz 6-kant SW 8 9 10 11 12 13 14 15 16 17 18 19 20 21 22 24 27 32, 1/2" Steckschlüsseleinsatz 6-kant SW 10 11 12 13 14 15 16 17 18 19 20 21 22 24 27 30 32, 1/2" Steckschlüsseleinsatz TX E8 E10 E11 E12 E14 E16 E18 E20 E22 E24, 1/2" Zündkerzeneinsatz SW 16 21 R22350009, 1/2" Schraubendrehereinsatz SW 4 5 6 7 8 9 10 11 12 14 17 19 L.55mm, 1/2" Schraubendrehereinsatz SW 5 6 7 8 10 12 14 17 L.100mm, 1/2" Schraubendrehereinsatz TX T20 T25 T27 T30 T40 T45 T50 T55 T60 L.55mm, 1/2" Schraubendrehereinsatz TX T20 T25 T27 T30 T40 T45 T50 T55 T60 L.100mm, 1/2" Schraubendrehereinsatz XZN M5 M6 M8 M10 M12 M14 M16, R22350010, Kombizange L.180mm 2K-Griff, Seitenschneider L.160mm 2K-Griff, Flachrundzange gerade L.200mm 2K-Griff, 2K-Schraubendreher Schlitz 3 4 5,5 6,5, 2K-Schraubendreher PH1 PH2, 2K-Schraubendreher TX T10 T15 T20 T25 T30 T40, Wasserpumpenzange 10", Schlosserhammer 300g L.300mm, Durchtreiber 8-kant 120x4mm Schaft Ø12mm, Körner 8-kant 120x4mm Schaft Ø10mm, Splinttreiber 8-kant 150x4mm Schaft-Ø10mm, Flachmeißel flachoval 125x15x9mm, Flachmeißel flachoval 150x18x11mm, Kreuzmeißel flachoval, Zangenschlüssel 10", R22350011, Ringmaulschlüssel SW 6 7 8 9 10 11 12 13 14 15 16 17 18 19 20 21 22 24 27 30 32, Ringratschenmaulschlüssel SW 10 13 17 19

R2800 2003

ZANGEN-SORTIMENT

3-teilig

- > Induktiv gehärtete Schneiden
- > 2-Komponentengriffe, handschonende Kraftübertragung
- > Chrom-Vanadium-Stahl



Code	No.	Inhalt	-teilig	Gewicht kg
3301155	R28002003	Kombinationszange 180 mm Seitenschneider 160 mm Flachrundzange, gerade 200 mm	3	0,711

R2830 XXXX

KOMBINATIONSZANGE

- > Ausführung nach DIN ISO 5746
- > Mit Greifzonen für Flach- und Rundmaterial
- > Induktiv gehärtete Schneiden
- > 2-Komponentengriff, handschonende Kraftübertragung
- > Chrom-Vanadium-Stahl



Code	No.	Länge mm	Gewicht kg
3301124	R28302180	180	0,3
3301125	R28302200	200	0,36

R2810 XXXX

WASSERPUMPENZANGE

7-fach verstellbar

- > Ausführung nach DIN 8976 Form C
- > Längsverzahnte Greifflächen
- > Mit durchgestecktem Gewerbe
- > 7-fach verstellbar
- > Kopf und Gewerbe blank geschliffen
- > Chrom-Vanadium-Stahl
- > Rot pulverbeschichtet



Code	No.	Spannweite mm	Länge mm	Gewicht kg
3301174	R28100007	25	180	0,16
3301175	R28100010	33	250	0,37

R2815 4010

WASSERPUMPENZANGE

mit automatischer Einhandverstellung

- > Automatischer Einstellmechanismus ermöglicht Einhandbedienung
- > Durchgestecktes Gelenk, hohe Stabilität
- > Längsverzahnte Greifflächen



Code	No.	Spannweite mm	Spannweite inch	Gewicht kg
3301172	R28154010	35	10	0,38

Länge inch	Länge mm	Gewicht kg
10	250	0,38



R2850 XXXX

TELEFONZANGE mit gerader Spitze

- > Ausführung nach DIN ISO 5745
- > Gerade Greifflächen, längsgezahnt
- > Induktiv gehärtete Schneiden
- > 2-Komponentengriff, handschonende Kraftübertragung
- > Chrom-Vanadium-Stahl



Code	No.	Länge mm	Gewicht kg
3301131	R28502160	160	0,2
3301133	R28502200	200	0,24

R2840 2160

SEITENSCHNEIDER

- > Ausführung nach DIN ISO 5749
- > Schlanke Kopfform
- > Induktiv gehärtete, lange Schneiden
- > 2-Komponenten-Griff, handschonende Kraftübertragung
- > Chrom-Vanadium-Stahl



Code	No.	Länge mm	Gewicht kg
3301130	R28402160	160	0,22

R2842 2200

KRAFT- SEITENSCHNEIDER

- > Ausführung nach DIN ISO 5749
- > Hohe Schneidleistung bei geringem Kraftaufwand
- > Schlanke Kopfform
- > Induktiv gehärtete, lange Schneide
- > 2-Komponenten-Griff, handschonende Kraftübertragung
- > Chrom-Vanadium-Stahl



Code	No.	Länge mm	Gewicht kg
3301128	R28422200	200	0,34

R0170 0008

SCHALTSCHRANK- SCHLÜSSEL

- › Vielseitige Einsatzmöglichkeiten: Kombiniert sechs gängige Schlüsselprofile in einem Werkzeug – ideal für Schaltschränke, Heizungsanlagen, Aufzüge und Industrieanlagen
- › Robuste Konstruktion: Gefertigt aus hochwertigem Metall für Langlebigkeit und Widerstandsfähigkeit im täglichen Einsatz
- › Kompaktes Design: Leicht und handlich, passt bequem in jede Werkzeugtasche oder Hosentasche
- › Ergonomische Handhabung: Durchdachte Formgebung ermöglicht komfortables Arbeiten auch in schwer zugänglichen Bereichen
- › Schneller Werkzeugwechsel: Einfaches Umschalten zwischen den verschiedenen Schlüsselprofilen spart Zeit und erhöht die Effizienz
- › Breites Anwendungsspektrum: Geeignet für Elektriker, Heizungsbauer, Servicetechniker und Facility Manager

Ergonomische
Handhabung

Kombiniert sechs
gängige Schlüsselprofile



Robuste
Konstruktion

Schneller
Werkzeugwechsel

Code	No.	Länge mm	Breite mm	Höhe mm	Gewicht kg
3301908	R01700008	72	72	15	0,065

R9920 0001

MAGNETHEBER

- > 4-fach-Krallengreifer: Ermöglicht das sichere Greifen und Halten von kleinen Objekten in schwer zugänglichen Bereichen
- > Integrierte LED-Beleuchtung: Sorgt für optimale Sichtverhältnisse in dunklen oder schlecht beleuchteten Arbeitsbereichen
- > Flexibler Schaft: Biցsames Design erlaubt das Erreichen von Objekten in engen oder verwinkelten Räumen
- > Magnetische Spitze: Ideal zum Aufnehmen von metallischen Kleinteilen wie Schrauben oder Muttern
- > Ergonomischer Griff: Bietet komfortablen Halt und präzise Steuerung beim Greifen
- > Vielseitige Einsatzmöglichkeiten: Geeignet für Werkstätten, Haushalte, Sanitärbereiche und Automobilanwendungen

LED-Beleuchtung

Hohe Reichweite
und Biցsamkeit

Ergonomischer Griff

Präzises Greifen
mehrerer Objektgrößen



Code	No.	Gesamtlänge mm
3301927	R99200001	720

Gewicht kg
0,134

R9920 0000

8IN1 SHK-MULTIFUNKTIONSSCHLÜSSEL

- > Kombiniert 8 Werkzeuge in einem – ideal für Sanitärinstallationen an Wasserhähnen, Absperrventilen, Filterkörben u. v. m.
- > ABS-Kunststoff und hochwertiges Aluminium – robust, verschleißfest und umweltfreundlich
- > 360° drehbarer Kopf ermöglicht einfachen Zugang zu schwer erreichbaren Stellen
- > Ergonomisches Design mit rutschfestem Griff für sicheres und komfortables Arbeiten
- > Kompaktes, leichtes Format – ideal für den mobilen Einsatz und platzsparende Aufbewahrung
- > Erleichtert die Montage und Demontage von Befestigungsmuttern – spart Zeit und Kraft
- > Einfach zu reinigen und pflegeleicht – auch bei regelmäßigem Einsatz

Hohe Stabilität und
lange Lebensdauer

Mehrere Funktionen
in einem Werkzeug,
universell einsetzbar

Effizientes Arbeiten
mit minimalem
Kraftaufwand

Bessere Handhabung
und weniger Abrutschen



Code	No.	Länge mm	Breite mm	Höhe mm	Gewicht kg
3301923	R99200000	245	50	50	0,179

R9530 0139

LED STIFTLAMPE

- > Ideal als Arbeitslampe für den mobilen Einsatz
- > Gegen das Eindringen von kleinen Staubpartikeln und Spritzwasser geschützt
- > Gute Griffigkeit auch bei öligen und verschwitzten Händen
- > Nutzung auch mit Handschuhen problemlos möglich
- > Praktischer Clip zum Anheften an Gürtel sowie Hemd- und Hosentasche



Code	No.	Lichtstrom lm	Länge mm
3301758	R95300139	130	139
Breite mm	Höhe mm	Gewicht kg	
15	15	0,09	

R9570 0089

LED MINI ARBEITSLAMPE

- > Mobiler Begleiter für alle Anwendungen
- > Extrem helle Lampe in sehr kompaktem Format
- > 2 Magnete sorgen für unterschiedliche Haltemöglichkeiten in verschiedenen Arbeitsbereichen
- > Praktischer Clip zum Anheften an Gürtel sowie Hemd- und Hosentasche



Code	No.	Lichtstrom lm	Länge mm
3301759	R95700089	300	89
Breite mm	Höhe mm	Gewicht kg	
21	12	0,09	

R9560 0320

LED INSPEKTIONS-LAMPE

- > Ideal als Arbeitslampe für den mobilen Einsatz in verschiedenen Bereichen
- > 5 Schaltfunktionen für individuell anpassbare Helligkeit
- > Magnet und um 180° drehbarer Haken sorgen für unterschiedliche Haltemöglichkeiten
- > Ermöglicht flexiblen und mobilen Einsatz, sowie freihändiges Arbeiten



Code	No.	Lichtstrom lm	Länge mm
3301760	R95600320	500	320
Breite mm	Höhe mm	Gewicht kg	
33	43	0,3	

R9540 0145

LED STRAHLER

- > Kompakter, tragbarer Strahler
- > Ideal zum Arbeiten an Orten ohne Stromversorgung
- > Gummierte Umrandung, daher stoßfest und spritzwassergeschützt
- > Um 180° drehbarer Standfuß



Code	No.	Lichtstrom lm	Länge mm
3301761	R95400145	1.400	145
Breite mm	Höhe mm	Gewicht kg	
40	145	0,45	

R9560 0128

STABLAMPE 150

- > Moderate Leuchtkraft: 150 Lumen, ideal für gezielte Ausleuchtung kleiner Arbeitsbereiche
- > Kompakte Bauweise und Gewicht von 60 g – leicht und handlich
- > Schaltfunktionen: Top-LED (100 lm), Haupt-LED (150 lm), Aus – einfache Bedienung
- > Schutz & Robustheit: IP54 & IK07 Schutz für Staub- und Stoßfestigkeit
- > Lange Laufzeit: Bis zu 3,5 Stunden Leuchtdauer
- > USB-C Laden: Schnellladefunktion, ca. 2,5 h Ladezeit, inkl. Ladekabel
- > Design: Mattes Finish mit schwarzem On-Off-Schalter



150 Lumen

Sehr portabel und
angenehm zu halten

Flexible Helligkeitswahl
je nach Bedarf

Schutz vor Staub-
und Stoßfestigkeit

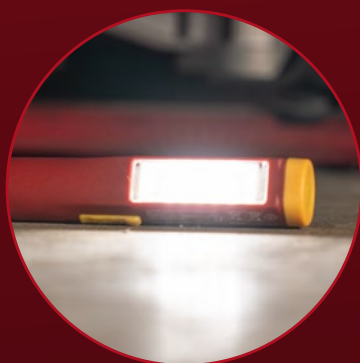

Code	No.	Lichtstrom lm	Länge mm	Breite mm	Höhe mm	Gewicht kg
3301924	R95600128	150	128,2	23,4	17,9	0,036

R9570 0176

KLEMMLEUCHE 1700

- > Extrem hohe Leuchtkraft: Bis zu 1700 Lumen, regelbar in 4 Modi (Eco 100 lm, Niedrig 300 lm, Mittel 700 lm, Hoch 1700 lm)
- > Sehr lange Leuchtdauer: Bis zu 24 Stunden Betriebszeit im Eco-Modus
- > Robuste Bauweise: Schutzklasse IP65 und IK07 – staub- und wasserdicht sowie stoßfest
- > Flexibles Design
- > Einklappbar (176,2 x 104,1 x 95,2 mm) und ausgeklappt (205 x 104,1 x 174,8 mm)
- > 360° Kugelgelenk für flexible Ausrichtung
- > Praktische Befestigungsmöglichkeiten: Klammer zum Anbringen oder Aufstellen, starker Haltemagnet für freihändiges Arbeiten
- > USB-C Ladefunktion: Inklusive USB Typ-A auf USB Typ-C Ladekabel, ca. 5 Stunden Ladezeit
- > Gewicht: 628 g – stabil und trotzdem tragbar

1700
Lumen



Sehr hohe und
regelbare Helligkeit

Extrem ausdauernder
Betrieb im Energiesparmodus

Verschiedene
Montageoptionen für
freihändiges Arbeiten



Code	No.	Lichtstrom lm	Länge mm	Breite mm	Höhe mm	Gewicht kg
3301925	R95700176	1.700	104,1	95,2	176,2	0,628

R9530 0073

MINI-BOOST 1000

- > Hohe Leuchtkraft: Bis zu 1000 Lumen im Boost-Modus für extrem helles Licht
- > Lange Leuchtdauer: Bis zu 10 Stunden Lichtleistung bei reduzierten Modi
- > Vielseitige Schaltfunktionen: 4 Modi: 50 % (250 lm), 100 % (500 lm), Boost (1000 lm), Aus – einfache Bedienung
- > Robustes Design: Aluminiumgehäuse mit IP44 Schutzklasse und IK07 Stoßfestigkeit
- > Praktische Features: Starker Haltemagnet im Clip, USB-C Ladeanschluss, Ladekontroll- und Restkapazitätsanzeige
- > Kompakt & leicht: Maße: 22,5 x 21 x 73 mm, Gewicht: 56 g – perfekt für unterwegs
- > Lieferumfang: USB-Typ-C Ladekabel inklusive

**Ausdauernder Betrieb
bei niedrigerem Verbrauch**

**Vielseitige Befestigungs- und
Ladeoptionen plus Anzeige**

1000 Lumen

**Sehr portabel und
unauffällig zu tragen**



Code	No.	Lichtstrom lm	Länge mm	Breite mm	Höhe mm	Gewicht kg
3301926	R95300073	1.000	73	22,5	21	0,56

R3930 XXXX

VDE SCHRAUBENDREHER

für Kreuzschlitzschrauben PZ

- > Ausführung nach DIN 7438, DIN ISO 8764
- > VDE-isoliert nach DIN EN 60900
- > Klinge aus hochwertigem Chrom-Molybdän-Stahl
- > Abtriebsspitze phosphatiert, korrosionsgeschützt und verschleißarm
- > 2-Komponenten-Griff, handschonende Kraftübertragung
- > Gespritzter Griff bildet eine feste Einheit mit der Klinge
- > 5-kant-Griffkopf verhindert das Wegrollen am Arbeitsplatz



Code	No.	Antriebsgröße Kreuzschlitz PZ	Klingenlänge mm	Länge mm	Gewicht kg
3301406	R39300115	1	80	182	0,079
3301407	R39300219	2	100	210	0,104

R3920 XXXX

VDE SCHRAUBENDREHER

für Kreuzschlitzschrauben PH

- > Ausführung nach DIN 7438, DIN ISO 8764
- > VDE-isoliert nach DIN EN 60900
- > Klinge aus hochwertigem Chrom-Molybdän-Stahl
- > Abtriebsspitze phosphatiert, korrosionsgeschützt und verschleißarm
- > 2-Komponenten-Griff, handschonende Kraftübertragung
- > Gespritzter Griff bildet eine feste Einheit mit der Klinge
- > 5-kant-Griffkopf verhindert das Wegrollen am Arbeitsplatz



Code	No.	Antriebsgröße Kreuzschlitz PH	Klingenlänge mm	Länge mm	Gewicht kg
3301404	R39200115	1	80	180	0,07
3301405	R39200219	2	100	210	0,105

R3910 XXXX

VDE-SCHRAUBENDREHER

für Schlitzschrauben

- > Ausführung nach DIN 5264, DIN ISO 2380
- > VDE-isoliert nach DIN EN 60900
- > Klinge aus hochwertigem Chrom-Molybdän-Stahl
- > Abtriebsspitze phosphatiert, korrosionsgeschützt und verschleißarm
- > 2-Komponenten-Griff, handschonende Kraftübertragung
- > Gespritzter Griff bildet eine feste Einheit mit der Klinge
- > 5-kant-Griffkopf verhindert das Wegrollen am Arbeitsplatz



Code	No.	Schneidenbreite mm	Klingenlänge mm
3301400	R39102514	2,5	75
3301401	R39100319	3,0	100
3301402	R39100419	4,0	100
3301403	R39105524	5,5	125



Code	No.	Gesamtlänge mm	Gewicht kg
3301400	R39102514	145	0,03
3301401	R39100319	170	0,036
3301402	R39100419	210	0,071
3301403	R39105524	235	0,091

R2800 2204

MULTI- ABISOLIERZANGE

- > 5-in-1 Funktion: Zum Greifen, Abisolieren, Schneiden, Trennen und Crimpen
- > Trennfunktion: Für Gewindegrößen M3 und M3,5 geeignet
- > Crimpbereiche: Geeignet für Kabelquerschnitte von 0,75 – 2,5 mm²
- > Abisolierfunktion: Für Isolationsdurchmesser von 1 – 3,2 mm
- > Ergonomische 2-Komponenten-Griffe: Rutschfest und komfortabel bei längerem Einsatz

Ergonomische
2-Komponenten-Griffe

Flexibler Abisolierbereich
für verschiedene Kabel

Mehrere Funktionen
in einem Werkzeug



Präzise Trennung von
Schraubverbindungen



Code	No.	Länge mm
3301910	R28002204	203

Gewicht kg
0,262

R2800 2220

MULTI- KOMBIZANGE

- > 3-in-1 Funktion: Zum Schneiden, Crimpen und Greifen von Kabeln und Leitungen
- > Schneidfunktion: Für Draht bis 2 mm Durchmesser geeignet
- > Crimpbereiche: Geeignet für Kabelquerschnitte von 0,75 – 1,5 mm² und 1,5 – 2,5 mm²
- > Abisolierfunktion: Für Isolationsdurchmesser von 1- 2,6 mm
- > Ergonomische 2-Komponenten-Griffe: Rutschfest und komfortabel bei längerem Einsatz

Kombiniert
wichtige Funktionen
in einem Werkzeug

Verschiedene Crimpzonen
für gängige Querschnitte

Ergonomische
2-Komponenten-Griffe

Schneidet gängige
Drahtstärken sauber



Code	No.	Länge mm
3301911	R28002220	220

Gewicht kg
0,36

R2800 2200

MULTI- SEITENSCHNEIDER

- > Seitenschneider mit Mehrfachfunktion – geeignet zum Schneiden, Greifen und Halten
- > Schneidleistung bis 2 mm Drahtdurchmesser – ideal für weiche und mittlere Drähte
- > Crimpen möglich für Leiterquerschnitte von 0,75 – 1,5 mm² sowie 1,5 – 2,5 mm²
- > Abisolierbereich für Isolierdurchmesser von 1 – 2,6 mm – präzises Absetzen von Kabeln
- > 2-Komponenten-Griff mit rutschfester Oberfläche – sicherer Halt und ermüdungsfreies Arbeiten

Kombinierte Funktionen
für vielseitigen Einsatz

Zusätzliche Crimp-
Funktionalität

Ergonomische
2-Komponenten-Griffe

Geeignet für
viele Drahtarten



Code	No.	Länge mm
3301912	R28002200	200

Gewicht kg
0,309

R2800 2235

MULTI- FLACHRUNDZANGE

- > Flachrundzange mit zusätzlichen Funktionen zum Schneiden, Crimpen und Abisolieren
- > Schneidbereich bis 2 mm Drahtdurchmesser – geeignet für verschiedene Kabeltypen
- > Crimpfunktion für Querschnitte 0,75 – 1,5 mm² und 1,5 – 2,5 mm² – ideal für Elektroverbindungen
- > Integrierte Abisolierzonen für Durchmesser von 1 – 2,6 mm – sauberes Entfernen der Isolierung
- > Ergonomischer 2K-Griff – sicheres und komfortables Handling bei wiederholtem Einsatz

Schnelles und
präzises Abisolieren

Multifunktional
für verschiedene
Arbeitsschritte

Ergonomische
2-Komponenten-Griffe

Geeignet für gängige
Drahtstärken



Code	No.	Länge mm
3301913	R28002235	235

Gewicht kg
0,344

R2910 0010

VDE WASSERPUMPENZANGE

- > Fürs Anziehen und Lösen von Verschraubungen an z.B. Schaltschränken
- > Ausführung nach DIN ISO 8976 Form C
- > Erfüllt Anforderungen der VDE 0682 Teil 201 sowie EN/IEC 60900
- > Längsverzahnte Greifflächen
- > Mit durchgestecktem Gewerbe



Code	No.	Spannweite mm	Länge inch	Länge mm	Gewicht kg
3301413	R29100010	39	10	250	1,45

R2940 0180

VDE-SEITENSCHNEIDER

- > Ausführung nach DIN ISO 5749
- > Erfüllt Anforderungen der VDE 0682 Teil 201 sowie EN/IEC 60900
- > Hohe Schneidleistung bei geringem Kraftaufwand
- > Schlanke Kopfform
- > Induktiv gehärtete, lange Schneiden
- > 2-Komponentengriff, handschonende Kraftübertragung
- > Spezial-Werkzeugstahl, geschmiedet



Code	No.	Länge mm	Gewicht kg
3301410	R29400180	180	0,28

R2951 0200

VDE TELEFONZANGE abgewinkelt

- > Ausführung DIN ISO 5745
- > Erfüllt Anforderungen der VDE 0682 Teil 201 sowie EN/IEC 60900
- > 45° gewinkelte Greifflächen, längsgezahnt
- > Induktiv gehärtete, lange Schneiden
- > 2-Komponenten-Griff, handschonende Kraftübertragung
- > Spezial-Werkzeugstahl, geschmiedet



Code	No.	Länge mm	Gewicht kg
3301412	R29510200	200	0,24

R2950 0200

VDE TELEFONZANGE

- > Ausführung nach DIN ISO 5745
- > Erfüllt Anforderungen der VDE 0682 Teil 201 sowie EN/IEC 60900
- > Gerade Greifflächen, längsgezahnt
- > Induktiv gehärtete lange Schneiden
- > 2-Komponenten-Griff, handschonende Kraftübertragung
- > Spezial-Werkzeugstahl, geschmiedet

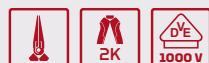

Code	No.	Länge mm	Gewicht kg
3301411	R29500200	200	0,26

R2930 XXXX

VDE KOMBINATIONSZANGE

- > Ausführung nach DIN ISO 5746
- > Erfüllt Anforderungen der VDE 0682 Teil 201 sowie EN/IEC 60900
- > Mit Greifzonen für Flach- und Rundmaterial
- > Induktiv gehärtete, lange Schneide
- > 2-Komponenten-Griff, handschonende Kraftübertragung
- > Spezial-Werkzeugstahl, geschmiedet



Code	No.	Länge mm	Gewicht kg
3301408	R29300180	180	0,3
3301409	R29300200	200	0,34

R2820 0185

ABISOLIERZANGE

- > Für flexible und massive Leiter von 0,2 bis 6,0 mm² geeignet – ideal für vielfältige Anwendungen im Elektrobereich
- > Automatische Anpassung an Leiterquerschnitte – kein manuelles Nachjustieren erforderlich
- > Integrierter Seitenschneider – für Kupfer- und Drahtleiter bis 2 mm Durchmesser
- > Präzises Längenmaß von 5 bis 12 mm – für gleichmäßige Abisoliererergebnisse
- > Leichtgewicht mit nur 133 g – für ermüdungsfreies Arbeiten bei längerer Nutzung
- > Ergonomisches Design für angenehme Haptik
- > Kompakte Bauform – Gesamtlänge 192 mm, passt in jede Werkzeugtasche



**Zeitsparende,
zuverlässige
Einstellung**

**Großer Anwendungsbereich
für verschiedene Leiterarten**

**Kombinierte Funktionen
in einem Werkzeug**

**Bequeme Handhabung
und sichere Griffigkeit**



Code	No.	Länge mm	Leitungsquerschnitt mm ²	AWG	Gewicht kg
3301902	R28200185	192	0,2 - 0,6	24-10	0,133

R2890 2205

CRIMPZANGE

- > Geeignet für Querschnitte von 2,5 / 4,0 / 6,0 mm² – speziell für MC4®-Verbinder
- > Leichte Handhabung
- > Ergonomie: Hohe Crimpkraft durch effiziente Hebelübersetzung; ergonomisch geformte Griffe mit Mehrkomponenten-Hüllen für komfortables Handling

Effiziente Kraftübertragung und Komfort

Hohe Crimpkraft

Ergonomisch geformte Griffe

Optimiert für PV-spezifische Querschnitte



Code	No.	Kapazität mm ²	Gesamtlänge mm	Gesamtbreite mm	Gewicht kg
3301903	R28902205	2,5 mm ² 4,0 mm ² 6,0 mm ²	204	68	0,391

R3900 2020

VDE-WECHSELKLINGEN-SATZ

20-teilig

- > 20 teiliges VDE Schraubendreher Wechselklingen Set – ideal für Elektro und Installationsarbeiten
- > S2 Stahl „Slim“-Klingen für präzises Arbeiten auch in engen oder tief liegenden Bereichen
- > Enthält 16 Klingen für vielseitige Anwendungen
- > Zwei ergonomische Handgriffe für komfortables und kontrolliertes Arbeiten
- > Geliefert in robuster Tasche – ideal für mobile Einsätze und saubere Aufbewahrung
- > Leicht, kompakt und perfekt organisiert für den professionellen Einsatz

Verfügbar ab Mai

Garantierte elektrische Sicherheit

Robuste Tasche



Mehrere Schraubendreher
in einem kompakten Set

Praktische Farbcodierung zur schnellen
Identifizierung der passenden Klinge

Code	No.	Inhalt	Länge mm	Breite mm	Höhe mm	-teilig	Gewicht kg
3301961	R39002020	2x VDE Schraubendreher Griff, 1x Dreikantschlüssel, 1x Vierkantschlüssel 5x Schlitz 1.2 × 6.5 1.0 × 5.5 0.8 × 4.0 0.6 × 3.5 0.5 × 3.0 100 mm 2x Phillips PH2 × 100 mm PH1 × 80 mm, 2x Pozidriv PZ2 × 100 mm PZ1 × 80 mm 3x TX T20 T15 T10 100 mm, 2x PlusMinus Schlitz/Philips SL/PH2 × 100 mm SL/PH1 × 80 mm 2x PlusMinus Schlitz/Pozidriv SL/PZ2 × 100 mm SL/PZ1 × 80 mm	215	100	65	20	0,001

NEU

R2960 2200

VDE-KABELSCHERE

- > Quetschfreies Schneiden: Ermöglicht sauberes, glattes und quetschfreies Ablängen von Kupfer- und Aluminiumkabeln bis zu Ø 10 mm (50 mm²)
- > Ergonomische Griffe: Die ergonomisch geformten Zangengriffe bieten komfortables und ermüdungsfreies Arbeiten
- > Verchromte Oberfläche: Die hochwertig verchromte Zangenoberfläche schützt vor Rostbefall und erhöht die Langlebigkeit
- > VDE-Isolierung: Geprüft gemäß IEC 60900 für sicheres Arbeiten an spannungsführenden Teilen bis 1.000 V AC

Schonendes, sauberes
Schneiden ohne
Quetschen der Leiter

Sichere Nutzung
an spannungs-
führenden Teilen

Ergonomisch
geformte Griffe



Code	No.	Leitungsquerschnitt mm ²	Leitungs-/ Kabeldurchmesser mm	Gesamtlänge mm	Gewicht kg
3301904	R29602200	50	10	210	0,274

R2951 2205

VDE-FLACHRUNDZANGE

abgewinkelt

- > VDE-geprüft bis 1.000 V: Sicheres Arbeiten an spannungsführenden Teilen gemäß VDE 0682 Teil 201 und EN/IEC 60900
- > 45° gewinkelte, längsgezahnte Greifflächen: Ideal für präzises Greifen und Halten in schwer zugänglichen Bereichen
- > Induktiv gehärtete Schneiden: Langlebige Schneidkanten für harte und weiche Drähte
- > Ergonomischer 2-Komponenten-Griff: Rutschfester und komfortabler Griff für optimale Kraftübertragung

Gute Kraftübertragung
bei sicherem Halt

Besserer Halt
und Greifkraft in
engen Räumen

Ergonomisch
geformte Griffe

Zugelassenes Werkzeug für
Arbeiten an elektrischen Anlagen

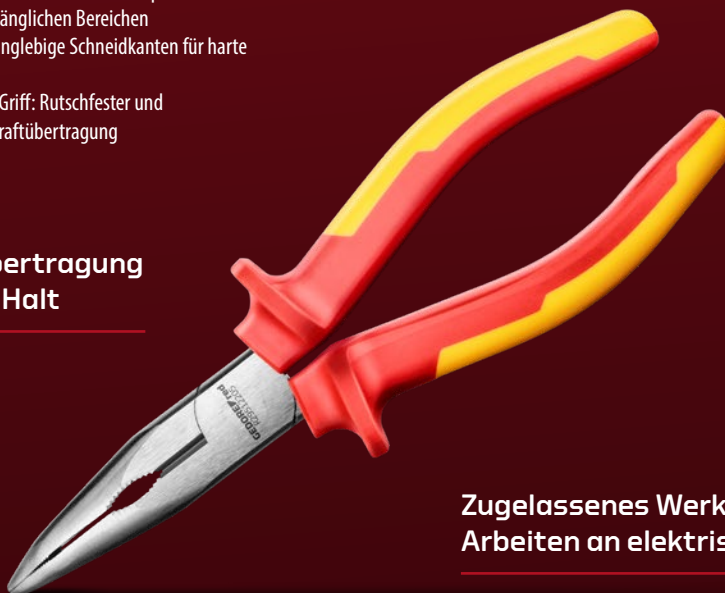

Code	No.	Länge mm	Gewicht kg
3301907	R29512205	205	0,243

R2820 2125

ABMANTELUNGS- WERKZEUG

- > Anwendungsbereich: Geeignet für das komfortable Entmanteln aller gängigen Rund- und Feuchtraumkabel mit einem Durchmesser von 8 bis 13 mm, wie z. B. NYM-Kabel von 3 x 1,5 mm² bis 3 x 2,5 mm², Cat5e & Cat6, RG6 & RG59
- > Für flexible und massive Leiter von 0,5 bis 6,0 mm² (20-10 AWG) geeignet – ideal für vielfältige Anwendungen im Elektrobereich
- > Ergonomisches Design: Angenehmes Handling und erhöhte Sicherheit durch ergonomische Griffform; die Werkzeugkonstruktion minimiert das Abrutschen während der Arbeit
- > Werkzeugkopf: Abgerundeter, platzsparender Werkzeugkopf passt sich optimal der modernen Dosengeometrie an
- > Bauform: Verlängerte Bauform ermöglicht einen besseren Zugang beim Entmanteln, auch in tieferen Hohlwanddosen und an schwer zugänglichen Stellen

Erhöhte Sicherheit durch
ergonomische Griffform

Verbesserter Zugang
in tiefen Dosen



Sicherer Halt und
komfortable Bedienung

Breite Kompatibilität mit
Kabeltypen und -größen

Code	No.	Länge mm	Breite mm	Höhe mm	Kabeldurchmesser mm ²	Gewicht kg
3301928	R28202125	125	26	25	0,5 bis 6,0 mm ²	0,048

R2165 2005

PHOTOVOLTAIK-SATZ

5-teilig

- > Komplet-Set für MC4®-Steckverbinder: Beinhaltet alle nötigen Werkzeuge zur fachgerechten Montage und Wartung von PV-Stecksystemen
- > Passende Crimpzange (R28902205): Geeignet für Querschnitte von 2,5 / 4,0 / 6,0 mm² – speziell für MC4®-Verbinder
- > MC4®-Montageschlüssel-Set (R99300000): Für einfaches Anziehen und Lösen der Kabelverschraubungen sowie zum Öffnen der MC4®- und MC4®-Evo2 Solarstecker
- > VDE-Kabelschere (R29602200) für Al- & Cu-Kabel bis Ø 10 mm (50 mm²)
- > Abisolierzange (R28200185) für 0,2 – 6,0 mm² (24-10 AWG) Leitungen
- > Robuster Kunststoffkoffer: Mit Schaumstoffeinlage und maßgeschneiderten Aussparungen für jedes Werkzeug
- > Kompakte Maße & Gewicht von 1.905 g – ideal für den mobilen Einsatz

Crimpzange
abgestimmt auf
PV-Querschnitte

Sichere, geordnete
Aufbewahrung und
Transport

All-in-one
Lösung für
PV-Arbeiten



Spezialwerkzeug inkl.
Verriegelungslösung

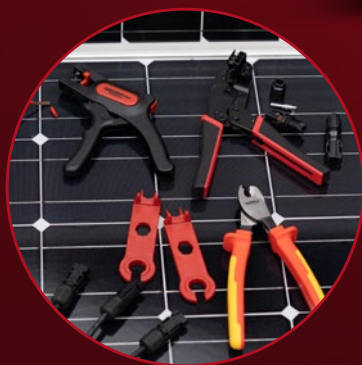

Code	No.	Inhalt	Länge mm	Breite mm	Höhe mm	-teilig	Gewicht kg
3301901	R21652005	R28200185 Abisolierzange, R28900205 Crimpzange R29602200 VDE-Kabelschere, R99300000 MC4 Montagewerkzeug, 2-teilig	357	275	77	5	1,905

R9930 0000

MC4 MONTAGEWERKZEUG

2-teilig

- > Spezialwerkzeug für Photovoltaik: Ideal zum Anziehen und Lösen der Kabelverschraubung bei MC4®- und MC4®-Evo2 Solarsteckern
- > Verriegelungslösung: Ermöglicht das Lösen der Verriegelung von MC4® Gehäusen, selbst bei aufgesteckter Sicherungshülse
- > Leicht und kompakt: Mit nur 14 g Gewicht und einer Länge von 130 mm einfach zu handhaben und zu transportieren
- > Hochwertiges Material: Gefertigt aus Polycarbonat für erhöhte Stabilität und Langlebigkeit

Löst Verriegelungen
auch unter erschwerten
Bedingungen

Sehr handlich und mobil



Passgenaue Lösung
für MC4®- & MC4®-Evo2
Stecksysteme



Code	No.	Länge mm	Breite mm	Höhe mm	Gewicht kg
3301905	R99300000	130	38	20	0,014

NEU

R9095 2007

TIEFLOCHMARKER

- > Vielseitige Anwendung: Ideal für präzise Markierungen auf Holz, Metall, Kunststoff und anderen Materialien
- > Ersatzminen: 2 schwarze, 2 rote und 2 gelbe
- > Robuste Minen: Bruchsicher und langlebig, selbst bei intensiver Nutzung
- > Integrierter Spitzer: Ermöglicht schnelles Nachspitzen direkt am Marker
- > Praktischer Köcher: Mit Clip für einfache Befestigung an Kleidung oder Werkzeugtasche
- > Ergonomisches Design: Liegt gut in der Hand und ermöglicht präzises Arbeiten auch an schwer zugänglichen Stellen

**Hohe Zuverlässigkeit
und Lebensdauer**

**Einsetzbar
auf vielen
Untergründen**

**Schnelles Nachschärfen
ohne zusätzliches Werkzeug**

**Farbcodierung für
unterschiedliche
Markierungen**



Code	No.	Länge mm	Breite mm	Höhe mm	Gewicht kg
3301914	R90952007	157	18	25	0,028

R9320 0023

SICHERHEITSMESSER

- > Premium Sicherheitsmesser für professionelle Industrie und Logistikanwendungen
- > Vollautomatische Klinsenrückzugstechnik für maximalen Schnittschutz
- > Ergonomischer Aluminium Griffkörper für hohe Stabilität und angenehmes Handling
- > Extra lange Schnitttiefe – ideal für Kartonagen, Folien, Umreifungsbänder, Papierrollen und vieles mehr
- > Beidseitig bedienbarer Schieber – perfekt für Links und Rechtshänder
- > Werkzeugloser Klinsenwechsel für schnellen und effizienten Arbeitsablauf
- > Robuste, langlebige Konstruktion für anspruchsvolle Dauereinsätze
- > Hohe Schneidkraft bei gleichzeitig hervorragender Sicherheit
- > Rutschhemmende Griffzonen für präzises und komfortables Arbeiten
- > Kompatibel mit verschiedenen Industrieklingen für flexible Einsatzmöglichkeiten

Verfügbar ab Mai

**Maximale
Anwendersicherheit**

**Kompatibel
mit gängigen
Trapezklingen**

**Vollautomatischer
Klinsenrückzug**

**Ergonomischer
Kunststoff Griffkörper**



Code	No.	Gesamtlänge mm	Gewicht kg
3301963	R93200023	189	0,001



R9397 0004 ERSATZKLINGEN

- > Gerade Schneide
- > Satz 4 Stück



Code	No.	Länge mm	Gewicht kg
3301417	R93970004	180	0,1

R9000 0006 WERKZEUGSATZ 6-teilig

- > Schlagenden angelassen
- > Schaft kupfer, Spitze silber lackiert
- > Aus Chrom-Vanadium-Stahl



Code	No.	Länge mm	Breite mm	Höhe mm	-teilig	Gewicht kg
3300826	R90000006	170	110	30	6	0,77

Inhalt

Flachmeißel - Länge 125 150 mm, Kreuzmeißel - Länge 125 mm
Durchtreiber - Ø 3 mm, Körner - Ø 4 mm, Splinttreiber - Ø 4 mm

GEDORE

WERKZEUGE FÜRS LEBEN

GEDORE Werkzeugfabrik GmbH & Co. KG

Remscheider Straße 149
42899 Remscheid · GERMANY
Tel. + 49 (0) 21 91- 596 - 0
Fax + 49 (0) 21 91- 596 - 230
info@gedore.com
www.gedore.com

Vertrieb Deutschland
Tel. + 49 (0) 21 91- 596 - 900
Fax + 49 (0) 21 91- 596 - 999

GEDORE Automotive GmbH

Breslauer Straße 41
78166 Donaueschingen · GERMANY
Tel. +49 771 83223-0
Fax +49 771 83223-90
info.gam@gedore.com
www.gedore-automotive.com

GEDORE Torque Solutions GmbH

Bertha-Benz-Straße 12
71665 Vaihingen/Enz · GERMANY
T +49 7042 9441-0
F +49 7042 9441-41
torque-solutions@gedore.com

GEDORE AUSTRIA GmbH

Gedore-Str. 1
8190 Birkfeld / Stmk. · AUSTRIA
Tel. +43 (0) 3174 / 363 64 00
Fax +43 (0) 3174 / 363 83 20
sales.austria@gedore.com
www.gedore.at

GEDORE Tools S.A. (Pty) Ltd.

103 Qashana Khuzwayo (Shepstone) Road,
New Germany, 3610 - South Africa
PO Box 68, New Germany, 3620
SOUTH AFRICA
Tel. +27 (0) 31 / 705 3587
Fax +27 (0) 31 / 705 32770
esales@gedore.co.za
www.gedore.co.za

GEDORE IBÉRICA S.L.

c/Arangutxi 12, Poligono Industrial de Júndiz
01015 Vitoria Alava · SPAIN
Tel. +34-945-29 22 62
Fax +34-945-29 21 99
gedore@gedore.es
www.gedore.es

GEDORE Torque Ltd

(Formerly Gedore UK)
Tannery Lane, Gosden Common
Bramley, Guildford
Surrey
GU5 0AJ · UNITED KINGDOM
Tel. +44 (0) 1756 / 70 67 00
sales@gedoreuk.com
www.gedoreuk.com

GEDORE France SARL

Parc d'activités des Béthunes - La Mare II
10, avenue du Fief - Bât. 12
BP 79144 Saint-Ouen-l'Aumône
F-95074 Cergy Pontoise Cedex · FRANCE
Tél. +33 (0)1 34 40 16 60
jadore@gedore.com
www.gedore.com

GEDORE TECHNAG B.V.

Flemingweg 7, 2408 AV
Alphen aan den Rijn · NETHERLANDS
Tel. +31 (0) 172 / 42 73 50
Fax +31 (0) 172 / 42 73 60
info@gedore.nl
www.gedore.nl

GEDORE (INDIA) Private Limited

148, Sector 3, IMT Manesar
Gurgaon – 122051
Haryana · INDIA
Tel. +91 (0) 124 22910 – 65/66/67
Fax +91 124 2341067
sales@gedoreindia.com
www.gedore.in

GEDORE POLSKA Sp. z o.o.

ul. Żwirki i Wigury 56a
43-190 Mikołów · POLAND
Tel. +48 (0) 32 / 738-40 10
Fax +48 (0) 32 / 738-40 20
gedore@gedore.pl
www.gedore.pl

Ferramentas GEDORE do Brasil S.A.

Rua Vicentina Maria Fidélis,
275 Bairro Vicentina
São Leopoldo - RS | 93025-340 · BRAZIL
Tel. +55 51- 3589 9200
Fax + 55 51- 3589 9222
export@gedore.com.br
www.gedore.com.br

GEDORE TOOLS

300 Langner Rd
Suite 250
West Seneca, NY 14224 · USA
Phone: +1 (843) 225 5015
Fax: +1 (843) 300 0315
info@gedorettools.com
www.gedorettools.com

GEDORE Tool Trading (Shanghai) Co., Ltd.

1/F, Block 2, 1358 Pingan Road,
Minhang, Shanghai · CHINA 201109
Tel. +86-21-3388 7258
Fax +86-21-3388 7259
Service Hotline: 400 880 1858
info@gedore.cn
www.gedore.cn

Brands of the GEDORE Group
gedore.com · ochsenkopf.com

IMPULSE 2026 TOOL PROMOTION gültig
vom 01.04.2026 bis 31.12.2026.
Nur solange der Vorrat reicht.

Lieferung ohne Deko. Technische Änderungen vorbehalten.
Alle Angaben vorbehaltlich Satz- und Druckfehler. Bitte wenden Sie sich an Ihren Händler vor Ort.