



MAGIC₂₆

SELECTION

7112

EINSTECKMAULSCHLÜSSEL 9X12, VERSTELLBAR

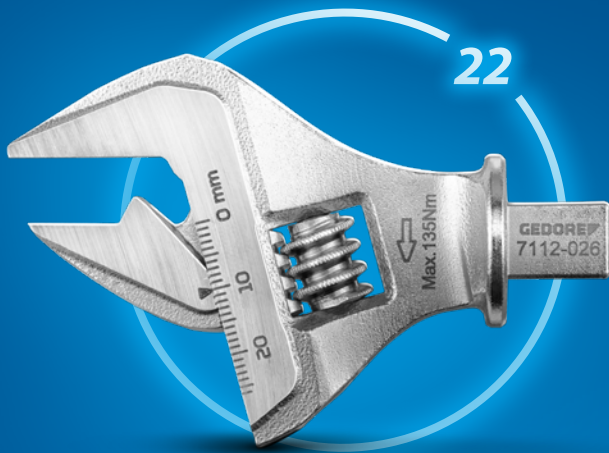





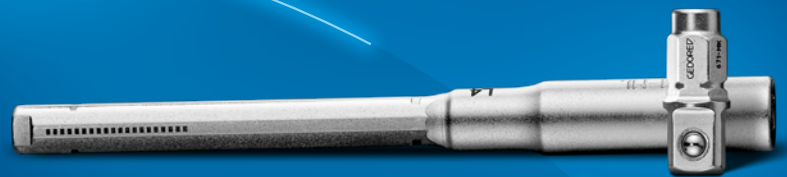
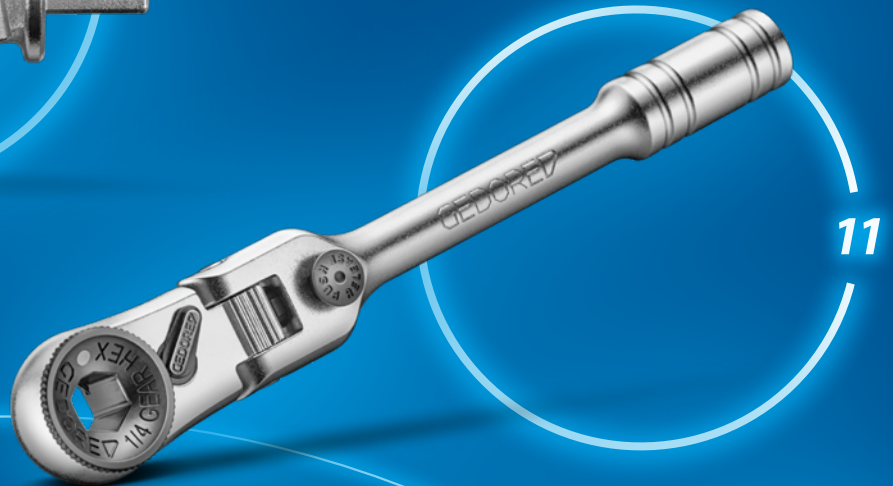









671 M-003

BIT-KNARREN-SET MULTIFUNKTION



INHALT

	SCHRAUBENSCHLÜSSEL	04 – 05		HÄMMER UND SCHLAGWERKZEUGE	55 – 57
	SCHRAUBENDREHER	06 – 11		ABZIEHER	57 – 63
	BETÄTIGUNGSWERKZEUGE UND ZUBEHÖR	12 – 20		ZANGEN	64 – 69
	DREHMOMENTWERKZEUGE	21 – 29		WERKSTATTBEDARF	41, 52 – 54
	WERKSTATT- EINRICHTUNG	30, 33 – 34, 37, 42, 44 – 45		SCHUTZISOLIERTE WERKZEUGE	70 – 74
	WERKZEUG- SORTIMENTE	31 – 32, 34 – 36, 38 – 40, 43 – 44		OCHSENKOPF	75
	MODULE	46 – 47		AGRAR	42 – 43
	MOBILE WERKZEUG- AUFBEWAHRUNG	48 – 52			



48

TC 666-MK-043
READY TO FIX KIT

7 UR-005

SATZ MAULSCHLÜSSEL MIT RINGRATSCHHE, UMSCHALTBAR

5-teilig

- > In Anlehnung an DIN 3113, ISO 3318
- > Ratschenkopf 15° abgewinkelt, Rechts-/ Linkslauf umschaltbar
- > Ratschenmechanismus mit 72 Zähnen
- > Sicherer Griff durch Hohlschaft - sehr ergonomisch und handlich



Code	No.	Breite mm	Höhe mm	-teilig	Gewicht kg
2327651	7 UR-005	145	42	5	0,96

Inhalt

7 UR 8 10 13 17 19

7 R-012

SATZ MAULSCHLÜSSEL MIT RINGRATSCHHE

12-teilig

- > Praxisgerechte Zusammenstellung von Maulschlüsseln mit Ringratsche in gerader Ausführung
- > Hohe Drehmomentübertragung ermöglicht ein effizientes, ratschendes Arbeiten
- > Sicherer Griff durch Hohlschaft - sehr ergonomisch und handlich



Code	No.	Länge mm	-teilig	Gewicht kg
2297442	7 R-012	320	12	2,85

Inhalt

7 R 8 9 10 11 12 13 14 15 16 17 18 19

1 B-012

RING-MAULSCHLÜSSEL-SATZ

metrisch, 12-teilig

- > Ausführung nach DIN 3113, Form B, ISO 3318, ISO 7738
- > Vanadium-Stahl 31CrV3, verchromt
- > Sorgfältig geschmiedet und fachgerecht verarbeitet
- > Ring: gekröpft und 10° abgewinkelt, mit UD-Profil für schonende Kraftübertragung
- > Überbelastung wird durch Verformung angezeigt
- > Tiefliegende bzw. versenkte Muttern oder Schrauben können mit dem gekröpften Ring sicher betätigt werden
- > Hochwertige Industriequalität für harte Dauerbeanspruchung
- > Blendfreie Optik durch mattes Verchromen
- > Maul: präzise auf exaktes Nennmaß geschliffen für optimale Kontaktflächen
- > Durch Kraftrippe verstärkter schlanker Schaft an der Maulseite garantiert höchste Drehmomente



Code	No.	Inhalt	-teilig	Gewicht kg
6012170	1 B-012	10 11 12 13 14 17 19 22 24 27 30 32 mm	12	3,39



6-120 DOPPELMAUL- SCHLÜSSEL-SATZ

12-teilig

- > Mit flachen Köpfen
- > Maul: präzise auf exaktes Nennmaß geschliffen für optimale Kontaktflächen
- > Sicherer Griff durch schlanken Profilschaft
- > Überbelastung wird durch Verformung angezeigt



Code	No.	Inhalt	-teilig	Gewicht kg
6077890	6-120	6x7 8x9 10x11 12x13 14x15 16x17 18x19 20x22 21x23 24x27 25x28 30x32	12	2,47

KL-4007-500 SCHLÜSSEL- VERLÄNGERUNG UNIVERSELL

- > Zum einfachen Verlängern von Maulschlüsseln, Ring-Maulschlüsseln, gekröpften Ringschlüsseln sowie abgewinkelten Stiftschlüsseln
- > Erforderlich z.B. beim Lösen von festsitzenden Schraubverbindungen an schwer zugänglichen Stellen



Code	No.	Länge mm	Gewicht kg
3406504	KL-4007-500	380	0,65

2150-2160 PH

3K-SCHRAUBENDREHER-SATZ

6-teilig / 10-teilig

- > Für Schlitz- und Kreuzschlitzschrauben PH
- > Ergonomischer 3-Komponenten-Griff Power-Grip³ für maximale Kraftübertragung bei minimaler Beanspruchung der Hand
- > Mit Aufhängeloch am Griff zum platzsparenden Verstauen
- > Antriebsform-Markierung am Griffende



Code	No.	Inhalt	-teilig	Gewicht kg
1482319	2150-2160 PH-06	3K-Schraubendrehereinsatz Schlitz No. 2150, SW 4 5,5 6,5 8 mm 3K-Schraubendreher Kreuzschlitz No. 2160 PH 1 2	6	0,71
1482343	2150-2160 PH-010	3K-Schraubendrehereinsatz Schlitz No. 2150 5,5 6,5 8 3K-Schraubendreher Kreuzschlitz No. 2160 PH 1 2 Phasenprüfer 3,5	10	0,825

SK 2154 PH-06

3K-SCHRAUBENDREHER-SATZ MIT SCHLAGKAPPE

6-teilig

- > Für festsitzende Schlitz- und Kreuzschlitzschrauben PH
- > Mit zusätzlichem Antriebssechskant an der Sechskant-Klinge und Schlagkappe
- > Ergonomischer 3-Komponenten-Griff Power-Grip³ für maximale Kraftübertragung bei minimaler Beanspruchung der Hand
- > Mit Aufhängeloch am Griff zum platzsparenden Verstauen

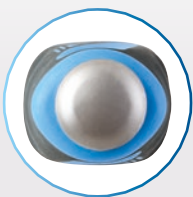

Code	No.	Inhalt	-teilig	Gewicht kg
1878743	SK 2154 PH-06	Schraubendreher mit Schlagkappe Schlitz No. 2154SK, 4,5 5,5 6,5 8 mm Schraubendreher mit Schlagkappe Kreuzschlitz No. 2160SK PH, 1,2 mm	6	0,95

H 42 CKEL-09

WINKELSCHRAUBENDREHER-SATZ

farbcodiert, 9-teilig

- > Zum Lösen und Festziehen von Innensechskantschrauben
- > Kugelkopf ermöglicht ein Schrauben an schwer zugänglichen Stellen
- > Farbcodierung vereinfacht das Zuordnen der richtigen Schlüsselweite
- > Abriebfest pulverbeschichtet



Code	No.	Inhalt	-teilig	Gewicht kg
3297470	H 42 CKEL-09	42 CKEL 1,5 2 2,5 3 4 5 6 8 10	9	0,41

H 42 EL-88

WINKELSCHRAUBENDREHER-SATZ

für Innensechskantschrauben,
extra lang, 8-teilig

- > Gängigste Größen im Set
- > Im blauen Kunststoff-Einsteckhalter (LDPE)
- > Ausführung nach DIN ISO 2936
- > Vanadium-Stahl 61CrSiV5, verzinkt



Code	No.	Inhalt	-teilig	Gewicht kg
1505416	H 42 EL-88	Winkelschraubendreher No. 42 2,5 3 4 5 6 8 10 mm	8	0,425

H 42-10

WINKELSCHRAUBENDREHER-SATZ

für Innensechskantschrauben, 10-teilig

- > Gängigste Größen im Set
- > Im blauen Kunststoff-Einsteckhalter (LDPE)
- > Ausführung nach DIN ISO 2936
- > Chrom-Vanadium-Stahl 61CrSiV5, verzinkt



Code	No.	Inhalt	-teilig	Gewicht kg
1505408	H 42-10	Winkelschraubendreher No. 42 1,3 1,5 2 2,5 3 4 5 6 8 10 mm	10	0,259

H 42 DKEL-88

WINKELSCHRAUBENDREHER-SATZ

für Innensechskantschrauben, extra lang,
mit Doppelkugelkopf, 8-teilig

- > Gängigste Größen im Set
- > 2 Kugelköpfe und extra kurze Winkelseite für optimales Arbeiten auf engstem Raum
- > Bessere Zugänglichkeit und geringe Bauhöhe ermöglichen ein Schrauben ohne Probleme, wo normale Winkelschraubendreher scheitern
- > Hervorstehende Hindernisse können mit den beiden Kugelköpfen umgangen werden und ermöglichen so zügiges Arbeiten
- > Reduziert das Verletzungsrisiko der Finger beim Schrauben auf ebenen Flächen



Code	No.	Inhalt	-teilig	Gewicht kg
2797186	H 42 DKEL-88	42 DKEL 2,5 3 4 5 6 8 10	8	0,38

2675 K

KNARREN-SCHRAUBENDREHER SILENTGEAR, QUICK RELEASE

kurze Form

- > Sehr kompakter Knarren-Schraubendreher
- > Für präzises Arbeiten auf engstem Raum
- > Bit-Halter mit Quick-Release Funktion und integriertem Magnet
- > Mit Auswerfhilfe für Bits bei Betätigung der Verriegelung
- > Sehr geringer Rückschwenkwinkel, fast 0° (mit mechanischen Messmitteln nicht messbar)
- > Rechts-/Linkslaufverstellung durch Drehring, neutrale Mittelposition mit Ratschensperre ermöglicht Schrauben ohne Ratschenfunktion
- > Sehr robuste und geräuschlose Mechanik sorgt für eine lange Lebensdauer
- > Glasfaserverstärktes Nylon und handsymphatisches TPE sorgen für optimale Haptik und ergonomisches Arbeiten

Kurze Ausführung für
Anwendungen in engen
Arbeitsbereichen



Geringer Rückschwenk-
winkel für effektives und
komfortables Arbeiten

Schnellwechsel-Bithalter
1/4" mit „Easy Fit System“
für zügiges Bestücken
und sicheres Schrauben



Code	No.	Antriebsvierkant zöllig	Antriebsvierkant mm	Länge mm	Klingenlänge mm	Griffbreite mm	Gewicht kg
3544532	2675 K	1/4"	6,3	167	58	32	0,132

666-045

TORSIONS-BIT-SET

45-teilig

- > Umfangreiches Sortiment mit den gängigsten Bit-Profilgrößen
- > Bits mit Torsionszone zum Schutz des Bit-Profiles vor Verschleiß
- > Farbcodierung vereinfacht die Profilerkennung und Zuordnung
- > 1/4" Vierkant-Adapter für mehr Flexibilität



Code	No.	Länge mm	Breite mm	Höhe mm	-teilig	Gewicht kg
3459519	666-045	190	120	45	45	0,57

Inhalt

1/4" Kreuzschlitz PH 1 1 2 2 2 3 3, 1/4" Kreuzschlitz PZ 1 1 2 2 2 3 3
 1/4" TX T10 T10 T15 T15 T20 T20 T20 T25 T25 T25 T30 T30 T40 T40
 1/4" Innensechskant 3 3 4 4 5 5 6 8 mm
 Steckschlüsseinsatz, magnetisch, mit 1/4" 6kt-Antrieb SW 8mm, L.67mm
 Steckschlüsseinsatz, magnetisch, mit 1/4" 6kt-Antrieb SW 10mm, L.67mm
 Steckschlüsseinsatz, magnetisch, mit 1/4" 6kt-Antrieb SW 13mm, L.67mm
 Antriebsadapter 1/4" 6kt x 1/4" 4kt, L. 50mm, 1/4" Bit-Adapter mit Sicherung

666-032

TORSIONS-BIT-BOX

32-teilig

- > Umfangreiches Sortiment mit 25, 50, 70 mm Bits
- > Bits mit Torsionszone zum Schutz des Bit-Profiles vor Verschleiß
- > Farbcodierung vereinfacht die Profilerkennung und Zuordnung
- > Bithalter-Module 45°+ 90° schwenkbar
- > Integrierte Aufbewahrungsbox für Zubehör



Code	No.	Länge mm	Breite mm	Höhe mm	-teilig	Gewicht kg
3517470	666-032	153	117	38	32	0,47

Inhalt

1/4" Bits, 25mm: 1/4" Kreuzschlitz PH 1 2 2 3, 1/4" Kreuzschlitz PZ 1 2 3
 1/4" TX T10 T15 T20 T25 T30, 1/4" IN 3 4 5 6
 1/4" Bits, 50mm: 1/4" 6-kant 4 5 6 mm, 1/4" Kreuzschlitz PH 2
 1/4" Kreuzschlitz PZ 2, 1/4" TX T15 T20 T25
 1/4" Bits, 70mm: 1/4" Kreuzschlitz PH 1 2, 1/4" Kreuzschlitz PZ 1 2, 1/4" TX T15 T20 T25
 BIT-Zubehörbox leer, Bit-Halter 1/4", One-touch Slim Lock, L.66,5mm

666-042

TORSIONS-BIT-SET

42-teilig

- > Torsionszone zum Schutz der Bits unter Last, Drehmomentspitzen werden sanft abgefedert und so die Standzeit erhöht
- > Inkl. extrem schlanken, selbstsichernden Magnetbithalter mit Schnellwechselfunktion
- > Für weiche und harte Schraubfälle
- > Für den Einsatz in Schlagschraubern geeignet
- > Color-Code Markierung

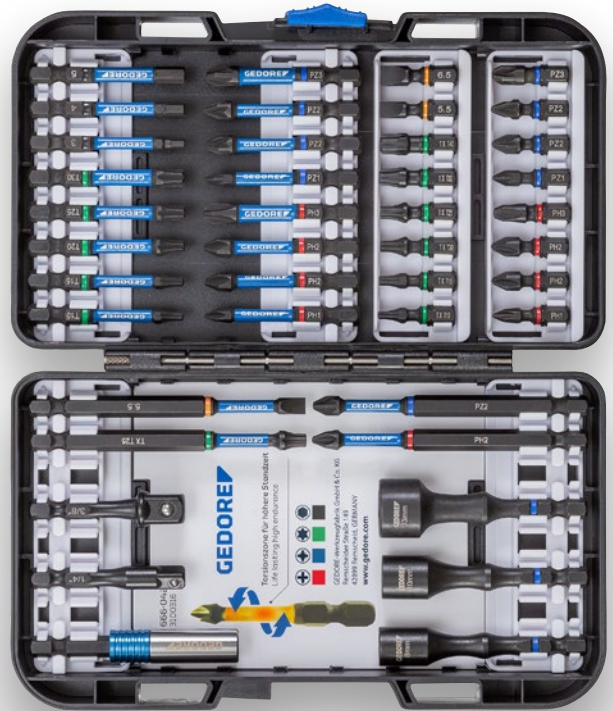

Code	No.	Länge mm	Breite mm	Höhe mm	-teilig	Gewicht kg
3100316	666-042	190	120	45	42	0,678

Inhalt

1/4" Bits, 25mm: 1/4" Schlitz 5,5, 6,5 mm, 1/4" Kreuzschlitz PH 1 2 2 3
 1/4" Kreuzschlitz PZ 1 2 2 3, 1/4" TX T10 T15 T20 T25 T30 T40
 1/4" Bits, 50mm: 1/4" 6-kant 3 4 5 mm, 1/4" Kreuzschlitz PH 1 2 2 3
 1/4" Kreuzschlitz PZ 1 2 2 3, 1/4" TX T10 T15 T20 T25 T30
 1/4" Bits, 88,9mm: 1/4" Schlitz 5,5 mm, 1/4" Kreuzschlitz PH 2
 1/4" Kreuzschlitz PZ 2, 1/4" TX T25
 Antriebsadapter 1/4" 6kt x 1/4" 4kt, L. 50mm
 Antriebsadapter 1/4" 6kt x 3/8" 4kt, L. 50mm
 Steckschlüsseinsatz, magnetisch, mit 1/4" 6kt-Antrieb SW 8mm, L.67mm
 Steckschlüsseinsatz, magnetisch, mit 1/4" 6kt-Antrieb SW 10mm, L.67mm
 Steckschlüsseinsatz, magnetisch, mit 1/4" 6kt-Antrieb SW 13mm, L.67mm
 Bit-Halter 1/4", One-touch Slim Lock, L.66,5mm

670 M

BIT-SCHRAUBENDREHER 1/4"

- > Kompakter Bit-Schraubendreher 1/4" mit ergonomischem 2K-Griff
- > Kombiniert Vorteile eines klassischen Schraubendrehers mit Flexibilität eines Bit-Systems
- > Kompakter Griff mit innovativer Form für hohe Kraftübertragung und komfortables Handling
- > Schlankes Bithalter-Design für enge Stellen
- > Starker Magnet hält Schrauben sicher am Bit
- > Für alle gängigen 1/4" Bits geeignet
- > Wegrollschutz und Aufhängeloch für griffbereite Lagerung

Kompakter Bit-Schraubendreher 1/4" mit ergonomischem 2K-Griff

**Starker Magnet
hält Schrauben
sicher am Bit**

**Wegrollschutz und
Aufhängeloch für
griffbereite Lagerung**



**Schlanker Bithalter
für enge Stellen**



Code	No.	Antriebsaufnahme	Antriebsaufnahme mm	Gesamtlänge mm	Gewicht kg
3543854	670 M	1/4"	6,3	97	0,14

671 M-003

BIT-KNARREN-SET MULTIFUNKTION

- > Multifunktionale 1/4" Bit-Knarre als Set: 5 Features, 1 Werkzeug
- > Maximale Vielseitigkeit: Bit-Knarre, 1/4" Vierkant-Knarre, T-Griff, Schwenkkopf, Verlängerung
- > Für Bits und 1/4" Steckschlüssel mit Adapter
- > Kompakte, flexible Bit-Knarre mit 180° Schwenkkopf
- > Verlängerung am Griffende macht tiefe Verschraubungen leicht erreichbar
- > T-Griff Funktion: Verlängerung (lasermarkierter Bereich) durch Knarrenkopf (weißer Punkt) führen
- > Per Druckknopf sehr schnell und präzise verstellbar
- > Mit kompaktem Halter für den mobilen Einsatz
- > Hohes Drehmoment: Knarre max. 65 Nm; 1/4" Griffende max. 50 Nm

**Innovative 180°-Gelenkkopf-Knarre
mit Verlängerung - 5 Hauptfunktionen**



Sowohl als
Bit-Ratsche und
1/4"-Ratsche
(mit Adapter)
einsetzbar



Mit T-Griff für komfortables
Schrauben - mehr Anwen-
dungsmöglichkeiten

Im kompakten
Halter für den
sicheren und
mobilen Einsatz

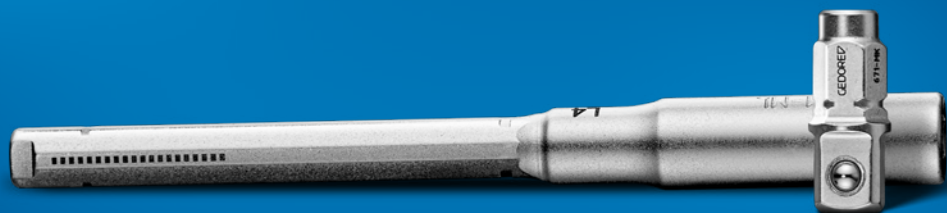

Code	No.	Inhalt
3543870	671 M-003	1/4" Multifunktions-Bit-Knarre 671 M Verlängerung 671-M, 1/4" Vierkant-Adapter 671-MK

-teilig	Gewicht kg
3	0,105

2093 U-20

UMSCHALTKNARRE 1/4"

- > Für handbetätigte Steckschlüsseleinsätze und Verbindungsteile mit Vierkantantrieb nach DIN 3120 - C 6,3, ISO 1174, mit Kugelarretierung
- > Universeller Einsatz in Industrie und Automotive, auch in beengten Bauräumen
- > Kleiner, tropfenförmiger Kopf für engste Schraubstellen
- > Feinverzahnt (40 Zähne), mit Umschalthebel und Druckknopfauflösung
- > Rutschfester 2-Komponenten-Griff mit Aufhängeloch

6,3 1/4"



Code	No.	Antriebsvierkant zöllig	Antriebsvierkant mm	Rückschwenkwinkel
1703749	2093 U-20	1/4"	6,3	9°

Länge mm	Knarrenkopfhöhe mm	Anzahl Zähne	Gewicht kg
130	20	40	0,095

1993 TU-10

TELESKOP-UMSCHALTKNARRE 1/2"

- > Langer Hebelarm für hohes Drehmoment, max. 600 Nm
- > Von 400 bis 600 mm in acht Rastungen verstellbar
- > Mit Druckknopfauflösung
- > Für handbetätigte Steckschlüsseleinsätze und Verbindungsteile mit Vierkantantrieb nach DIN 3120 - C 12,5, ISO 1174, mit Kugelarretierung
- > Arretiermechanismus mit einer Hand bedienbar

1/2" 12,5



Code	No.	Antriebsvierkant zöllig	Antriebsvierkant mm	variable Länge mm
3041859	1993 TU-10	1/2"	12,5	400-600

Rückschwenkwinkel	Anzahl Zähne	Gewicht kg
7,5°	48	1,31

3093 U-20

UMSCHALTKNARRE 3/8"

- > Für handbetätigte Steckschlüsseleinsätze und Verbindungsteile mit Vierkantantrieb nach DIN 3120 - C 10, ISO 1174, mit Kugelarretierung
- > Universeller Einsatz in Industrie und Automotive, auch in beengten Bauräumen
- > Kleiner, tropfenförmiger Kopf für engste Schraubstellen
- > Feinverzahnt (60 Zähne), mit Umschalthebel und Druckknopfauflösung
- > Rutschfester 2-Komponenten-Griff mit Aufhängeloch

10 3/8"



Code	No.	Antriebsvierkant zöllig	Antriebsvierkant mm	Rückschwenkwinkel
1556800	3093 U-20	3/8"	10	6°

Länge mm	Knarrenkopfhöhe mm	Anzahl Zähne	Gewicht kg
200	29,7	60	0,292

1993 ALU-10

ALUMINIUM-UMSCHALTKNARRE 1/2"

- > Für handbetätigte Steckschlüsseleinsätze und Verbindungsteile mit Vierkantantrieb nach DIN 3120 - C 12,5, ISO 1174, mit Kugelarretierung
- > Besonders leicht für ergonomisches und kraftschonendes Arbeiten
- > Ausführung ähnlich DIN 3122, ISO 3315
- > Mit tiefergelegtem Umschalthebel
- > Ratschensperre in Mittelstellung: Beim Umschalten rastet der Schalthebel automatisch für Rechts- oder Linksgang ein
- > Aus Spezial-Aluminium geschmiedet und gehärtet
- > Rückschwenkwinkel 7,5°

1/2" 12,5



Code	No.	Antriebsvierkant zöllig	Antriebsvierkant mm	Rückschwenkwinkel
6142700	1993 ALU-10	1/2"	12,5	7,5°

Länge mm	Knarrenkopfhöhe mm	Anzahl Zähne	Gewicht kg
275	39	48	0,34

1993 GU-10 XL

GELENK-HEBELUMSCHALTKNARRE 1/2"

extra lang

- > Extra lange Ausführung
- > 180° schwenkbar
- > Mit Druckknopfauslösung
- > Für handbetätigte Steckschlüsseinsätze und Verbindungsteile mit Vierkantantrieb nach DIN 3120 - C 12,5, ISO 1174, mit Kugelarretierung



Code	No.	Antriebsvierkant zöllig	Antriebsvierkant mm	Rückschwenkwinkel	Länge mm	Gewicht kg
2018934	1993 GU-10 XL	1/2"	12,5	7,5°	615	1,19

1993 U-10 L

UMSCHALTKNARRE 1/2"

lange Ausführung

- > Ausführung nach DIN 3122, ISO 3315
- > Ratschensperre in Mittelstellung: Beim Umschalten rastet der Schalthebel automatisch für Rechts- oder Linksgang ein
- > Mit Druckknopfauslösung
- > Für handbetätigte Steckschlüsseinsätze und Verbindungsteile mit Vierkantantrieb nach DIN 3120 - C 12,5, ISO 1174, mit Kugelarretierung



Code	No.	Antriebsvierkant zöllig	Antriebsvierkant mm	Rückschwenkwinkel
6154550	1993 U-10 L	1/2"	12,5	7,5°
Länge mm	Anzahl Zähne	Gewicht kg		
350	48	0,62		

1993 U-20

UMSCHALTKNARRE 1/2"

- > Für handbetätigte Steckschlüsseinsätze und Verbindungsteile mit Vierkantantrieb nach DIN 3120 - C 12,5, ISO 1174, mit Kugelarretierung
- > Ausführung nach DIN 3122, ISO 3315
- > Kleiner, tropfenförmiger Kopf für engste Schraubstellen
- > Feinverzahnt (60 Zähne), mit Umschalthebel und Druckknopfauslösung



Code	No.	Antriebsvierkant zöllig	Antriebsvierkant mm	Rückschwenkwinkel
1436686	1993 U-20	1/2"	12,5	6°
Länge mm	Knarrenkopfhöhe mm	Anzahl Zähne	Gewicht kg	
275	37,5	60	0,52	

KL-4007-411

GELENKGRIFF 3/4"

- > Extra lange Ausführung (980 mm) mit 180° Gelenk
- > Geeignet für extrem festsitzende Schrauben



Code	No.	Antriebsvierkant	Antriebsvierkant mm	Gesamtschwenkwinkel	Belastung (max.) Nm	Länge mm	Gewicht kg
2941554	KL-4007-411	3/4"	20	180°	1.050	980	3,5

KL-4007-260

UMLENK-ADAPTER-SATZ, 90°

- > Einzigartiges Umlenkadapter-Set für 1/4", 3/8" und 1/2" Antriebe
- > Zum Erreichen von äußerst schwer zugänglichen Verschraubungen
- > Ermöglicht einen Versatz der Antriebsachse und Umlenken der Antriebskraft
- > Kombinierbar auch mit weiteren Adaptern und Verlängerungen
- > 2x Umlenkadapter pro Größe

Drei unterschiedliche
Antriebsgrößen
(1/4", 3/8" und 1/2")



Ermöglicht einen
Versatz der Antriebs-
achse und Umlenken
der Antriebskraft

Code	No.	Antrieb (4-kant)	Winkel	Aufbewahrung	-teilig	Gewicht kg
3517330	KL-4007-260	1/4" 3/8" 1/2"	90°	in Kunststoffeinlage	6	0,25

3293 U-2

UMSCHALTKNARRE 3/4"

- > Für handbetätigte Steckschlüsseinsätze und Verbindungsteile mit Vierkantantrieb nach DIN 3120 - D 20, ISO 1174, mit Stiftsicherung
- > Mit Schaltscheibe, feingängig und robust



3/4" 20

Code	No.	Antriebs- vierkant	Antriebs- vierkant mm	Rückschwenk- winkel
6278600	3293 U-2	3/4"	20	7,2°
Gesamtlänge mm	Kopfhöhe mm	Anzahl Zähne	Gewicht kg	
500	60	50	1,435	

S 2032-05

ADAPTER-SATZ 1/4" - 3/4"

5-teilig

- > Mit Reduzier- und Vergrößerungsstücken von 1/4" bis 3/4"
- > Reduzierstücke 1930, 3020
- > Vergrößerungsstücke 2030, 3019, 1932
- > Bitte beachten Sie die maximalen Belastbarkeiten der Außenvierkante gemäß DIN 3123, ISO 3316



6,3 1/4" 10 3/8" 12,5 1/2" 20 3/4"

Code	No.	Länge mm	Breite mm	Höhe mm	-teilig	Gewicht kg
1729071	S 2032-05	134	51	51	5	0,32

Inhalt

Vergrößerungsstück 2030 1/4" - 3/8" (max. 62 Nm), Vergrößerungsstück 3019 3/8" - 1/2" (max. 202 Nm)
Vergrößerungsstück 1932 1/2" - 3/4" (max. 512 Nm)
Reduzierstück 3020 3/8" - 1/4" (max. 62 Nm), Reduzierstück 1930 1/2" - 3/8" (max. 202 Nm)

KL-4080-100

STECKSCHLÜSSEL EINSÄTZE, MAGNETISCH

10-teilig

- > Spezielle Magneteinsätze mit hoher Haltkraft zum Einlegen in herkömmliche Steckschlüsseinsätze
- > Passend für Steckschlüsseinsätze mit Sechskant und Doppelsechskant
- > Einsetzbar bei metrischen Schlüsselweiten von 10 bis 19 mm
- > Geeignet zum sicheren Halten von Schrauben und Muttern



Code	No.	-teilig	Gewicht kg
3468941	KL-4080-100	10	0,035

D 20 KMU-20

STECKSCHLÜSSEL-SATZ 1/4"

37-teilig

- > Mit geschmiedeten, vergüteten, handbetätigten 12-kant UD-Profil Steckschlüsseinsätzen
- > Mit robuster Hebel-Umschaltknarre, mit Druckknopfauslösung



6,3 1/4" 6,3 1/4" mm

Code	No.	Länge mm	Breite mm	Höhe mm	-teilig	Gewicht kg
1822373	D 20 KMU-20	202	119	38	37	0,712

Inhalt

Knarre 2093 U-20, Einsätze D 20 4 5 6 7 8 9 10 11 12 13, 680 4 5 5 6 5, 685 3 4 5 6
685 X 5 6 8, 687 TX T10 T15 T20 T25 T27 T30 T40, 690 1 2, 690 PZD 1 2 3
Zubehör 1/4" Verlängerung 2090-4, 620, 1/4" Multi-Griff 676, 699

30 HMU-10

STECKSCHLÜSSEL-SATZ 3/8"

22-teilig

- > Mit geschmiedeten, vergüteten, handbetätigten 6-kant UD-Profil (No. 30)
- > Mit Betätigungswerkzeugen aus GEDORE Vanadium-Stahl 31CrV3
- > Sortiment U-10 mit robuster Hebel-Umschaltknarre



UNIT DRIVE 10 3/8" mm

Code	No.	Breite mm	Höhe mm	Tiefe mm	-teilig	Gewicht kg
6235470	30 HMU-10	320	55	210	22	2,71

Inhalt

Knarre 3093 U-10, Einsätze 30 6 7 8 9 10 11 12 13 14 15 16 17 18 19 20 21 22
Zubehör, 3/8" Quergriff mit Gleitstück 3087
3/8" Verlängerung 3090-5-10, 3/8" Kardangeln 3095

IN 19 PM

SCHRAUBENDREHER-SATZ 1/2"

9-teilig

> Für Innensechskantschrauben

Schraubendreher-Satz
mit den gängigsten Größen

Mit Kugelfangrille
für sicheres Arbeiten



Ideale Ergänzung zur
Werkzeugausstattung

Robuster Blechkasten
für den mobilen Einsatz

12,5 1/2" mm

Code	No.	Inhalt	Länge mm	Breite mm	Höhe mm	-teilig	Gewicht kg
6156250	IN 19 PM	No. IN 19 5 6 7 8 9 10 12 14 17	281	79	35	9	1,4



19 BMC 20

STECKSCHLÜSSEL-SATZ 1/4"+1/2"

69-teilig

- > Der GEDORE Kunststoff-Knarrenkasten ist für Industrie, Automotive wie auch den Heimwerker & Hobbyschrauber geeignet
- > Er ist mit einer schwarz/blauen Schaumstoff Check-Tool Einlage ausgestattet, die das Fehlen der Werkzeuge sichtbarer macht
- > Durch die tropfenförmige Kopfform der Umschaltknarren ist dieser Satz besonders gut für enge Schraubstellen geeignet
- > Die Umschaltknarren verfügen über einen 2-Komponenten-Griff, Umschalthebel und Druckknopfauflösung, welche ein komfortables, schnelles und sicheres Arbeiten zulassen
- > Abhängig von der Schlüsselweite können die Steckschlüsseleinsätze bis zu 375 mm in der Antriebstiefe verlängert werden

Code	No.	Länge mm	Breite mm	Höhe mm	-teilig	Gewicht kg
3108902	19 BMC 20	460	355	86	69	5,72

Inhalt

Knarren 1/4" + 1/2"
 Umschaltknarren 1/4" 2093 U-20
 Umschaltknarren 1/2" 1993 U-20
 Steckschlüssel-Einsätze 1/4" + 1/2"
 Sechskant-Einsätze 1/4" SW 4,4,5 5,5 6 7 8 9 10 11 12 13 14 mm
 Sechskant-Einsätze 1/2" SW 15 16 17 18 19 21 22 24 27 30 32 mm
 Sechskant-Einsätze lang 1/2" SW 10 13 17 19 mm
 Bits 1/4" Innensechskant 2 3 4 5 6 8 mm TX; mit Bohrung
 T10 T15 T20 T25 T27 T30 T40 Schlitz 4,5,5 6,5 8 mm Kreuzschlitz PH 1 2 3 Kreuzschlitz PZ 1 2 3
 Vielzahn XZN M4 M5 M6 M8, Zubehör 1/4" + 1/2"
 Verlängerung 1/4" 50 100 mm, Adapter 1/4" x 1/4"
 Bit-Halter 1/4", T-Griff 1/4", Kardangelenkl 1/4"
 Verlängerung 1/2" 125 250 mm, Kardangelenkl 1/2", T-Griff 1/2"

32 EMU-2

STECKSCHLÜSSEL-SATZ 3/4"

14-teilig

- > 3/4" Steckschlüsseleinsätze mit 6-kant UD Profil (No. 32)
- > Sortiment U-2 mit feinverzahnter Umschaltknarre



Code	No.	Inhalt	Länge mm	Breite mm	Höhe mm	-teilig	Gewicht kg
6280340	32 EMU-2	Knarre 3293 U-2 Einsätze 32 22 24 27 30 32 36 38 41 46 50 Zubehör Quergriff mit Gleitstück 3287 3/4" Verlängerung 3290-8-16	525	525	73	14	11,4

D 21 EMU-10

STECKSCHLÜSSEL-SATZ 1"

15-teilig

- > Mit handbetätigten 12-kant UD-Profil Steckschlüsseinsätzen
- > Mit Betätigungswerkzeugen
- > Mit robuster Hebel-Umschaltknarre
- > Im GEDORE blauen Stahlblechkasten

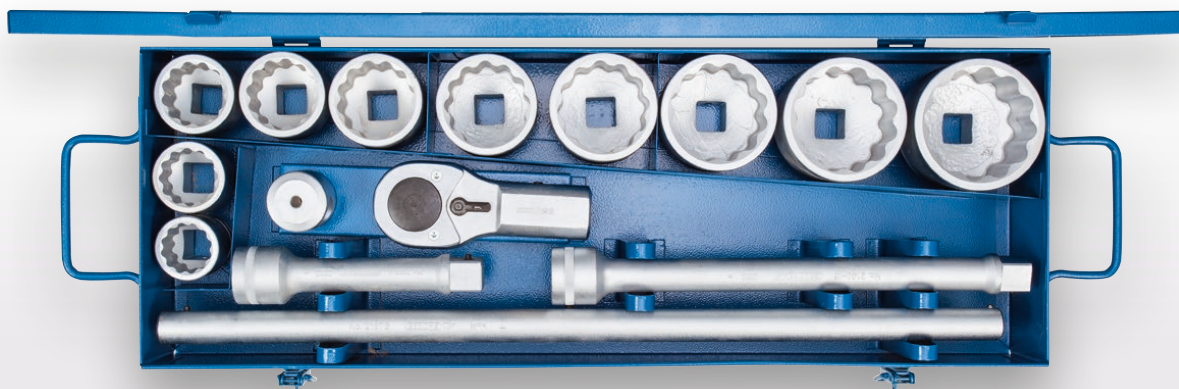

25 1" UNIT DRIVE mm

Code	No.	Inhalt	Länge mm	Breite mm	Höhe mm	-teilig	Gewicht kg
6181600	D 21 EMU-10	Knarre, K 2193 U-10 K Einsätze, D 21 36 41 46 50 55 60 65 70 75 80 Zubehör, 1" Verlängerung 2190-8-16, 1" Quergriff 2187 G, 2187 K	765	289	105	15	30,8

SL

"FLIP-LOCK" STECKLEISTE, MAGNETISCH

- > Steckleiste mit Steckplätzen für 1/4", 3/8", 1/2" Einsätze und Bit's (Modell abhängig)
- > Steckleiste 1/4" + BIT inkl. Zubehörhaltern für Knarren, Verlängerungen, Adapter, etc.
- > „Flip-Lock“ Verriegelungsmechanik
- > Optische Erkennung des Verriegelungszustands durch Kippstellung
- > 2 starke Magnete ermöglichen ein sicheres Anbringen auf der Leiste an Metallgegenständen
- > Antirutschband auf der Leistenrückseite verhindert ein Verrutschen der Leiste
- > 2 Bohrungen ermöglichen eine feste Montage an nicht metallischen Gegenständen



1/4" 6,3 3/8" 10 1/2" 12,5



Code	No.	Steckplätze	Antriebsaufnahme	Länge mm	Breite mm	Höhe mm	Gewicht kg
3520773	SL 1910	10	1/2"	340	30	29	0,16
3520757	SL 2012	10	1/4"	340	30	34	0,16
3520765	SL 3010	10	3/8"	340	30	28	0,155
3520781	SL 6620	24	1/4"	340	30	34	0,15

KL-0100-83 K

KRAFTSCHRAUBER-SATZ 3/4"

200 mm, 9-teilig

- > Universell passend für Radverschraubungen und sonstige Schraubverbindungen
- > Robustes 9-teiliges Set in extra langer 200 mm Ausführung
- > Zum Lösen und Festziehen von tiefsitzenden Verschraubungen
- > Schlagschrauber geeignete Einsätze mit Aufnahme für Sicherungsstift
- > Inkl. Reduzierstück 1" auf 3/4"

Alle wichtigen Größen in
einer Metallbox vereint



Set für Schlag-
schrauber mit 3/4"
und 1" geeignet

Kein Kraftverlust durch
unnötigen Einsatz von
Verlängerungen



Code	No.	Inhalt	Antrieb	Profil	Länge Steckensatz mm	Länge mm	Breite mm	Höhe mm	-teilig	Gewicht kg
3518450	KL-0100-83 K	Kraft-Steckschlüssel, 27-46 mm Reduzierstück 1" - 3/4"	3/4" 1"	6-kant	200 mm	250	220	130	9	17

K 19 L-010

KRAFTSCHRAUBER-SATZ 1/2"

lang, 10-teilig

- > 10-teiliges Set, das die gängigen Schlüsselweiten abdeckt
- > Ohne zusätzliche Verlängerung werden auch tieferliegende Schrauben erreicht
- > Für Maschinen- und Handbetätigung geeignet
- > Übersichtliche Markierung der Schlüsselweiten im Koffer



Code	No.	Länge mm	Breite mm	Höhe mm	-teilig	Gewicht kg
3459195	K 19 L-010	360	140	60	10	2,97

Inhalt

1/2" Kraftschraubereinsätze 6-kant lang,
SW 10 13 16 17 18 19 21 22 24 27

K 19-015

KRAFTSCHRAUBER-SATZ 1/2"

15-teilig

- > Umfangreicher 1/2" Kraftschrauber-Satz von SW 10 - 30
- > Übersichtliche Markierung der Schlüsselweiten im Koffer
- > Für Maschinen- und Handbetätigung geeignet



Code	No.	Länge mm	Breite mm	Höhe mm	-teilig	Gewicht kg
3459187	K 19-015	260	146	60	15	2,14

Inhalt

1/2" Kraftschraubereinsätze 6-kant,
SW 10 11 12 13 14 15 16 17 18 19 21 22 24 27 30



TF-K

DREHMOMENTSCHLÜSSEL TORCOFIX TF-K

1-850 Nm / 0,75-630 lbf·ft

- > Kontrollierter Schraubenanzug im Bereich von 1 - 850 Nm / 0,75 - 630 lbf·ft
- > Inkl. rückführbarem Prüfcertifikat (DIN EN ISO 6789-2:2017)
- > Für den kontrollierten Rechts- und Linksanzug (Vierkant umstecken für Richtungswechsel)
- > Neuer ergonomischer Griff, geformt nach der natürlichen Greifhaltung der Hand
- > Vertikale Ausrichtung der Skala, Drehmomenteinstellung dadurch Links- Rechtshänder geeignet
- > Skalenstrich direkt über der Skala positioniert, verhindert Ablesefehler (Parallaxefehler)
- > Einheiten-Beschriftung im Skalenrahmen integriert und ebenfalls über Sichtfenster gegen Abrieb geschützt



Code	No.	Typ	Antriebs- vierkant	Antriebs- vierkant metrisch mm	Nm	Nonius	Höhe mm	Abstand Gehäuse - Vierkantmitte mm	Länge mm	Kopf- breite mm	Kopfhöhe mm	Gewicht kg
3288226	TF-K5	Pilzkopf	1/4"	6,3	1-5	0,025	39,8	17,5	223	35,0	25,3	0,432
3288234	TF-K25	Pilzkopf	1/4"	6,3	5-25	0,1	39,8	17,5	273	35,0	25,3	0,68
3288242	TF-K50	Pilzkopf	3/8"	10	10-25	0,25	39,8	17,5	303	35,0	25,3	0,55
3278379	TF-K100	Pilzkopf	1/2"	12,5	20-100	0,5	44	22	400	44,0	36	1
3278387	TF-K200	Pilzkopf	1/2"	12,5	40-200	1	45	22	495	44,0	36	1,51
3278395	TF-K300	Pilzkopf	1/2"	12,5	60-300	1	47	22	585	46,0	36	1,68
3278409	TF-K400	Durchsteckvierkant	3/4"	20	80-400	1	52	31,25	690	62,5	31	2,15
3278492	TF-K550	Durchsteckvierkant	3/4"	20	110-550	1	51	34,5	965	69,0	31	3,62
3278514	TF-K850	Durchsteckvierkant	3/4"	20	250-850	1	51	34,5	1.390	69,0	31	5,65

TF-SE

DREHMOMENTSCHLÜSSEL TORCOFIX TF-SE

5-200 Nm / 3,7-150 lbf·ft

- > Für den kontrollierten Rechts- und Linksanzug (Einsteckwerkzeug umstecken für Richtungswechsel)
- > Kontrollierter Schraubenanzug im Bereich von 5 - 200 Nm / 3,7 - 150 lbf·ft
- > Inkl. rückführbarem Prüfcertifikat (DIN EN ISO 6789-2:2017)
- > Neuer ergonomischer Griff, geformt nach der natürlichen Greifhaltung der Hand
- > Vertikale Ausrichtung der Skala, Drehmomenteinstellung dadurch Links- Rechtshänder geeignet
- > Skalenstrich direkt über der Skala positioniert, verhindert Ablesefehler (Parallaxefehler)



Code	No.	Antriebsaufnahme, Rechteck	Nm	Skalen- einteilung Nm	Skalenring Nm	Gesamtlänge mm	Kalibrier- länge mm	Stichmaß mm	Gewicht kg
3288196	TF-SE25	9 x 12 mm	5-25	1	0,1	261,5	261,5	17,5	0,4
3288218	TF-SE50	9 x 12 mm	10-50	2,5	0,25	291,5	236,5	17,5	0,75
3278522	TF-SE100	9 x 12 mm	20-100	5	0,5	378	310,3	17,5	0,77
3278530	TF-SE150	9 x 12 mm	30-150	10	1	469	401,3	17,5	0,93
3278549	TF-SE200	14 x 18 mm	40-200	10	1	479	411,3	25,0	1,01

7112

EINSTECKMAULSCHLÜSSEL 9X12, VERSTELLBAR

- > Vielseitige Anwendungsmöglichkeit durch flexible Maulweitenverstellung im Bereich 5-41 mm
- > Ersetzt mehrere Werkzeuge mit festen Schlüsselweiten
- > 3 Modellvarianten für 9x12 Aufnahme erhältlich
- > Einheitliches Stichmaß bei Verstellung der Maulweite vereinfacht die Stichmaßberechnung
- > Gelaserte Einstellskalen erleichtern die präzise Maulweiteneinstellung
- > Für metrische und zöllige Schraubverbindungen geeignet
- > Sicherer Halt in der Aufnahme durch integrierte Federstiftsicherung
- > z.B. passend für Drehmomentschlüssel der Serie Torcofix TF-SE, DREMOMETER SE
- > Stichmaßberechnung beachten

3 Ausführungen

Einheitliches Stichmaß
unabhängig von der
Schraubengröße

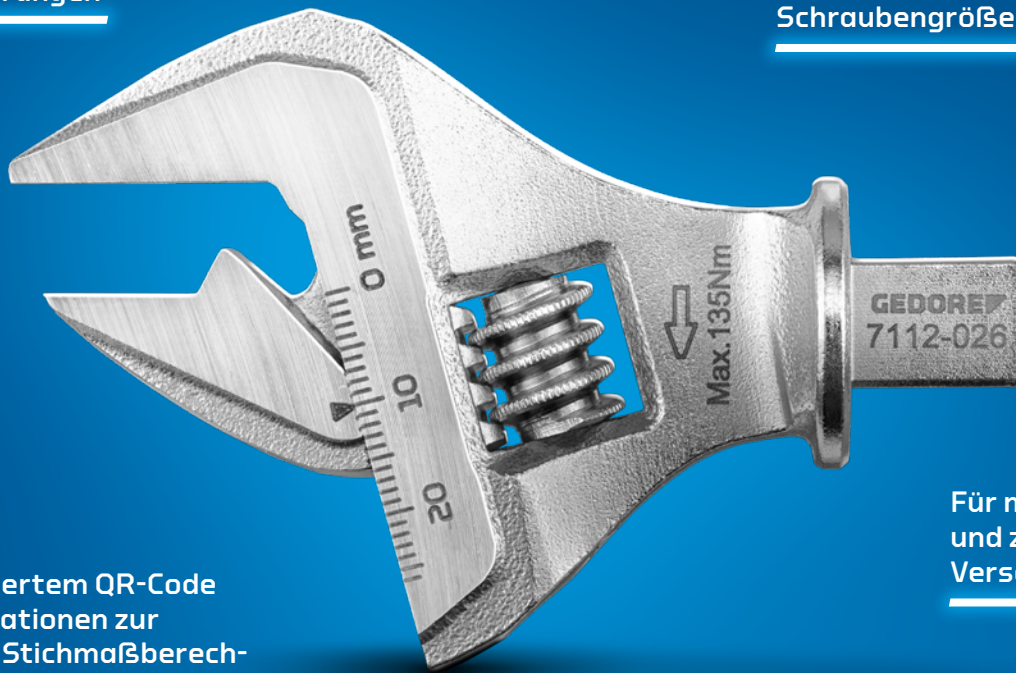

Mit integriertem QR-Code
für Informationen zur
korrekten Stichmaßberechnung
und deren Anwendung

Für metrische
und zöllige
Verschraubungen



Code	No.	Größe	Gesamtlänge mm	Spannweite mm	Spannweite inch	Stichmaß	Gewicht kg
3544451	7112-026	8"	93	5-26	3/16-1"	63,0	0,179
3544478	7112-030	10"	105	5-30	3/16-1.3/16"	75,0	0,263
3544486	7112-041	12"	120	8-41	5/16"-1.1/2"	86,0	0,403

7412

EINSTECKUMSCHALTKNARRE

9x12

- > Zur Lösung schwieriger Montageprobleme
- > SE-Aufnahme 9x12
- > 1/4" bis 30 Nm Dauerbelastbarkeit
- > 3/8" bis 135 Nm Dauerbelastbarkeit
- > 1/2" bis 150 Nm Dauerbelastbarkeit

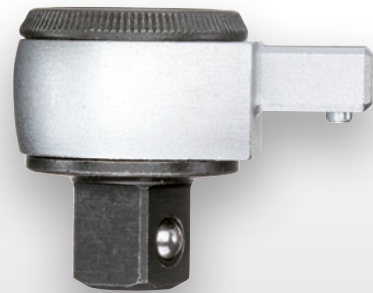

Code	No.	Antriebsvierkant	Antriebsvierkant mm	Rückschwenkwinkel °	Kopfhöhe mm	Kopfbreite mm	Stichmaß mm	Dauerbelastbarkeit	Gewicht kg
7672710	7412-00	1/4"	6,3	5	16,6	25	17,5	1/4" = 30 Nm	0,059
7686500	7412-01	3/8"	10	5	23,2	34	17,5	3/8" = 135 Nm	0,165
7687230	7412-02	1/2"	12,5	5	24,2	34	17,5	1/2" = 150 Nm	0,176

7712-00

EINSTECKADAPTER 9X12 AUF 14X18

- > Adapter ermöglicht den Einsatz von 14x18 Einsteckwerkzeugen auf 9x12 Aufnahmen
- > Erweitert die Einsatzmöglichkeit von Einsteckwerkzeugen
- > Sicherer Halt durch integrierte Federstiftsicherung am Antrieb
- > z.B. passend für Drehmomentschlüssel der Serie Torcofix TF-SE, DREMOMETER SE



Code	No.	Antriebsaufnahme, Rechteck	Abtriebsgröße, Rechteck	Stichmaß mm	Dauerbelastbarkeit	Länge mm	Breite mm	Höhe mm	Gewicht kg
3544516	7712-00	9 x 12	14 x 18	35,5	150 Nm	51,5	30	23	0,118

7718-00

EINSTECKADAPTER 14X18 AUF 9X12

- > Adapter ermöglicht den Einsatz von 9x12 Einsteckwerkzeugen auf 14x18 Aufnahmen
- > Erweitert die Einsatzmöglichkeit von Einsteckwerkzeugen
- > Sicherer Halt durch integrierte Federstiftsicherung am Antrieb



Code	No.	Antriebsaufnahme, Rechteck	Abtriebsgröße, Rechteck	Stichmaß mm	Dauerbelastbarkeit	Länge mm	Breite mm	Höhe mm	Gewicht kg
3544524	7718-00	14 x 18	9 x 12	20,0	150 Nm	45	22	19	0,086

7418

EINSTECKUMSCHALTKNARRE

14x18

- > Zur Lösung schwieriger Montageprobleme
- > SE-Aufnahme 14x18
- > 1/2" bis 340 Nm Dauerbelastbarkeit
- > 3/4" bis 400 Nm Dauerbelastbarkeit

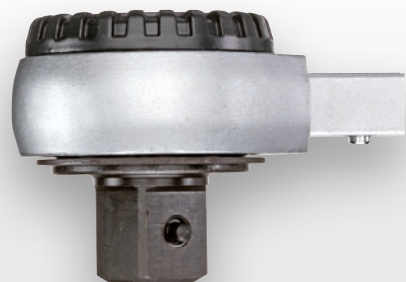

Code	No.	Antriebsvierkant	Antriebsvierkant mm	Rückschwenkwinkel °	Kopfhöhe mm	Stichmaß mm	Dauerbelastbarkeit	Gewicht kg
7687580	7418-02	1/2"	12,5	7,2	28,8	25,0	1/2" = 340 Nm	0,36
7687660	7418-04	3/4"	20	7,2	35,5	33,0	3/4" = 400 Nm	0,79

7118

EINSTECKMAULSCHLÜSSEL 14X18, VERSTELLBAR

- > Vielseitige Anwendungsmöglichkeit durch flexible Maulweitenverstellung
- > Ersetzt mehrere Werkzeuge mit festen Schlüsselweiten
- > 2 Modellvarianten für 14x18 Aufnahme erhältlich
- > Einheitliches Stichmaß bei Verstellung der Maulweite vereinfacht die Stichmaßberechnung
- > Gelaserte Einstellskalen erleichtern die präzise Maulweitereinstellung
- > Für metrische und zöllige Schraubverbindungen geeignet
- > Sicherer Halt in der Aufnahme durch integrierte Federstiftsicherung
- > z.B. passend für Drehmomentschlüssel der Serie Torcofix TF-SE, DREMOMETER SE

2 Ausführungen

Einheitliches Stichmaß
unabhängig von der
Schraubengröße

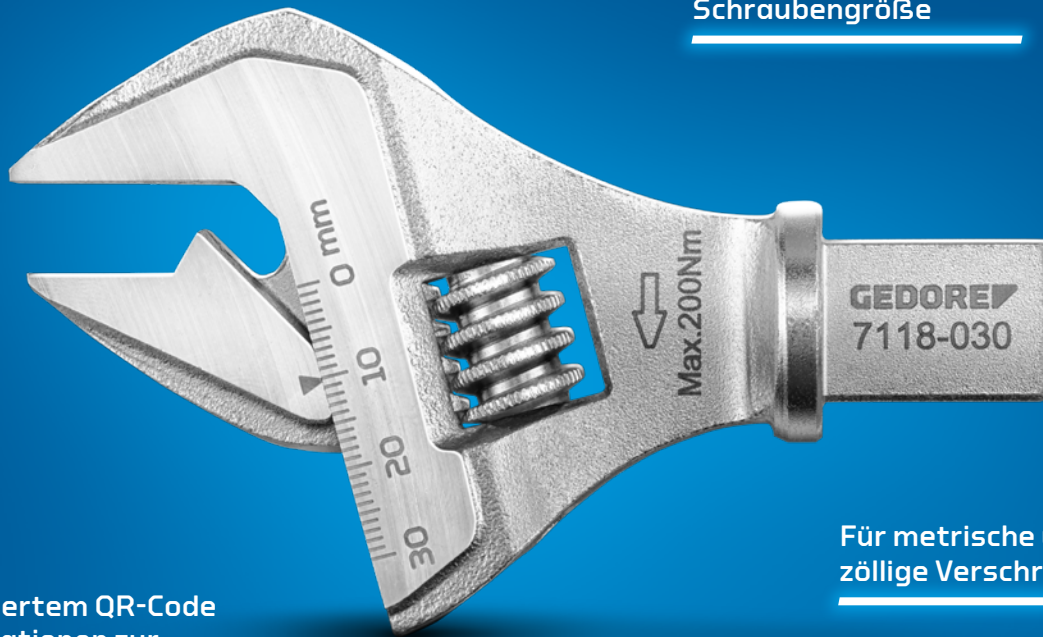

Mit integriertem QR-Code
für Informationen zur
korrekten Stichmaßberechnung
und deren Anwendung

Für metrische und
zöllige Verschraubungen



Code	No.	Größe	Gesamtlänge mm	Spannweite mm	Spannweite inch	Stichmaß	Gewicht kg
3544494	7118-030	10"	115	5-30	3/16-1.3/16"	75,0	0,295
3544508	7118-041	12"	130	8-41	5/16-1.1/2"	86,0	0,436

3549 UK - 3550 UK

DREHMOMENTSCHLÜSSEL TORCOFLEX UK

1-200 Nm

- > Verstellbarer, auslösender und robuster Rohrdrehmomentschlüssel mit integrierter Hebel-Umschaltknarre mit Vierkantantrieb für Industrie und Handwerk
- > Klassifiziert nach DIN EN 6789:2017 Typ II Klasse A, Kalibriert auf eine maximal zulässige Abweichung von +/- 3 % und somit präziser, als die in der Norm geforderten +/- 4 %
- > inkl. Prüfzertifikat nach DIN EN ISO 6789-2:2017
- > Für den kontrollierten Rechtsanzug

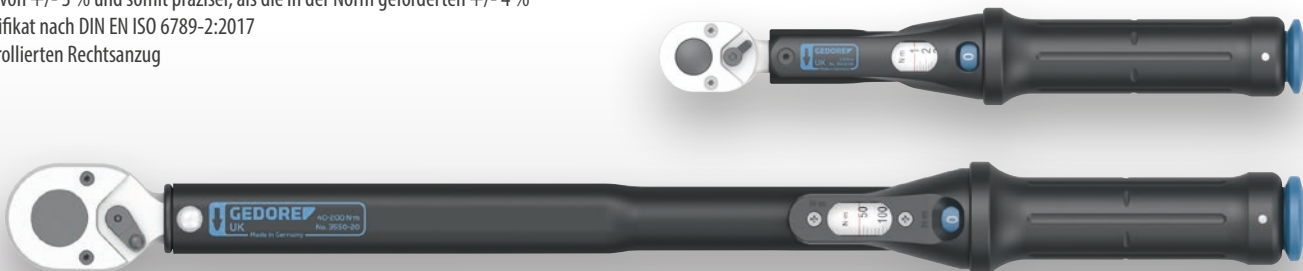

Code	No.	Typ	Antriebs- vierkant	Antriebs- vierkant metrisch mm	Nm	Nonius	Höhe mm	Abstand Gehäuse - Vierkantmitte mm	Länge mm	Kopf- breite mm	Kopf- höhe mm	Gewicht kg
2958007	3549-00 UK	Hebel- Umschaltknarre	1/4"	6,3	1-5	0,025	34	12,5	225	25,0	15	0,61
2958015	3549-02 UK	Hebel- Umschaltknarre	1/4"	6,3	5-25	0,1	35	12,5	285	25,0	15	0,67
2958023	3549-05 UK	Hebel- Umschaltknarre	3/8"	10	10-50	0,25	34	17,5	350	35,0	19,1	0,825
2958031	3550-10 UK	Hebel- Umschaltknarre	1/2"	12,5	20-100	0,5	45	21,25	410	42,5	22	1,3
2958058	3550-20 UK	Hebel- Umschaltknarre	1/2"	12,5	40-200	1	44	21,3	500	42,5	22	1,52

3550-UK-LS4

DREHMOMENTSCHLÜSSEL TORCOFLEX UK SET 1/2"

5-teilig

- > Bewährter Drehmomentschlüssel im Anzugsbereich 40-200 Nm mit Prüfzertifikat
- > Kontrollierter Rechtsanzug; Umschaltknarre mit Rechts- und Linkslauf; Abtrieb 1/2"
- > Klassifiziert nach DIN EN ISO 6789-2:2017; Justiert auf eine maximal zulässige Abweichung von +/-3% und somit präziser, als die in der Norm geforderten +/-4%
- > Durch 1/2"-Verlängerung und Kraftsteckschlüsseln mit Schutzhülse in den Größen 17, 19 und 21 mm sehr gut geeignet für den Radwechsel am PKW



Code	No.	Typ	Antriebs- vierkant zöllig	Antriebsvierkant metrisch mm	Nm	Höhe mm	Abstand Gehäuse - Vierkantmitte mm	Länge mm	Kopfbreite mm	Kopfhöhe mm	-teilig	Gewicht kg
3107027	3550-UK-LS4	Hebel- Umschaltknarre	1/2"	12,5	40-200	44	21,3	499	42,5	22	5	2,36

Inhalt

Drehmomentschlüssel TORCOFLEX 40 -200 Nm No. 3550-20 UK, Verlängerung No. 1990-5
Kraftschrauber-Satz 1/2", 3-teilig

8564-02

DREHMOMENTSCHLÜSSEL DREMOMETER

im Blechkasten, 750-2000 Nm

- › Kontrollierter Schraubenanzug im Bereich von 750 - 2000 Nm
- › Einsatz in fast allen industriellen Fertigungsbereichen
- › Klassifiziert nach DIN EN ISO 6789-2:2017 Typ II Klasse A, inkl. rückführbaren Prüfsertifikat, Kalibriert auf eine maximal zulässige Abweichung von +/- 3 % und somit präziser, als die in der Norm geforderten +/- 4 %
- › 1" Vierkanttrieb mit Stiftsicherung DIN 3120 - B 25, ISO 1174
- › Automatische Kurzwegauslösung mit fühl- und hörbarem Signal
- › Einfach-Skala mit einer Skalenteilung von 50 Nm
- › Leicht, jedoch robust (da Gehäuse aus einem Stück Aluminium gefertigt) und unempfindlich, sehr werkstattfreundlich
- › Keine Wertverschiebungen und Beeinflussung der Genauigkeit durch beidhändiges Arbeiten oder Betätigung außerhalb des Griffes (wie bei herkömmlichen Drehmomentschlüsseln).
- › Extrem geringer Verschleiß durch Kräfteerduzierung der Hebelmechanik
- › Höchste Präzision auch bei starkem Dauergebrauch
- › Einfache Bedienung - schneller und sicherer Drehmomentanzug
- › Angenehme Einstellung durch formschönen, unverlierbaren Verstellknopf am Griffende
- › Robuster und stabiler Blechkasten mit Tool-Check Einlage



Code	No.	Typ	Antriebs- vierkant zöllig	Antriebs- vierkant metrisch mm	Inhalt	Nm	Höhe mm	Abstand Gehäuse - Vierkantmitte mm	Länge mm	Länge Dremo mit Rohr	Kopf- breite mm	Kopf- höhe mm	Gewicht kg
7695680	8564-02	Einfachvierkant starr	1"	25	Verlängerungsrohr No. 8564-92 + 8572-74	750- 2000	71	30	932	2353 mm	60,0	40	21,2

8576-01

DREHMOMENTSCHLÜSSEL DREMOMETER DXL

520-1000 Nm / 380-730 lbf-ft

- › Mit Doppelvierkant für den kontrollierten Rechts- bzw. Linksanzug
- › Kontrollierter Schraubenanzug im Bereich von 520 - 1000 Nm / 380 - 730 lbf-ft
- › Einsatz in fast allen industriellen Fertigungsbereichen
- › Hör- und spürbare, automatische Kurzwegauslösung
- › Fehlerfreie Bedienung – keine Wertverschiebung bei Betätigung außerhalb des Griffes
- › Doppelskala Nm / lbf-ft
- › Höchste Genauigkeit max. Abweichung von +/- 3 %
- › Zertifikat nach DIN EN ISO 6789:2017 Teil 2
- › Kräfteschonend durch Einsatz eines Verlängerungsrohrs



Code	No.	Typ	Antriebs- vierkant zöllig	Antriebs- vierkant metrisch mm	Inhalt	Nm	Höhe mm	Abstand Gehäuse - Vierkantmitte mm	Länge mm	Länge Dremo mit Rohr	Kopf- breite mm	Kopf- höhe mm	Gewicht kg
7694360	8576-01	Doppelvierkant starr	3/4"	20	ALU-Verlängerungsrohr No. 8571-80	520- 1000	35	22,5	812	1403 mm	45,0	35	4,3

8563-N-05

DREHMOMENTSCHLÜSSEL DREMOMETER DNR SET 3/4"

155-760 Nm

- > Drehmomentschlüssel im Anzugsbereich 155-760 Nm mit Prüfzertifikat; mit Verlängerungsrohr
- > Nonius-Skala - Auflösung 1,0 Nm
- > Kontrollierter Rechtsanzug; Abtrieb 3/4"; zzgl. rechtslaufender Aufsteckknarre 3/4"
- > Fehlerfreie Bedienung durch Längenunabhängigkeit
- > Klassifiziert nach DIN EN ISO 6789-2:2017; Justiert auf eine maximal zulässige Abweichung von +/-3% und somit präziser, als die in der Norm geforderten +/-4%

Fehlerfreie Bedienung durch Längenunabhängigkeit

Noniusskala mit einer Auflösung von 1 Nm

3/4" Aufsteckknarre ergänzt den DREMOMETER um die Ratschenfunktion



Alu-Verlängerungsrohr mit Spannmuffe für optimale Hebellängen Anpassung

Code	No.	Typ	Antriebsvierkant zöllig	Antriebsvierkant metrisch mm	Inhalt	Nm	Höhe mm	Abstand Gehäuse - Vierkantmitte mm	Länge mm	Länge Dremo mit Rohr	Gewicht kg
3107043	8563-N-05	Einfachvierkant	3/4"	20	DREMOMETER DN 3/4" mit Nonius 155-760 Nm No. 8563-N-00 Aufsteckrohr DR/DX ALU No. 8571-80 Aufsteckknarre No. 754-04	155-760	35	22,5	812	1403 mm	5,53

AUFSTECKKNARRE DREMOMETER

- > In Kombination mit dem DREMOMETER zum kontrollierten Rechtsanzug inkl. Ratschmechanismus
- > Hergestellt aus Chrom-Vanadium-Stahl
- > Max. Dauerbelastbarkeit Verbindungsvierkant gem. DIN EN ISO 6789-2017 bzw. max. Belastung der Aufnahme



Code	No.	Antriebsvierkant zöllig	Antriebsvierkant metrisch	Dauerbelastbarkeit	Gewicht kg
7680730	754-04	3/4"	20	3/4" = 1000 Nm	1,05
7680810	754-06	1"	25	1" = 2000 Nm	1,7

8581-01

DREHMOMENTSCHLÜSSEL DREMOMETER EK

600-1500 Nm

- > Drehmomentschlüssel mit 1" Vierkantantrieb im Bereich von 600 - 1500 Nm
- > Einfachvierkant für den kontrollierten Rechtsanzug
- > Hör- und spürbare, automatische Kurzwegauslösung
- > Einfachskala für Messbereich in Nm
- > Höchste Genauigkeit max. Abweichung von +/- 3 %
- > Fehlerfreie Bedienung – keine Wertverschiebung bei Betätigung außerhalb des Griffes
- > Zertifikat nach DIN EN ISO 6789:2017 Teil 2
- > Kräfteschonend durch Einsatz eines Verlängerungsrohrs



Code	No.	Typ	Antriebsvierkant zöllig	Antriebsvierkant metrisch mm	Inhalt	Nm	Höhe mm	Abstand Gehäuse - Vierkantmitte mm	Länge mm	Länge Dremo mit Rohr	Kopfbreite mm	Kopfhöhe mm	Gewicht kg
2311267	8581-01	Einfachvierkant	1"	25	Verlängerungsrohr No. 8564-92	600-1500	71	30	932	1608 mm	60,0	40	9,55

TSN

DREHMOMENTSCHLÜSSEL TSN SLIPPER

1-55 Nm / Festeinstellung

- > Präzisions-Mechanismus gleitet bei Erreichen des eingestellten Wertes deutlich spürbar und hörbar durch - ein Überziehen ist nicht möglich
- > Kontrollierter Schraubenanzug im Bereich von 1-55 Nm
- > Serien- bzw. Fließbandmontage
- > Extremer Dauereinsatz
- > Festeinstellbarer Drehmomentschlüssel - ohne Skala
- > Auslösegenauigkeit: +/- 4 % Toleranz vom eingestellten Wert (TSN 5/45 +/- 6 % Toleranz)
- > Prüfzertifikat nach DIN EN ISO 6789



Code	No.	Typ	Antriebsvierkant	Antriebsvierkant metrisch mm	Nm	Länge mm	Gewicht kg
1196650	TSN 5/45	Einfachvierkant Knarre	1/4"	6,3	1-5	195	0,3
7091900	TSN 25 D	Einfachvierkant Knarre	1/4"	6,3	5-25	216	0,462
7092120	TSN 55	Einfachvierkant Knarre	3/8"	10	15-55	324	1,075

DVI-28Z

DREHMOMENTVERVIELFÄLTIGER DREMOPLUS ALU

2800 Nm / 2050 lbf-ft

- › Für Industrie, Baustellen, Nfz- und Kfz-Werkstätten, Agrartechnik, Baumaschinen, Brücken-, Schiffs-, Flugzeug-, Eisenbahnbau, Raffinerien
- › Ausgangsvierkante mit Bohrung für Kraftschraubereinsätze mit Sicherungsstift und -ring
- › Gewichtsreduziert durch Aluminiumgehäuse
- › Besser als +/- 3 % Genauigkeit



Code	No.	Ausgangs-drehmoment (max.) Nm	Ausgangs-drehmoment (max.) lbf-ft	Vervielfältigungs-verhältnis
2653273	DVI-28Z	2800	2070	1:5,5
Ausführung	Reaktionsarm	Antriebsaufnahme	Abtriebs-vierkant	Gewicht
Z-Form, gekröpft	3/4"	Vierkant zöllig	1"	kg 6,1

DVV-13Z

DREHMOMENTVERVIELFÄLTIGER DREMOPLUS ALU

1300 Nm / 950 lbf-ft

- › Kontrollierter Schraubenanzug und Lösen
- › Mit einstufigem Planetengetriebe
- › Gehäuse aus Hochleistungsaluminium
- › Besser als +/- 3 % Genauigkeit
- › In Verbindung mit einem Drehmomentschlüssel zu betätigen
- › Optional nachrüstbar mit geradem Reaktionsarm L-Form



Code	No.	Ausgangs-drehmoment (max.) Nm	Ausgangs-drehmoment (max.) lbf-ft	Vervielfältigungs-verhältnis
2653370	DVV-13Z	1300	960	1:5
Ausführung	Reaktionsarm	Antriebsaufnahme, Vierkant zöllig	Abtriebs-vierkant	Gewicht
Z-Form, gekröpft	1/2"	1/2"	3/4"	kg 3,5

DVV-13ZG

DREHMOMENTVERVIELFÄLTIGER-SATZ

1300 Nm / 950 lbf-ft

- › Für Industrie, Baustellen, Nfz- und Kfz-Werkstätten, Agrartechnik, Brücken-, Schiffs-, Flugzeug-, Eisenbahnbau, Raffinerien, Maschinen- und Anlagenbau, Instandhaltung
- › Mechanischer, handbetätigter Drehmomentvervielfältiger für den kontrollierten Schraubenanzug und zum Lösen von Verschraubungen
- › Gehäuse aus Hochleistungsaluminium
- › Optional nachrüstbar mit geradem Reaktionsarm L-Form, mit verstellbarem Reaktionsvierkant, aus Leichtmetall
- › Das Set enthält drei verschiedene Kraftschraubereinsätze 3/4" SW 27, 30, 32 mm
- › Ausgangsvierkante mit Bohrung für Kraftschraubereinsätze mit Sicherungsstift und -ring
- › Im Transportkoffer mit Schaumstoffeinlage



Code	No.	Inhalt	Länge mm	Gewicht kg
2653389	DVV-13ZG	DVV-13Z, K 32 27, K 32 30, K 32 32	230	4,5

1530

SERVICEWAGEN

- > Drei große, offen zugängliche Ablageflächen, 200kg Gesamttragkraft
- > Flexibilität durch höhenverstellbare mittlere Ablagefläche
- > Optimal für den mobilen Einsatz dank leicht laufender Lenkrollen
- > Kompatibel mit GEDORE Werkzeugsätzen (ES- oder CT-Modulen) für unterschiedliche Anwendungen



Code	No.	Länge mm	Breite mm	Höhe mm
3437507	1530	1.075	480	975
max. Tragfähigkeit kg		Ablageflächen		Gewicht kg
200		3		35

2004 0511

WERKZEUGWAGEN

- > Ablageplatte aus ABS-Kunststoff mit Kleinteilefach
- > Stauraum mit Lochblechauskleidung (Euro-Lochung 10 x 38 mm) und 2 herausnehmbaren Kleinteileschubladen und Tür auf der Griffseite
- > Breite Schubladen (B 480 x T 400 mm) mit Vollauszug, herausnehmbar
- > Tragfähigkeit pro Schublade 40 kg, untere Schwerlastschublade 60 kg
- > Gesamttragkraft 1000 kg statisch (750 kg dynamisch)
- > GEDORE Achskonstruktion bewirkt auch bei maximaler Belastung: Leichtlauf, Wendigkeit und Spurtreue



Code	No.	RAL	Länge mm	Breite mm	Höhe mm	Schubladen	max. Tragfähigkeit kg	Anzahl Schubladen	Querteiler	Längsteiler	Gewicht kg
1640739	2004 0511	RAL 5017	865	605	1.020	5x Typ 1, H. = 67 mm 1x Typ 2, H. = 137 mm 1x Typ 3, H. = 207 mm	1000	7	2	3	85

1500 ES-02-2004

WERKZEUGWAGEN MIT 207-TLG WERKZEUGSORTIMENT

- › Hochleistungs-Werkzeugwagen in bewährter GEDORE-Industriequalität mit Grundausstattung für den gewerblichen Bereich oder den ambitionierten Heimwerker
- › Werkzeuge in metrischen Abmessungen
- › Bewährte GEDORE ES-Werkzeugmodule aus ABS-Kunststoff
- › Resistent gegen Öle und Fette



Code	No.	Länge mm	Breite mm	Höhe mm	Schubladen	Anzahl Schubladen	-teilig	Gewicht kg
2657708	1500 ES-02-2004	865	605	1.020	6x Typ 1, H. = 67 mm 2x Typ 2, H. = 137 mm	8	207	117,1

Inhalt

1/4" Umschaltknarre No. 2093 U-10, 1/4" Quergriff No. 2087, 1/4" Verlängerung No. 2090-4, 1/4" Kardangelen No. 2095, 1/4" Vierkant-Griff No. 2098
 1/4" Steckschlüsseleinsatz 6-kant No. 20 4 5 5,5 6 7 8 9 10 11 12 13 14, 1/4" Steckschlüsseleinsatz Außen-TX No. TX 20 E4 E5 E6 E7 E8 E10
 1/4" Schraubendrehereinsatz Innen-6-kant No. IN 20 3 4 5 6 8, 1/4" Schraubendrehereinsatz TX No. ITX 20 T8 T9 T10 T15 T20 T25 T27 T30 T40
 1/2" Umschaltknarre No. 1993 U-20, 1/2" Quergriff No. 1987, 1/2" Kardangelen No. 1995, 1/2" Verlängerung No. 1990-5 -10
 1/2" Steckschlüsseleinsatz 6-kant No. 19 10 11 12 13 14 15 16 17 18 19 21 22 23 24 26 27 28 30 32, 1/2" Schraubendrehereinsatz Schlitz No. IS 19 10x1,6 12x2
 1/2" Schraubendrehereinsatz Kreuzschlitz PH No. IKS 19 2 3 4, 1/2" Schraubendrehereinsatz XZN No. INX 19 8 10, 1/2" Schraubendrehereinsatz TX No. ITX 19 T20 T25 T27 T30 T40 T45 T50 T55 T60
 1/2" Schraubendrehereinsatz TX No. ITX 19 L T20-100 T25-100 T27-100 T30-100 T40-100 T45-100 T50-100 T55-100 T60-100, lang
 1/2" Schraubendrehereinsatz TX No. PH 42-88 (SW 2-10 mm), Steckschlüssel, 6-kant No. 2133 5,5 6 7 8 9 10, Wasserpumpenzange 10" 15-fach verstellbar 2K-Griff No. No. 142 10 JC
 1/2" Kraftschraubereinsatz 6-kant No. K 19 10 13 14 17 19, 1/2" Schraubenlöser No. K 1900, 5/16" Schraubendreherbit Schlitz No. 880 7 8 9 12
 5/16" Schraubendreherbit Innen-6-kant No. 885 5 6 8 10, 5/16" Schraubendreherbit Kreuzschlitz PH No. 890 1 2 3 4
 Verbindungsstück 5/16" 6-kant - 1/2" 4-kant No. KB 819, Ring-Maulschlüssel UD-Profil No. 1 B 6 7 8 9 10 11 12 13 14 15 16 17 18 19 20 21 22
 Maulschlüssel mit Ringratsche, UD-Profil No. 7 R 8 10 12 13 14 15 16 17 18 19, Doppelmaulschlüssel No. 6 6x7 8x9 10x11 12x13 14x15 16x17 18x19 20x22 21x23 24x27
 Winkelschraubendreher-Satz No. PH 42-88 (SW 2-10 mm), Steckschlüssel, 6-kant No. 2133 5,5 6 7 8 9 10, Wasserpumpenzange 10" 15-fach verstellbar 2K-Griff No. No. 142 10 JC
 Kraft-Kombinationszange 180 mm 2K-Griff No. 8250-180 JC, Flachrundzange 160 mm 2K-Griff No. 8132-160 JC, Kraft-Seitenschneider 160 mm 2K-Griff No. 8316-160 JC
 Körner No. 100-12, Splinttreiber No. 119-1,5 -3 -4, Flachmeißel No. 97-250, Kreuzmeißel No. 98-125, Durchtreiber No. 99 12-5, Schlosserhammer ROTBAND-PLUS No. 600 H-300
 Gewindefeile für metrische Gewinde No. 140, Stahlbandmaß 5m No. 4534-5, Digital-Messschieber No. 711, Pinzette mit gewinkelten Spitzen No. 720, Reißnadel No. 745
 3K-Schraubendreher Schlitz No. 2150 4 5,5 6 5 8, 3K-Schraubendreher Schlitz No. 2160 PH 1 2
 Sicherungsringzangen für Außenringe, gerade No. 8000 A 1 2, Sicherungsringzangen für Außenringe, gewinkelt No. 8000 A 21
 Sicherungsringzangen für Außenringe, gerade No. 8000 J 1 2, Sicherungsringzangen für Außenringe, gewinkelt No. 8000 J 21
 TX-Größenprüfer No. 708 [2x], Distanzmodul leer No. 1500 ED-70 K, 475x77x40 mm [6x], Werkzeugwagen mit 8 Schubladen No. 2004 0620

1500 ES-03 2004

WERKZEUGWAGEN MIT 325-TLG WERKZEUGSORTIMENT

- › Hochleistungs-Werkzeugwagen in bewährter GEDORE-Industriequalität mit umfangreichen Industrie-Sortiment für den Profi
- › Werkzeuge in metrischen Abmessungen
- › Bewährte GEDORE ES-Werkzeugmodule aus ABS-Kunststoff



Code	No.	Länge mm	Breite mm	Höhe mm	Schubladen	Anzahl Schubladen	-teilig	Gewicht kg
2657716	1500 ES-03-2004	865	605	1.020	8x Typ 1, H. = 67 mm 1x Typ 2, H. = 137 mm	9	325	138,4

Inhalt

1/4" Umschaltknarre No. 2093 U-10, 1/4" Quergriff No. 2087, 1/4" Verlängerung No. 2090-4, 1/4" Kardangelen No. 2095, 1/4" Vierkant-Griff No. 2098
 1/4" Steckschlüsseleinsatz 6-kant No. 20 4 5 5,5 6 7 8 9 10 11 12 13 14, 1/4" Steckschlüsseleinsatz No. 20 L 4 4,5 5 6 7 8 9 10 12 13, lang
 1/4" Schraubendrehereinsatz Innen-6-kant No. IN 20 3 4 5 6 8, 1/4" Steckschlüsseleinsatz Außen-TX No. TX 20 E4 E5 E6 E7 E8 E10
 1/4" Schraubendrehereinsatz TX No. ITX 20 T8 T9 T10 T15 T20 T25 T27 T30 T40, 1/4" Schraubendreherbit Schlitz No. 680 4 5,5 6,5 8, 1/4" Schraubendreherbit Innen-6-kant No. 685 2,5 3 4 5 6
 1/4" Schraubendreherbit Innen-6-kant No. 685 X 5 6 8, 1/4" Schraubendreherbit Innen-6-kant No. 687 TX T6 T7 T8 T9 T10 T15 T20 T25 T27 T30 T40
 1/4" Schraubendreherbit PH No. 690 1 2 3, 1/4" Schraubendreherbit PZ No. 690 PZD 1 2 3, 1/4" Bit-Halter No. 699, 1/4" Bit-Adapter No. 620, 1/4" Multigriff No. 676
 1/2" Umschaltknarre No. 1993 U-20, 1/2" Quergriff No. 1987, 1/2" Kardangelen No. 1995, 1/2" Verlängerung No. 1990-5 -10
 1/2" Steckschlüsseleinsatz 6-kant No. 19 10 11 12 13 14 15 16 17 18 19 21 22 23 24 26 27 28 30 32, 1/2" Steckschlüsseleinsatz 6-kant No. IS 19 10x1,6 12x2
 1/2" Steckschlüsseleinsatz 6-kant No. IKS 19 2 3 4, 1/2" Schraubendrehereinsatz Innen-6-kant No. IN 19 5 6 7 8 9 10 12 14 17
 1/2" Schraubendrehereinsatz Innen-6-kant No. IN 19 L 5-90 6-90 8-90 10-140 12-140 14-140, lang, 1/2" Schraubendrehereinsatz TX No. ITX 19 T20 T25 T27 T30 T40 T45 T50 T55 T60
 1/2" Schraubendrehereinsatz TX No. ITX 19 L T20-100 T25-100 T27-100 T30-100 T40-100 T45-100 T50-100 T55-100 T60-100, lang
 1/2" Schraubendrehereinsatz XZN No. INX 19 8 10, 1/2" Kraftschraubereinsatz 6-kant No. K 19 10 13 14 17 19, 1/2" Schraubenlöser No. K 1900, 5/16" Schraubendreherbit Schlitz No. 880 7 8 9 12
 5/16" Schraubendreherbit Innen-6-kant No. 885 5 6 8 10, 5/16" Schraubendreherbit Kreuzschlitz PH No. 890 1 2 3 4, Verbindungsstück 5/16" 6-kant - 1/2" 4-kant No. KB 819
 Einsatz-Halter 1/4" 6-kant - 1/4" 4-kant No. 673 6,3, Kombihaltwerkzeug No. 639, Einmaulschlüssel verstellbar No. 60 P 8 10"
 Ring-Maulschlüssel UD-Profil No. 1 B 6 7 8 9 10 11 12 13 14 15 16 17 18 19 20 21 22, Maulschlüssel mit Ringratsche UD-Profil No. 7 R 8 10 12 13 14 15 16 17 18 19
 Doppelringsschlüssel UD-Profil No. 2 6x7 8x9 10x11 12x13 14x15 16x17 18x19 20x22, Doppelringsschlüssel offen 6-kant No. 400 8x10 10x11 12x14 13x15 17x19
 Doppelringsschlüssel No. 6 6x7 8x9 10x11 12x13 14x15 16x17 18x19 20x22 21x23 24x27, Doppel-Gelenkschlüssel UD-Profil No. 34 8x9 10x11 12x13 14x15 16x17
 3K-Schraubendreher Schlitz No. 2150 4 5,5 6,5 8, 3K-Schraubendreher Schlitz No. 2160 PH 1 2, 3K-Schraubendreher TX No. 2163 TX T8 T10 T15 T20 T25 T30
 VDE-Schraubendreher Schlitz No. VDE 2170 4 5,5 6,5 8, VDE-Schraubendreher Kreuzschlitz PZ No. VDE 2160 PZ 1 2, 2K-Winkelschraubendreher No. DT 2142 2,2 5 3 4 5 6 7 8 10
 Winkelschraubendreher-Satz im Halter 8-Tlg No. PH 42-88 (2,2 5 3 4 5 6 8 10), Winkelschraubendreher-Satz No. H 42 KEL-88, 6-kant SW 2,2 5 3 4 5 6 8 10 mm, Kugelkopf
 Winkelschraubendreher-Satz TX No. H 43 KTX-07, SW TX T10 T15 T20 T25 T27 T30 T40, Schraubenausdreher-Satz No. 8551-55, M3-M18, Wasserpumpenzange 10", 15-fach verstellbar No. 142 10 C
 VDE-Kraft-Kombinationszange No. VDE 8250-180 H, VDE-Flachrundzange No. VDE 8132-160 H, VDE-Seitenschneider No. VDE 8314-160 H, Spannungsprüfer Schlitz No. 4615 3, 220-250 V, 3mm
 Sicherungsringzangen für Außenringe, gerade No. 8000 A 1 2, Sicherungsringzangen für Außenringe, gewinkelt No. 8000 A 21
 Sicherungsringzangen für Außenringe, gerade No. 8000 J 1 2, Sicherungsringzangen für Außenringe, gewinkelt No. 8000 J 21
 Grípzange No. 137 10, Körner No. 100-12, Splinttreiber No. 119-1,5 -3 -4, Flachmeißel No. 97-250, Kreuzmeißel No. 98-125, Durchtreiber No. 99 12-5, Schaber No. 133 K
 Schlosserhammer ROTBAND-PLUS No. 600 H-300, Gewindefeile für metrische Gewinde No. 140, Stahlbandmaß 5m No. 4534-5, TX-Größenprüfer No. 708 (2X)
 Digital-Messschieber No. 711, Pinzette mit gewinkelten Spitzen No.720, Reißnadel No.745, Schlüsselfeilen-Satz No. 8728 Flachstumpf-, 3-kant-, 4-kant-, Halbrund-, Rund-Feile
 Kabelmesser No. 0513-09, 195 mm, Traverse 2-armig No. 106/103, Traverse 3-armig No. 107/103, Spindel No. 1.1406140, Abzughaken No. 106/S100-E [3x]
 Miniatur LED-Leuchte No.649, Distanzmodul leer No.1500 ED-70 K, 475x77x40 mm [7x], Werkzeugwagen mit 9 Schubladen No. 2004 0810

MAGIC 2005 0511-7016

WERKZEUGWAGEN

- > Black Edition Sondermodell
- > Ablage aus ABS-Kunststoff mit Kleinteilefach
- > Seitenwände mit Euro-Lochung 10 x 38 mm
- > Sicherheit durch Fersenschutz und Kanten-Rammschutz
- > Zentralverriegelung mit Zylinderschloss
- > Breite Schubladen (B 640 x T 400 mm) mit Vollauszug, herausnehmbar
- > Tragfähigkeit pro Schublade 40 kg, untere Schwerlastschublade 60 kg
- > Gesamttragkraft 1000 kg statisch (750 kg dynamisch)

Sonderedition
in anthrazit



6 Schubladen mit 40 kg
Tragkraft und eine
Schwerlastschublade
mit 60 kg Tragkraft

GEDORE Achskonstruk-
tion bewirkt auch bei
maximaler Belastung:
Leichtlauf, Wendigkeit
und Spurtreue



Code	No.	RAL	Länge mm	Breite mm	Höhe mm	Schubladen	max. Tragfähigkeit kg	Anzahl Schubladen	Querteiler	Längsteiler	Gewicht kg
3544567	MAGIC 2005 0511-7016	Anthrazitgrau, RAL 7016	865	605	1.020	5x Typ 1, H. = 67 mm 1x Typ 2, H. = 137 mm 1x Typ 3, H. = 207 mm	1000	7	2	3	84

2005 0701

WERKZEUGWAGEN

- > Ablage aus ABS-Kunststoff mit Kleinteilefach
- > Seitenwände mit Euro-Lochung 10 x 38 mm
- > Sicherheit durch Fersenschutz und Kanten-Rammschutz
- > Zentralverriegelung mit Zylinderschloss
- > Breite Schubladen (B 640 x T 400 mm) mit Vollauszug, herausnehmbar
- > Tragfähigkeit pro Schublade 40 kg, untere Schwerlastschublade 60 kg
- > Gesamttragkraft 1000 kg statisch (750 kg dynamisch)



Code	No.	RAL	Länge mm	Breite mm	Höhe mm	Schubladen	max. Tragfähigkeit kg	Anzahl Schubladen	Querteiler	Längsteiler	Gewicht kg
2003554	2005 0701	GEDORE blau, RAL 5017	865	605	1.020	7x Typ 1, H. = 67 mm 1x Typ 3, H. = 207 mm	1000	8	2	3	87



2005-TS-147

WERKZEUGWAGEN MIT WERKZEUGSORTIMENT

147-teilig

- > Werkzeuge in metrischen Abmessungen für Industrie, Handwerk und Automotive
- > In Check-Tool-Modulen

Code	No.	Länge mm	Breite mm	Höhe mm	Schubladen
2980282	2005-TS-147	865	605	1.020	5x Typ 1, H = 67 mm 1x Typ 2, H = 137 mm 1x Typ 3, H = 207 mm

Anzahl Schubladen	Gewicht kg
7	104,3

Inhalt

1/4" Umschaltknarre No. 2093 U-20, 1/4" Kardanverlängerung No. 2090 KR-4
 1/4" Quergriff No. 2087, 1/4" Steckschlüsseleinsatz UD-Profil No. D 20 4 5 5,5 6 7 8 9 10 11 12 13
 1/4" Steckschlüsseleinsatz No. TX 20 E4 E5 E6 E7 E8 E10
 1/4" Schraubendreherbit Schlitz No. 680 4,5, 5, 6, 5, 8
 1/4" Schraubendreherbit Innen-6-kant No. 685 2,5 3 4 5 6
 1/4" Schraubendreherbit XZN No. 685 X 5 6 8, 1/4" Schraubendreherbit PH No. 690 1 2 3
 1/4" Schraubendreherbit PZ No. 690 PZD 1 2 3
 1/4" Schraubendreherbit TX No. 687 TX T6 T7 T8 T9 T10 T15 T20 T25 T27 T30 T40
 1/4" Multigriff No. 676, 1/4" Bithalter No. 699, 1/2" Umschaltknarre No. 1993 U-20
 1/2" Verlängerung No. 1990-2.1/2, 1/2" Kardanverlängerung No. 1990 KR-5 -10
 1/2" Steckschlüsseleinsatz No. D 19 10 11 12 13 14 15 16 17 18 19 21 22 24 27 30 32
 1/2" Schraubendrehereinsatz Innen-6-kant No. IN 19 5 6 7 8 9 10 12 14
 Einsatz-Halter 1/4" 6-kant - 1/4" 4-kant No. 673 6,3, Bit-Adapter 1/4" 6-kant - 1/4" 4-kant No. 620
 Ring-Maulschlüssel UD-Profil No. 7 8 9 10 11 12 13 14 15 16 17 18 19 20 21 22 24
 Winkelschraubendreher-Satz No. PH 42-88 (SW 2-10 mm)
 3K-Schraubendreher Schlitz No. 2154SK 3,5,5, 6,5, 8
 3K-Schraubendreher PH No. 2160SK PH 1 2, Wasserpumpenzange No. 142 10 TL
 Kraft-Kombinationszange No. 8250-180 JC, Mehrfachzange No. 8133-200 JC
 Kraft-Seitenschneider No. 8316-180 JC, Schlosserhammer No. 4 E-500
 Körner No. 100-12, Splinttreiber No. 119-1,5 -3 -4, Flachmeißel No. 97-250
 Kreuzmeißel No. 98-125, Durchtreiber No. 99 12-5, Spiralbohrer-Satz No. 8550-024

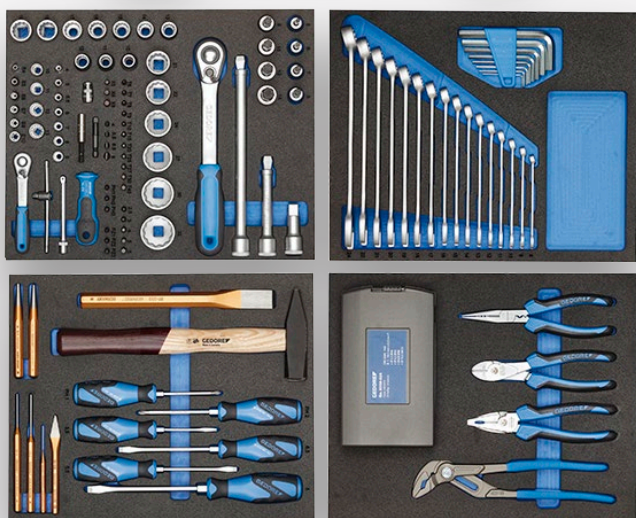

Code	No.	-teilig	Gewicht kg
2955997	TS-147	147	12,07



2005-TS-190

WERKZEUGWAGEN MIT WERKZEUGSORTIMENT

190-teilig

- > Werkzeuge in metrischen Abmessungen für Industrie, Handwerk und Automotive
- > In Check-Tool-Modulen



Code	No.	Länge mm	Breite mm	Höhe mm		
2980290	2005-TS-190	865	605	1.020		
Schubladen		Anzahl Schubladen		-teilig	Gewicht kg	
5x Typ 1, H = 67 mm 1x Typ 2, H = 137 mm 1x Typ 3, H = 207 mm		7		190	109,6	

Inhalt

- 1/4" Umschaltknarre No. 2093 U-20
- 1/4" Kardanverlängerung No. 2090 KR-4
- 1/4" Quergriff No. 2087
- 1/4" Steckschlüsseinsatz UD-Profil No. D 20 4 5 5,5 6 7 8 9 10 11 12 13
- 1/4" Steckschlüsseinsatz No. TX 20 E4 E5 E6 E7 E8 E10
- 1/4" Schraubendreherbit Schlitz No. 680 4 5,5 6,5 8
- 1/4" Schraubendreherbit Innen-6-kant No. 685 2,5 3 4 5 6
- 1/4" Schraubendreherbit XZN No. 685 X 5 6 8
- 1/4" Schraubendreherbit PH No. 690 1 2 3
- 1/4" Schraubendreherbit PZ No. 690 PZD 1 2 3
- 1/4" Schraubendreherbit TX No. 687 TX T6 T7 T8 T9 T10 T15 T20 T25 T27 T30 T40
- 1/4" Multigriff No. 676
- 1/4" Bithalter No. 699
- 1/2" Umschaltknarre No. 1993 U-20
- 1/2" Verlängerung No. 1990-2-1/2
- 1/2" Kardanverlängerung No. 1990 KR-5 -10
- 1/2" Steckschlüsseinsatz No. D 19 10 11 12 13 14 15 16 17 18 19 21 22 24 27 30 32
- 1/2" Schraubendrehereinsatz Innen-6-kant No. IN 19 5 6 7 8 9 10 12 14
- 1/2" Schraubendrehereinsatz XZN No. INX 19 6 8 10 12
- 1/2" Schraubendrehereinsatz Innen-6-kant No. IN 19 L
- 5-90 6-90 8-90 10-140 12-140 14-140, lang
- 1/2" Schraubendrehereinsatz TX No. ITX 19 T20 T25 T27 T30 T40 T45 T50 T55 T60
- 1/2" Schraubendrehereinsatz TX No. ITX 19 L T20-100 T25-100 T27-100 T30-100 T40-100 T45-100 T50-100 T55-100 T60-100, lang
- Einsatz-Halter 1/4" 6-kant - 1/4" 4-kant No. 673 6,3
- Bit-Adapter 1/4" 6-kant - 1/4" 4-kant No. 620
- Ring-Maulschlüssel UD-Profil No. 7 8 9 10 11 12 13 14 15 16 17 18 19 20 21 22 24
- Doppelmaulschlüssel No. 6 6x7 8x9 10x11 12x13 14x15 16x17 18x19 20x22 24x27
- Winkelschraubendreher-Satz No. PH 42-88 (SW 2-10 mm)
- 3K-Schraubendreher Schlitz No. 2154SK 3,5 5,5 6,5 8
- 3K-Schraubendreher PH No. 2160SK PH 1 2
- Wasserpumpenzange No. 142 10 TL
- Kraft-Kombinationszange No. 8250-180 JC
- Mehrfachzange No. 8133-200 JC
- Kraft-Seitenschneider No. 8316-180 JC
- Sicherungsringzangen für Außenringe No. 8000 A 1 A 2 A 21
- Sicherungsringzangen für Innenringe No. 8000 J 1 J 2 J 21
- Schlosserhammer No. 4 E-500
- Körner No. 100-12
- Splinttreiber No. 119-1,5-3 -4
- Flachmeißel No. 97-250
- Kreuzmeißel No. 98-125
- Durchtreiber No. 99 12-5
- Spiralbohrer-Satz No. 8550-024



2005-TS-308

WERKZEUGWAGEN MIT WERKZEUGSORTIMENT

308-teilig

- › Werkzeuge in metrischen Abmessungen für Industrie, Handwerk und Automotive
- › In Check-Tool-Modulen

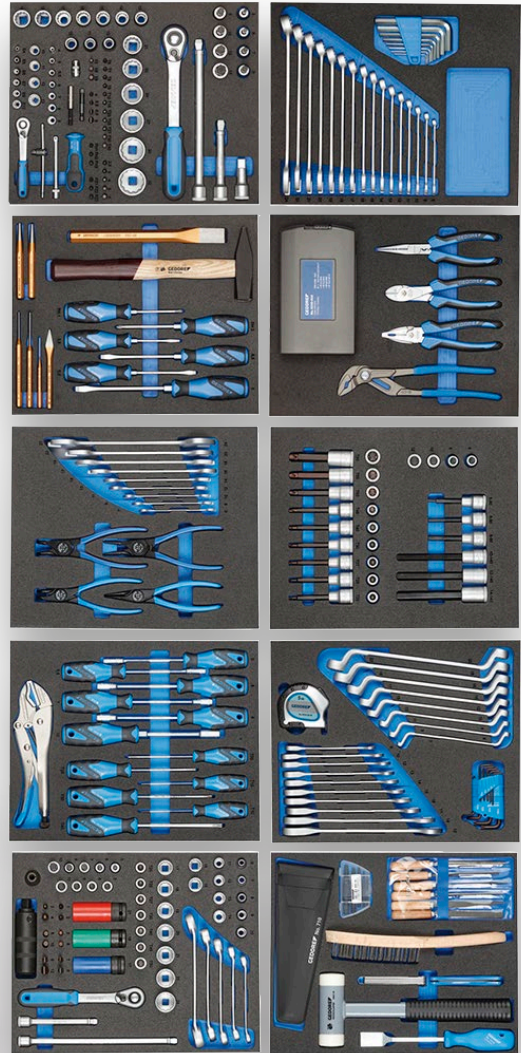

Code	No.	Länge mm	Breite mm	Höhe mm	Schubladen	Anzahl Schubladen	Gewicht kg
2980304	2005-TS-308	865	605	1.020	5x Typ 1, H. = 67 mm 1x Typ 2, H. = 137 mm 1x Typ 3, H. = 207 mm	7	175,8

Inhalt

1/4" Umschaltknarre No. 2093 U-20, 1/4" Kardanverlängerung No. 2090 KR-4, 1/4" Quergriff No. 2087, 1/4" Steckschlüsseleinsatz UD-Profil No. D 20 4 5 5,5 6 7 8 9 10 11 12 13
 1/4" Steckschlüsseleinsatz No. TX 20 E4 E5 E6 E7 E8 E10, 1/4" Schraubendreherbit Schlitz No. 680 4 5,5 6,5 8, 1/4" Schraubendreherbit Innen-6-kant No. 685 2,5 3 4 5 6
 1/4" Schraubendreherbit XZN No. 685 X 5 6 8, 1/4" Schraubendreherbit PH No. 690 1 2 3, 1/4" Schraubendreherbit PZ No. 690 PZD 1 2 3
 1/4" Schraubendreherbit TX No. 687 TX T6 T7 T8 T9 T10 T15 T20 T25 T27 T30 T40, 1/4" Multigriff No. 676, 1/4" Bithalter No. 699, 1/2" Umschaltknarre No. 1993 U-20, 1/2" Verlängerung No. 1990-2.1/2
 1/2" Kardanverlängerung No. 1990 KR-5 -10, 1/2" Steckschlüsseleinsatz No. D 19 10 11 12 13 14 15 16 17 18 19 21 22 24 27 30 32, 1/2" Schraubendrehereinsatz Innen-6-kant No. IN 19 5 6 7 8 9 10 12 14
 1/2" Schraubendrehereinsatz XZN No. INX 19 6 8 10 12, 1/2" Schraubendrehereinsatz Innen-6-kant No. IN 19 L 5-90 6-90 8-90 10-140 12-140 14-140, lang
 1/2" Schraubendrehereinsatz TX No. ITX 19 T20 T25 T27 T30 T40 T45 T50 T55 T60, 1/2" Schraubendrehereinsatz TX No. ITX 19 L T20-100 T25-100 T27-100 T30-100 T40-100 T45-100 T50-100 T55-100 T60-100, lang
 1/2" Kraftschraubereinsatz mit Schutzhülse No. K 19 LS 17 19 21, 5/16" Schraubendreherbit Schlitz No. 880 7 8 9 12 ST-40, 5/16" Schraubendreherbit Innen-6-kant No. 885 5 6 8 10
 5/16" Schraubendreherbit PH No. 890 1 2 3 4, 3/8" Umschaltknarre No. 3093 U-20, Rückschlagfreier Schonhammer No. 248, 3/8" Kardanverlängerung No. 3090 KR-5 -10
 3/8" Steckschlüsseleinsatz UD-Profil No. D 30 6 7 8 9 10 11 12 13 14 15 16 17 18 19 20 21 22 24, 3/8" Schraubendrehereinsatz Innen-6-kant No. IN 30 5 6 7 8 10, 3/8" Schraubendrehereinsatz XZN No. INX 30 5 6 8 10
 3/8" Schraubendrehereinsatz TX No. ITX 30 T20 T25 T27 T30 T40 T45 T50, Einsatz-Halter 1/4" 6-kant - 1/4" 4-kant No. 673 6,3, Bit-Adapter 1/4" 6-kant - 1/4" 4-kant No. 620
 Verbindungsstück 5/16" 6-kant - 1/2" 4-kant No. KB 819, Maulschlüssel mit Ringratsche UD-Profil No. 7 R 8 10 12 13 14 15 16 17 18 19
 Ring-Maulschlüssel UD-Profil No. 7 8 9 10 11 12 13 14 15 16 17 18 19 20 21 22 24, Doppelmaulschlüssel No. 6 6x7 8x9 10x11 12x13 14x15 16x17 18x19 20x22 24x27
 Doppelringsschlüssel UD-Profil No. 2 6x7 8x9 10x11 12x13 14x15 16x17 18x19 20x22, Doppelringsschlüssel 6-kant No. 400 8x10 10x11 12x14 13x15 17x19, offen
 Winkelschraubendreher-Satz No. PH 42-88 (SW 2-10 mm), Winkelschraubendreher-Satz No. H 43 TX-09, 3K-Schraubendreher Schlitz No. 2154SK 3,5 5,5 6,5 8
 3K-Schraubendreher PH No. 2160SK PH 1 2, 3K-Schraubendreher TX No. 2163 TX T10 T15 T20 T25 T30 T40, Steckschlüssel mit 3K-Griff 6-kant No. 2133 5,5 6 7 8 9 10, Wasserpumpenzange No. 142 10 TL
 Kraft-Kombinationszange No. 8250-180 JC, Mehrfachzange No. 8133-200 JC, Kraft-Seitenschneider No. 8316-180 JC, Sicherungsringzangen für Außenringe No. 8000 A 1 A 2 A 21
 Sicherungsringzangen für Innenringe No. 8000 J 1 J 2 J 21, Schlosserhammer No. 4 E-500, Körner No. 100-12, Splinttreiber No. 119-1,5 -3 -4, Flachmeißel No. 97-250, Kreuzmeißel No. 98-125
 Durchtreiber No. 99 12-5, Spiralbohrer-Satz No. 8550-024, Bügelsäge No. 407, Gripzange 10" No. 137 10, Stahlbandmaß, 5m No. 4534-5, Schraubenlöser 1/2" No. K 1900
 Kabelmesser No. 0063-08, Drahtbürste No. 646, Taschen-Messschieber No. 710, Schlüsselteilensatz No. 8728, Schraubenausdreher-Satz No. 8551-55
 Dichtungsschaber No. 133 K, Fühlerlehrenfächer No. 702 20 M

Code	No.	-teilig	Gewicht kg
2956535	TS-308	308	30,14

2005 XL

WERKSTATTWAGEN

- > Extra breite Schubladen mit großem Stauraum
- > Multifunktionale, extra breite Ablage-/ Montagefläche
- > 1.000 kg Gesamttragkraft (statisch), Tragfähigkeit pro Schublade 60 kg, untere Schwerlastschublade 70 kg
- > Schubladen-Vollauszug für einfachen Zugriff
- > Spezielles GEDORE Fahrwerk für Leichtlauf, Wendigkeit und Spurtreue bei maximaler Belastung
- > Kompatibel mit GEDORE Werkzeugsätzen (ES- oder CT Modulen) für unterschiedliche Anwendungen

7 extra breite Schubladen

Hohe Gesamttraglast von 1000 kg



Multifunktionale, extra breite Ablage-/ Montagefläche

Leicht manövrierbar



Code	No.	RAL	Länge mm	Breite mm	Höhe mm	Schubladen	max. Tragfähigkeit kg	Anzahl Schubladen	Quer-teiler	Längs-teiler	Gewicht kg
3437493	2005 XL 0520	GEDORE blau, RAL 5017	1.021	605	1.020	5xTyp1, H=71mm 2xTyp2, H=146mm	1000	7	2	3	105,5
3437485	2005 XL 0710	GEDORE blau, RAL 5017	1.021	605	1.020	7xTyp1, H=71mm 1xTyp2, H=146mm	1000	8	2	3	97

2005 XL-S-466

WERKZEUGWAGEN MIT PKW SORTIMENT

466-teilig

- > Vollausgestatteter Werkzeugwagen für schnelle, organisierte sowie effiziente Reparatur- und Instandsetzungsarbeiten im Werkstattalltag
- > Sehr robustes und langlebiges Werkzeug
- > Mobiler Arbeitsplatz und Werkzeugaufbewahrung kombiniert
- > Schubladen-Vollauszug für einfachen Zugriff
- > Einfache optische Vollständigkeitsprüfung durch 2-farbige Schaumstoffeinlagen

**Schubladen-Vollauszug
für einfachen Zugriff**

**Mobiler Arbeitsplatz
und Werkzeug-
aufbewahrung in
Kombination**

**Voll ausgestatteter
Werkzeugwagen
mit 466 Teilen**



Code	No.	Länge mm	Breite mm	Höhe mm	-teilig	Gewicht kg
3458946	2005 XL-S-466	1.021	605	1.020	466	150,2

Inhalt

Verlängerung No. 2090-2 -4 -6 -12, Kardangelen No. 2095, Quergriff 1/4" No. 2087, Quergriffknarre 1/4" No. 2093 U-3 T, Umschaltknarre 1/4" No. 2093 U-20, Steckschlüsseleinsatz 1/4" No. D 20 4 5 6 7 8 9 10 11 12 13 mm, Steckschlüsseleinsatz 1/4", lang No. 20 L 4 5 6 7 8 9 10 11 12 13 mm, Steckschlüsseleinsatz 1/4" No. TX 20 E4 E5 E6 E7 E8 E10, Schraubendrehereinsatz 1/4" No. IKS 20 PH1 PH2 PH3, Schraubendrehereinsatz 1/4" No. IS 20 5,5x1 6,5x1,2, Schraubendrehereinsatz 1/4" No. IN 20 3 4 5 6 8, Schraubendrehereinsatz 1/4" No. ITX 20 T10 T15 T20 T25 T27 T30 T40, Steckschlüsseleinsatz 1/4" No. KL-4043-1106 -1107 -1108 -1110 -1111 -1112, Steckschlüssel 1/4" No. KL-4043-1010 -1015 -1025 -1030, Steckschlüssel 1/4" No. KL-4043-1020, Verlängerung 3/8" No. 3090-5 -10 -12, Verlängerung 3/8" mit Haltemagnet No. 3090 M, Kardangelen 3/8" No. 3095, Vergrößerungsstück 3/8" auf 1/2" No. 3019, Reduzierstück 3/8" auf 1/4" No. 3020, Umschaltknarre 3/8" No. 3093 U-20, Gelenk-Umschaltknarre 3/8" No. 3093 GU-3, Steckschlüsseleinsatz 3/8" No. 30 6 7 8 9 10 11 12 13 14 15 16 17 18 19, Steckschlüsseleinsatz 3/8", lang No. D 30 L 10 11 12 13 14 15 16 17 18 19, Steckschlüsseleinsatz 3/8" No. TX 30 E6 E7 E8 E10 E11 E12 E14, Schraubendrehereinsatz 3/8" No. IN 30 4 5 6 7 8 10, Schraubendrehereinsatz 3/8", lang No. IN 30 4 5 6 7 8 10, Schraubendrehereinsatz 3/8" No. KL-4021-3107 A -3109 A -3111 A, Schraubendrehereinsatz 3/8" No. ITX 30 T20 T25 T27 T30 T40 T45 T50, Schraubendrehereinsatz 3/8", lang No. ITX 30 L T20 T25 T27 T30 T40 T45 T50, Schraubendrehereinsatz 3/8" XZN No. INX 30 5 6 8 10, Schraubendrehereinsatz 3/8", lang XZN No. 6 8 10, Steckschlüsseleinsatz 3/8" No. KL-4043-2110 -2112 -2114 -2116 -2118 -2120, Steckschlüssel 3/8" No. KL-4043 IP40 IP45 IP50 IP55 IP60, Verlängerung 1/2" No. 1990-5 -10, Verlängerung 1/2" mit Haltemagnet No. 1990 M, Kardangelen 1/2" No. 1995, Reduzierstück 1/2" auf 3/8" No. 1930, Quergriff 1/2" No. 1987, Umschaltknarre 1/2" No. 1993 U-20, Teleskop-Umschaltknarre 1/2" No. 1993 TU-10, Steckschlüsseleinsatz 1/2" No. 8 9 10 11 12 13 14 15 16 17 18 19 20 21 22 23 24 26 27 28 30 32, Steckschlüsseleinsatz 1/2" No. D 19 L 10 12 13 14 15 16 17 18 19 21 22 24 27 30 23, Steckschlüsseleinsatz 1/2" No. TX 19 E10 E11 E12 E14 E16 E18 E20 E24, Schraubendrehereinsatz 1/2" No. IN 19 5 6 7 8 9 10 12 14 17, Schraubendrehereinsatz 1/2" TX No. ITX 19 T27 T30 T40 T45 T50 T55 T60, Schraubendrehereinsatz 1/2" XZN No. INX 19 5 6 8 10 12 14 16 Schraubendrehereinsatz 1/2", lang No. IN 19 L 5-90 6-140 7-140 8-140 9-140 10-140 12-140 14-140, Schraubendrehereinsatz 1/2" No. ITX 19 L T27-100 T30-100 T40-100 T45-100 T50-100 T55-100 T60-100, Steckschlüsseleinsatz 1/2" No. KL-4043-3122 -3124 -3126 -3128 -3130 -3132, Kraftschraubereinsatz 1/2" mit Schutzhülse No. K 19 LS 17 19 21 22, Kraftschraubereinsatz 1/2", lang No. K 19 L 13 14 16 17 18 19 21 22 23 24 27, Knarren-Schraubendreher SilentGEAR No. 2675, Einsatz-Halter kurz 1/4" No. 673 K, Bit-Box Industrie 32-teilig No. 666-032-J, Bit-Adapter 1/4" skt - 1/4" vkt No. 620, Ring-Maulschlüssel No. 1 B 6 7 8 9 10 11 12 13 14 15 16 17 18 19 20 21 22 24 27 28 30 32, Maulschlüssel mit Ringratsche No. 7 R 8 9 10 11 12 13 14 15 16 17 18 19, Doppelringsschlüssel No. 2 6x7 8x9 10x11 12x13 14x15 16x17 18x19 22x24, Doppelringsschlüssel No. TX 4 E6xE8 E10xE12 E14xE18 E20xE24, Doppelringsschlüssel, offen No. 400 8x10 11x13 12x14 17x19, Starter-Blockschlüssel No. 304 11x13 14x16 15x17, Steckschlüssel No. 2133 6 7 8 9 10, 3K-Schraubendreher, kurz No. 2153 5,5, 3K-Schraubendreher mit Schlagkappe No. 2154SK 4,5 5,5 6,5 8, 3K-Schraubendreher mit Schlagkappe No. 2160SK PH1 PH2 PH3 PH4, 3K-Schraubendreher, kurz No. 2161 PH1, 3K-Schraubendreher No. 2163 TXB T10 T15 T20 T25 T27 T30 T40, 3K-Schraubendreher Kugelkopf No. 2163 K 3 4 5 6 8, Winkelschraubendreher-Satz 2-10 mm No. H 42 KEL-88, Winkelschraubendreher-Satz TX T9-T40 No. H 43 TX-88, Spannungsprüfer 6-48 Volt AC/DC No. 4612, Kraft-Kombinationszange No. 8250-180 JC, Seitenschneider No. 8314-180 JC, Mehrfachzange No. 8133-180 JC, Flachrundzange No. 8132 AB-160 JC, Wasserpumpenzange 10" No. 142 10 TL, Montagezangen-Satz 4-teilig No. S 8000, Universal-Kombisichere No. KL-4901-10, Kabelmesser No. 0063-08, Gripschlüssel No. 137 7-11, Stahlbandmaß No. 4534-5, Digital-Messschieber No. 711, Fühlerlehre No. 702 20 M, Magnetheber No. KL-0126-206, Drehmomentschlüssel UK Torcoflex No. 3549-05 10-50 Nm, Drehmomentschlüssel UK Torcoflex No. 3550-20 40-200 Nm Universal Bremsattel-Haken No. KL-0114-550, Bremsattelheile No. 8726, Bremsattel-Bürste No. 643, Zündkerzen-Steckschlüssel mit Gelenk No. KL-0127-48, Zündkerzenersatz mit Haltefeder No. 53 16 mm Zündkerzenersatz mit Haltefeder No. 56 18 mm, Dichtungsschaber No. 133 K, Flachstumpfe Werkstattfeile No. 8701 2-10, Halbrunde Werkstattfeile No. 8725 2-10, Runde Werkstattfeile No. 8722 2-10 Flachmeißel No. 97-125 -150 -200, Kreuzmeißel, flachoval No. 96-150, Durchtreiber No. 99 10 2-3 -4, Körner No. 100-10, Splinttreiber No. 119 3 4 5 6, Schlosserhammer ROTBAND-PLUS No. 600 E-400 -1500 Schonhammer No. 248 H-30, Spiralbohrersatz No. R93500025 Ø1-13, Hebeleisen No. 141-300 -390, Spezial-Gripzange No. 139, Flaschenöffner 2K GEDORE No. GMH990007



KL-4999-420

MOBILE WERKBANK

mit Jumbo NFZ Sortiment, 302-teilig

- > Umfangreiches NFZ-/Landmaschinen-Sortiment für den Profi
- > Werkzeuge in metrischer Ausführung
- > Breite Schubladen mit Vollauszug
- > Schubladenbestückung in vollflächigen Check-Tool-Einlagen
- > Zentralverriegelung mit Zylinderschloss
- > Sicherheitsverriegelung je Schublade, Einhandbedienung
- > Gesamttragkraft 1000 kg, im mobilen Betrieb 750 kg
- > Tragkraft pro Schublade 70 kg

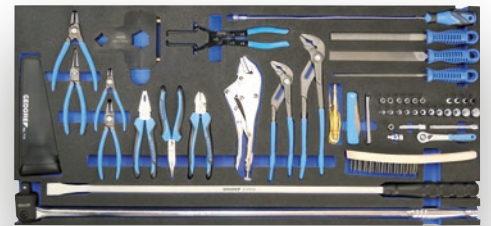

Code	No.	Länge mm	Breite mm	Höhe mm	Schubladen	max. Tragfähigkeit kg	Anzahl Schubladen	Gewicht kg
3418367	KL-4999-420	1.200	635	985	Vollauszug	1000	6	220

Inhalt

1/4"-Sortiment (SW 4-13, IN 4-8 und T8-T25), 1/2"-Sortiment (SW 10-32, T20-T60 lang, IN 6-19 und IN lang 6-14, Kraftschraubereinsätze SW 17-32 und Teleskopnarre)
 3/4"-Sortiment (SW 21-60, E24 und IN lang SW 14 und Kraftschraubereinsätze SW 24-41), Bit-Satz und Knarren-Schraubendreher Schraubendrehersätze (Schlitz 4,5-8, PH 1-4, T10-T40 und IN 2-10)
 Schraubenschlüsselsätze (SW 6-41 + Bremsleitungs- und Starter-Block-Schlüssel), Schlagschlüsselsätze (E18/E20/E24, 6-kant SW 24/26/27 und 12-kant SW 19/21/24)
 Umfangreiches Zangen-Sortiment, Umfangreiches Schlag- und Hebelwerkzeug-Sortiment, Umfangreiches Mess-, Trenn- und Zerspannungswerkzeug-Sortiment

KL-4998-400

WERKSTATTWAGEN MIT PKW SORTIMENT

- › Vollausgestatteter Werkstattwagen für Reparatur- und Instandsetzungsarbeiten am PKW
- › Sehr robustes und langlebiges Werkzeug
- › Mobiler Arbeitsplatz und Werkzeugaufbewahrung kombiniert
- › Schubladen-Vollauszug für einfachen Zugriff
- › Einfache optische Vollständigkeitsprüfung durch 2-farbige Schaumstoffeinlagen

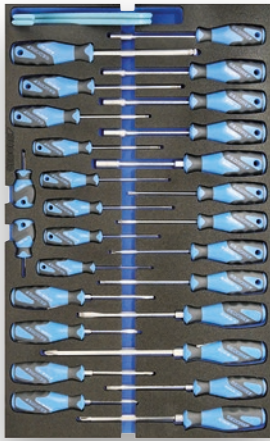

Code	No.	RAL	Länge mm	Breite mm	Höhe mm	Schubladen
3421147	KL-4998-400	blau	865	605	1.020	Vollauszug
max. Tragfähigkeit kg			Anzahl Schubladen		-teilig	Gewicht kg
1000			9		466	110

Inhalt

- Schublade 1
1/4"-Sortiment (12-kant SW 4-13; 6-kant lang SW 4-13; TX T10-T40; TX E4-E10; TX PLUS IP10-IP30; TX PLUS EP6-EP12; IN 3-8; Kreuzschlitz PH1-PH3; Schlitz 5,5-6,5 mm)
Bit-Box (32-tlg), Umfangreiches Zangen-Sortiment
Winkelschraubendreher-Satz (TX T9-40; IN 2-10)
Gripschlüssel Bremsleitung (11 mm), Stahlbandmaß (5 m), Magnetheber
- Schublade 2
3/8"-Sortiment (6-kant SW 6-19; 12-kant lang SW 10-19; TX T20-T50; TX E6-E14; IN 4-11; XZN M5-M10; TX PLUS IP40-IP60; TX PLUS EP10-EP20; Zündkerzen-Steckschlüssel SW 14 + 16 + 18), Spannungsprüfer (6-48 Volt AC/DC)
Drehmomentschlüssel (3/8", 10-50 Nm), Digital-Messschieber, Führerlehren
- Schublade 3
1/2"-Sortiment (6-kant SW 8-32; TX T27-T60; TX E10-E24; IN 5-17; XZN M5-M16; TX PLUS EP22-EP32), Drehmomentschlüssel (1/4", 40-200 Nm)
- Schublade 4
Schraubendreher-Sortiment (6-kant SW 6-10; IN3-8; Kreuzschlitz PH1-PH4; Schlitz 4,5-8 mm; TX T10-T40), Univ. Bremsattel-Haken-Paar
- Schublade 5
Umfangreiches Schlag-, Hebel- und Zerspannungswerkzeug (Feilen, Hämmer, Bohrer, Hebeleisen, Meißel, Treiber, Körner)
- Schublade 6
Spezial-Gripzange, Bremsattel-Bürste
Ring-Maulschlüssel (SW 6-32)
- Schublade 7
Maulschlüssel mit Ringratsche (SW 8-19), Doppelringsschlüssel (SW 6-24, TX E6-E24)
Starter-Blockschlüssel (SW 11-17), Doppelringsschlüssel offen (SW 8-19)
- Schublade 8
1/2" Steckschlüsseleinsätze (6-kant lang SW 10-32; IN 6-14; TX T27-T60)
Kraftschraubereinsatz mit Schutzhülse (SW 17-22)
Kraftschraubereinsatz (SW 13-27), Kabelmesser und Universal-Kombischere

1500 H 40

PAPIERROLLENHALTER

- > Für Papierrollen bis Durchmesser 320 mm und Länge 350 mm
- > Seitliche Lochung für Zusatzhaken (nicht im Lieferumfang enthalten)
- > Farbe RAL 9005 Schwarz
- > Geeignet für alle Werkzeugwagen/-Bänke mit Euro-Lochung 10 x 38 mm



Code	No.	Länge mm	Breite mm	Höhe mm	Gewicht kg
2997754	1500 H 40	350	200	110	1,36

KL-4911-11X

MAGNETMATTE

- > Ideal bei Reparaturarbeiten am Fahrzeug zur sicheren Ablage und Fixierung von Werkzeugen, Schrauben oder sonstigen Teilen
- > Durch die extrem starken Magneten werden selbst schwerste Gegenstände sicher und zuverlässig gehalten
- > Dazu kann die Matte einfach Lose abgelegt oder an magnetischen Oberflächen wie z.B. einem Werkstattwagen oder einer Hebebühne angehaftet werden
- > Die strukturierte Kunststoffoberfläche mit innenliegender Schaumstoffmembran vermeidet Beschädigungen an empfindliche Oberflächen, ist leicht zu reinigen sowie wasser- und ölbeständig



Code	No.	Länge mm	Breite mm	Höhe mm	Gewicht kg
3457168	KL-4911-111	114	114	7	0,1
3457176	KL-4911-112	280	200	7	0,4
3457184	KL-4911-113	305	50	7	0,13

KL-4911-102

DOSENHALTER, MAGNETISCH

- > Ideal bei Reparaturarbeiten am Fahrzeug zur einfachen Ablage von Spraydosen wie z.B. Bremsenreiniger, Silikon-, Fettsprays und vielem mehr
- > Dazu kann dieser einfach an einer magnetischen Oberfläche wie z.B. einem Werkstattwagen oder einer Hebebühne angehaftet werden



Code	No.	Magnethebekraft g	für max. Ø mm
3457125	KL-4911-102	3.000	70

Länge mm	Breite mm	Höhe mm	Gewicht kg
160	90	120	0,29

KL-4911-103

MAGNETSCHALE

- > Ideal bei Reparaturarbeiten am Fahrzeug zur sicheren Aufbewahrung von Schrauben oder sonstigen Kleinteilen
- > Dazu kann diese einfach an einer magnetischen Oberfläche wie z.B. einem Werkstattwagen oder einer Hebebühne angehaftet werden
- > Dabei spielt es keine Rolle ob senkrecht oder waagrecht, aufgrund der besonderen Formgebung und dem hohen Rand bietet diese stets eine sichere Aufbewahrung



Code	No.	Aussen-Ø	Magnethebekraft g	Gewicht kg
3457133	KL-4911-103	150 mm	2.500 g	0,4

1504 0701

ROLLWERKBANK

- > 30 mm starke Multiplex Buchen-Schichtholzplatte, Oberfläche durch Leinölfirnis zusätzlich geschützt
- > Großer Stauraum mit Fachboden und Tür
- > Breite Schubladen (B 480 x T 400 mm) mit Vollauszug, herausnehmbar
- > Tragfähigkeit pro Schublade 40 kg, untere Schwerlastschublade 60 kg
- > GEDORE Hochleistungs-Fahrwerk, Gesamttragkraft 1000 kg, im mobilen Betrieb 750 kg
- > GEDORE Trapez-Achskonstruktion bewirkt auch bei maximaler Belastung: Leichtlauf, Wendigkeit und Spurtreue



Code	No.	Länge mm	Breite mm	Höhe mm	Arbeitsplattenstärke mm	Schubladen	Anzahl Schubladen	Gewicht kg
1814931	1504 0701	1.100	630	985	30	7x Typ 1, H. = 67 mm 1x Typ 3, H. = 207 mm	8	105

1504 XL-S-198

WERKBANK MIT BASIS-SORTIMENT AGRAR

198-teilig

- > Ideal geeignet für Service- und Wartungsarbeiten an Landmaschinen
- > Mit GEDORE Check-Tool-System: Vollständigkeitsprüfung durch 2-farbige Schaumstoffeinlagen
- > 30 mm starke Multiplex Buchen-Schichtholzplatte, Oberfläche durch Leinölfirnis zusätzlich geschützt
- > Großer Stauraum mit Fachboden und Tür
- > 1 XL-Schublade (B 1055 x T 400 mm), 6 breite Schubladen (B 640 x T 400 mm) mit Vollauszug, herausnehmbar

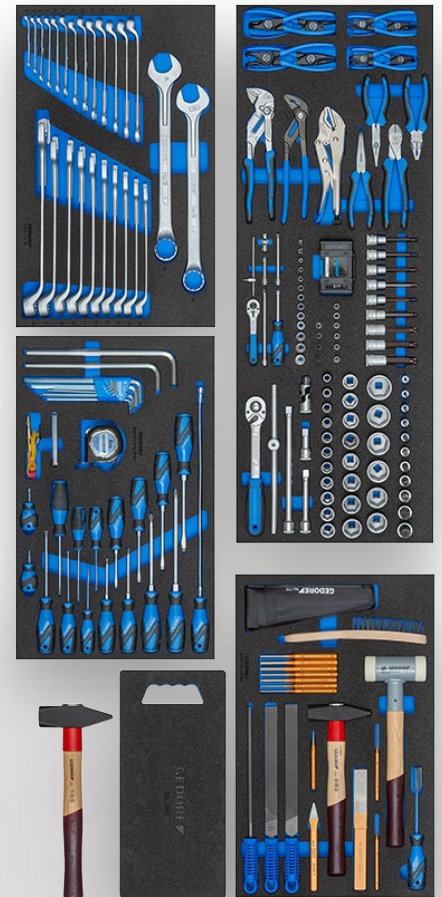

Code	No.	RAL	Länge mm	Breite mm	Höhe mm	Schubladen	max. Tragfähigkeit kg	Anzahl Schubladen	-teilig	Gewicht kg
3434826	1504 XL-S-198	GEDORE blau, RAL 5017	1.250	630	985	1xTyp XL, H=75mm, extra breit 4xTyp 1b, H=67mm, 1xTyp 2b, H=137mm 1xTyp 3b, H=207mm	1000	7	198	154,3

Inhalt

Rollwerkbank 1504 XL 1411 1,25 m breit, Schraubendreherbit-Set 1/4" 620-024, Vierkantgriff 1/4" 2098, Steckschlüsseleinsatz 20 4 4,5 5 5,5 6 7 8 9 10 11 12 13 14 mm, Schraubendrehereinsatz 1/4" IN 20 4 5 6 8 mm, Schraubendrehereinsatz ITX 20 T8 T9 T10 T15 T20 T25, Umschaltknarre 1/4" 2093 U-10, Quergriff 1/4" 2087, Verlängerung 2090-2, Verlängerung 2090-4, Verlängerung 2090-6, Kardangeln 2095, Steckschlüsseleinsatz 1/2" 19 10 11 12 13 14 15 16 17 18 19 20 21 22 23 24 25 26 27 28 29 30 32 33 34 36 mm, Schraubendrehereinsatz 1/2" IN 19 4 5 6 7 8 9 10 12 14 17 19, Schraubendrehereinsatz 1/2" ITX 19 L T20-100 T25-100 T27-100 T30-100 T40-100 T45-100 T50-100 T55-100 T60-100, Umschaltknarre 1/2" 1993 U-10 T, Quergriff 1/2" 1987, Verlängerung 1/2" 1990-3, Verlängerung 1/2" 1990-5, Verlängerung 1/2" 1990-10, Kardangeln 1/2" 1995, Ring-Maulschlüssel 1 B 6 7 8 9 10 11 12 13 14 15 16 17 18 19 20 21 22 23 24 25 26 27 30 32 34 mm, Winkelschraubendreher-Satz H 42 EL-88, Winkelschraubendreher 42 EL T2 14, 3K-Schraubendreher kurze Form 2153 5,5, 3K-Schraubendreher mit Schlagkappe 2154SK 3,5 5,5 6,5 8, 3K-Schraubendreher kurze Form 2161 PH 2, 3K-Schraubendreher mit Schlagkappe 2160SK PH 1 PH 2 PH 3 PH 4, 3K-Schraubendreher 2163 TX T10 T15 T20 T25 T30 T40, Flachstumpfe Werkstattfeile 10" 8701 2-10 | 250x25mm, Runde Werkstattfeile 10" 8722 2-10 | 250x10 mm, Halbunde Werkstattfeile 10" 8725 2-10 | 250x25 mm, Wasserpumpenzange 10" 142 10 TL, Gedore-Gripzange 137 10, Kombinationszange 8210-160 JC, Kraft-Seitenschneider 8316-200 JC, Mehrfachzange 8133-180 JC, Flachrundzange 8132 AB-200 JC, Montagezangen-Satz S 8008, 8-tlg, Zangenschlüssel 10" 183 10 JC, Schlosserhammer ROTBAND-PLUS 600 H-600 S, Schlosserhammer ROTBAND-PLUS 600 H-1500, Schonhammer 248 H-50, Splinttreiber 119-22 3 4 5 6 7 8 9 10 mm, Körner 100-12, Schlitzmeißel 104, Kreuzmeißel flachoval 96-175 | 175x17x11 mm, Fühlerlehre 702 13 M, Dichtungsschaber 133 K, Stahlbandmaß 4534-8 | 8 m, Taschen-Messschieber 710, Autolicht-Prüflampe 4610, Drahtbürste 644, Montierhebel 39, Kniebrett aus festem Schaumstoff 906, Magnetheber 640-1800

1504 XL-S-306

WERKBANK

MIT PROFI-SORTIMENT AGRAR

306-teilig

- > Ideal geeignet für Service- und Wartungsarbeiten an Landmaschinen
- > Mit GEDORE Check-Tool-System: Vollständigkeitsprüfung durch 2-farbige Schaumstoffeinlagen
- > 30 mm starke Multiplex Buchen-Schichtholzplatte, Oberfläche durch Leinölfirnis zusätzlich geschützt
- > Großer Stauraum mit Fachboden und Tür
- > 1 XL-Schublade (B 1055 x T 400 mm), 8 breite Schubladen (B 640 x T 400 mm) mit Vollauszug, herausnehmbar

Mobile Werkbank mit hochwertiger Multiplex Arbeitsplatte

Werkbank mit hoher Tragkraft

Umfangreiche Ausstattung von 306 Teilen

Leistungsstarkes Werkzeug für Landmaschinen



Code	No.	RAL	Länge mm	Breite mm	Höhe mm	Schubladen	max. Tragfähigkeit kg	Anzahl Schubladen	-teilig	Gewicht kg
3434834	1504 XL-S-306	GEDORE blau, RAL 5017	1.250	630	985	1xTyp XL, H=75mm, extra breit 7xTyp 1b, H=67mm, 1xTyp 2b, H=137mm	1000	9	306	174,68

Inhalt

Rollwerkbank extra breit 1504 XL 1710 | 1,25m, Schraubendreherbit-Set 1/4" 620-024, Vierkantgriff 1/4" 2098, Steckschlüsseleinsatz 20 4 4,5 5 5,5 6 7 8 9 10 11 12 13 14 mm
 Schraubendrehereinsatz 1/4" IN 20 4 5 6 8 mm, Schraubendrehereinsatz ITX 20 T8 T9 T10 T15 T20 T25, Umschaltknarre 1/4" 2093 U-10, Quergriff 1/4" 2087, Verlängerung 2090-2 -4 -6, Kardangelenck 2095,
 Steckschlüsseleinsatz 1/2" 19 10 11 12 13 14 15 16 17 18 19 20 21 22 23 24 25 26 27 28 29 30 32 33 34 36 mm, Steckschlüsseleinsatz 1/2" D 19 L 10 L 12 L 13 L 14 L 15 L 16 L 17 L 18 L 19 L 21 L 22 L 24 L 27 L 30 L 32 mm
 Schraubendrehereinsatz 1/2" IN 19 4 5 6 7 8 9 10 12 14 17 19 mm, Schraubendrehereinsatz 1/2" IN 19 L 6-140 7-140 8-140 9-140 10-140 12-140 14-140 mm
 Schraubendrehereinsatz 1/2" ITX 19 L T20-100 T25-100 T27-100 T30-100 T40-100 T45-100 T50-100 T55-100 T60-100
 Steckschlüsseleinsatz 1/2" TX 19 E10 E11 E12 E14 E16 E18 E20 E24, Umschaltknarre 1/2" 1993 U-10 T, Quergriff 1/2" 1987, Verlängerung 1/2" 1990-3 -5 -10, Kardangelenck 1/2" 1995
 Kraftschraubereinsatz 1/2" K 19 17 18 19 21 22 23 24 27 30 32, Kraftschrauber-Verlängerung 1/2" KB 1990-5, Adapter-Satz S 2032-05, 5-teilig, Check-Tool-Einlage mit Sortiment 2005 CT4-7 XL
 Ring-Maulschlüssel 1 B 6 7 8 9 10 11 12 13 14 15 16 17 18 19 20 21 22 23 24 25 26 27 30 32 34 mm, Maulschlüssel mit Ringratsche 7 R 10 11 12 13 14 15 16 17 18 19 21 22 24 mm
 Starter-Blockschlüssel 304 13x15 14x17 19x22 mm, Doppelringsschlüssel offen 400 9x11 10x12 13x15 14x17 19x22 24x27, Winkelschraubendreher-Satz H 42 EL-88, Winkelschraubendreher 42 EL 12 14
 Winkelschraubendreher-Satz PH 42-88, 8-teilig, Winkelschraubendreher 42 7 9 12 14 17 19 22 mm, 3K-Schraubendreher kurze Form 2153 5,5, 3K-Schraubendreher mit Schlagkappe 2154SK 3,5 5,5 6,5 8,
 3K-Schraubendreher kurze Form 2161 PH 2, 3K-Schraubendreher mit Schlagkappe 2160SK PH 1 PH 2 PH 3 PH 4, 3K-Schraubendreher 2163 TX T10 T15 T20 T25 T30 T40, Steckschlüssel 2133 6 7 8 10 11 12 13 mm
 Flachstumpfe Werkstattfeile 8701 2-10 | 10", Runde Werkstattfeile 8722 2-10 | 10", Halbbrunde Werkstattfeile 8725 2-10 | 10", Wasserpumpenzange 142 10 TL | 10", Gedore-Gripzange 137 10
 Kombinationszange 8210-160 JC, Kraft-Seitenschneider 8316-200 JC, Mehrfachzange 8133-180 JC, Flachrundzange 8132 AB-200 JC, Montagezangen-Satz S 8008, 8-teilig, Zangenschlüssel 183 10 JC | 10"
 Schlosserhammer ROTBAND-PLUS 600 H-600, Schlosserhammer ROTBAND-PLUS 600 H-1500, Schonhammer 248 H-50, Splinttreiber 119-2 2 3 4 5 6 7 8 9 10, Körner 100-12, Schlitzmeißel 104
 Kreuzmeißel flachoval 96-175 | 175x17x11 mm, Fühlerlehre 702 13 M, Dichtungsschaber 133 K, Stahlbandmaß 4534-8 | 8 m, Taschen-Messschieber 710, Autolicht-Prüflampe 4610
 Drahtbürste 644, Montierhebel 39, Kniebrett aus festem Schaumstoff 906, Magnetheber 640-1800



1506 XL 2810

ROLLWERKBANK EXTRA BREIT

- > Stahlblech, korrosionsbeständig und kratzfest pulverbeschichtet, GEDORE blau
- > 30 mm starke Multiplex Buchen-Schichtholzplatte, Oberfläche durch Leinölfirnis zusätzlich geschützt
- > Sicherheit durch Fersenschutz für Personen
- > Zentralverriegelung mit Zylinderschloss je Schubladenblock, gleichschließend
- > Breite Schubladen (B 480 x T 400 mm) mit Vollauszug, herausnehmbar
- > Sicherheitsverriegelung je Schublade, Einhandbedienung
- > Kugelgelagerte Führungsschienen
- > Tragfähigkeit pro Schublade 40 kg, untere Schwerlastschubladen 60 kg
- > Gesamttragkraft 1000 kg, im mobilen Betrieb 750 kg
- > 2 rollengelagerte GEDORE Hochleistungsräder (Bockrollen Ø 200 mm)
- > 2 kugelgelagerte GEDORE Leichtlaufräder (Lenkrollen Ø 125 mm), beide mit Totalfeststeller
- > GEDORE Trapez-Achskonstruktion bewirkt auch bei maximaler Belastung: Leichtlauf, Wendigkeit und Spurtreue



Code	No.	Länge mm	Breite mm	Höhe mm	Arbeitsplattenstärke mm	Schubladen	Anzahl Schubladen	Gewicht kg
2528096	1506 XL 2810	1.250	630	985	30	16x Typ 1, H. = 67 mm 2x Typ 2, H. = 137 mm	18	156

1507 XL 30101

ROLLWERKBANK EXTRA BREITE SCHUBLADEN

- > 30 mm starke Multiplex Buchen-Schichtholzplatte, Oberfläche durch Leinölfirnis zusätzlich geschützt
- > Nach hinten versetzte Arbeitsplatte ermöglicht bündiges parken an der Wand
- > Wendig und leicht zu steuern durch Fahr-Lenk-Griff
- > Seitenwände mit Euro-Lochung 10 x 38 mm zur Befestigung von Haken und Werkzeugen
- > Vorbereitet für die Aufnahme des Befestigungssatzes KL-5501-211 zur Montage des Federspanners KL-5501 B
- > Sicherheit durch Fersenschutz für Personen
- > Stahlblech, korrosionsbeständig und kratzfest pulverbeschichtet, GEDORE blau
- > Zentralverriegelung mit Zylinderschloss
- > Breite Schubladen (B 998 x T 474 mm) mit Vollauszug, herausnehmbar
- > Einzelauszugssperre verhindert das Öffnen von mehr als einer Schublade, Einhandbedienung
- > Kugelgelagerte Führungsschienen
- > Tragkraft pro Schublade 70 kg
- > Gesamttragkraft 1000 kg, im mobilen Betrieb 750 kg
- > 2 rollengelagerte GEDORE Hochleistungsräder (Bockrollen Ø 200 mm)
- > 2 kugelgelagerte GEDORE Leichtlaufräder (Lenkrollen Ø 125 mm), beide mit Totalfeststeller
- > GEDORE Trapez-Achskonstruktion bewirkt auch bei maximaler Belastung: Leichtlauf, Wendigkeit und Spurtreue
- > Optimal bestückbar durch GEDORE Werkzeugmodule (1500 ES/1500 CT) je Schublade max. 9 Stück 1/3 Module möglich



Code	No.	Länge mm	Breite mm	Höhe mm	Arbeitsplattenstärke mm	Schubladen	Anzahl Schubladen	Gewicht kg
3127826	1507 XL 30101	1.200	635	985	30	3x Typ 1, H. = 75 mm 1x Typ 3, H. = 155 mm 1x Typ 5, H. = 235 mm	5	127

1502

ROLLWERKBANK

- > Stahlblech, korrosionsbeständig und kratzfest pulverbeschichtet, GEDORE blau
- > 25 mm starke Multiplex Buchen-Schichtholzplatte, Oberfläche durch Leinölfirnis zusätzlich geschützt
- > Sicherheit durch Fersenschutz für Personen
- > Zentralverriegelung mit Zylinderschloss
- > 6 breite Schubladen (B 480 x T 400 mm) mit Vollauszug, herausnehmbar
- > Sicherheitsverriegelung je Schublade, Einhandbedienung
- > Kugelgelagerte Führungsschienen
- > Individuell bestückbar durch Längs- und Querteiler (auch einzeln lieferbar)
- > Tragfähigkeit pro Schublade 40 kg, untere Schwerlastschublade 60 kg
- > Gesamttragkraft 1000 kg, im mobilen Betrieb 750 kg
- > 2 rollengelagerte GEDORE Hochleistungsräder (Bockrollen Ø 200 mm)
- > 2 kugelgelagerte GEDORE Leichtlaufräder (Lenkrollen Ø 125 mm), beide mit Totalfeststeller
- > GEDORE Trapez-Achskonstruktion bewirkt auch bei maximaler Belastung: Leichtlauf, Wendigkeit und Spurtreue



Code	No.	Länge mm	Breite mm	Höhe mm	Arbeitsplattenstärke mm	Schubladen	Anzahl Schubladen	Gewicht kg
6620540	1502	950	630	870	25	5x Typ 1, H. = 79 mm 1x Typ 2, H. = 180 mm	6	82



S 1500 ES-01

MODUL-SORTIMENT KLEIN

104-teilig

- Allgemeines Basis-Sortiment für den Einsteiger aller Berufsgruppen
- Werkzeuge in metrischen Abmessungen
- Bewährte GEDORE ES-Werkzeugmodule aus ABS-Kunststoff

Code	No.	-teilig	Gewicht kg
2319845	S 1500 ES-01	104	14,15

Inhalt

Ring-Maulschlüssel mit gleichen Schlüsselweiten No. 1 B 6 7 8 9 10 11 12 13 14 15 16 17 18 19 20 21 22, Winkelschraubendreher für Innensechskantschrauben No. 42 2 2,5 3 4 5 6 8 10
 Steckschlüsseleinsatz 1/2" 6-kant UD-Profil No. 19 10 11 12 13 14 15 16 17 18 19 21 22 23
 24 26 27 28 30 32, 1/2" Schraubendrehereinsatz für Innensechskantschrauben No. IN 19
 6 7 8 9 10 12 14, 1/2" Umschaltknarre No. 1993 U-20, 1/2" Quergriff No. 1987
 1/2" Kardangelen No. 1995, 1/2" Verlängerung No. 1990-5 -10
 1/4" Steckschlüsseleinsatz No. 20 4 5 5,5 6 7 8 9 10 11 12 13 14
 1/4" Schraubendrehereinsatz für Innensechskantschrauben No. IN 20 3 4 5 6 8
 1/4" Steckschlüsseleinsatz für Außen-TX Schrauben No. TX 20 E4 E5 E6 E7 E8 E10
 1/4" Schraubendrehereinsatz für Innen-TX Schrauben No. ITX 20 T8 T9 T10 T15 T20 T25 T27 T30
 T40, 1/4" Quergriff No. 2087, 1/4" Verlängerung No. 2090-4, 1/4" Kardangelen No. 2095
 1/4" Vierkant-Steckgriff No. 2098, 1/4" Umschaltknarre No. 2093 U-10
 3K-Schraubendreher für Schlitzschrauben No. 2150 4 5,5 6,5 8
 3K-Schraubendreher für Kreuzschlitzschrauben PH No. 2160 PH 1 2
 Wasserpumpenzange No. 142 10 JC, Kraft-Kombinationszange No. 8250-180 JC
 Flachrundzange mit Schneide No. 8132-160 JC, Kraft-Seitenschneider No. 8316-160 JC
 Schlosserhammer No. 600 H-300, Flachmeißel, 8-kant No. 97-250
 Kreuzmeißel, 8-kant No. 98-125, Durchtreiber, 8-kant No. 99 12-5
 Körner, 8-kant No. 100-12, Splinttreiber, 8-kant No. 119-1,5 3 4

6,3 1/4 12,5 1/2

S 1500 ES-02

MODUL-SORTIMENT MITTEL

207-teilig

- Grundausrüstung für den gewerblichen Bereich oder den ambitionierten Heimwerker
- Werkzeuge in metrischen Abmessungen
- Bewährte GEDORE ES-Werkzeugmodule aus ABS-Kunststoff
- Auch erhältlich im Werkzeugwagen No. 2004 0620



6,3 1/4 12,5 1/2 8 5/16

Code	No.	-teilig	Gewicht kg
2319853	S 1500 ES-02	207	28,3

Inhalt

Ring-Maulschlüssel mit gleichen Schlüsselweiten No. 1 B 6 7 8 9 10 11 12 13 14 15 16 17 18 19 20 21 22, Winkelschraubendreher für Innensechskantschrauben No. 42 2 2,5 3 4 5 6 8 10
 Doppelschlüssel No. 6 6x7 8x9 10x11 12x13 14x15 16x17 18x19 20x22 21x23 24x27, 1/2" Steckschlüsseleinsatz No. 19 10 11 12 13 14 15 16 17 18 19 21 22 23 24 26 27 28 30 32
 1/2" Kraftschraubereinsatz No. K 19 10 13 14 17 19, 1/2" Schraubendrehereinsatz Schlitz No. IS 19 10x1,6 12x2, 1/2" Schraubendrehereinsatz PH No. IKS 19 2 3 4
 1/2" Schraubendrehereinsatz XZN No. INX 19 8 10, 1/2" Schraubendrehereinsatz TX No. ITX 19 T20 T25 T27 T30 T40 T45 T50 T55 T60
 1/2" Schraubendrehereinsatz TX, lang No. ITX 19 L T20-100 T25-100 T27-100 T30-100 T40-100 T45-100 T50-100 T55-100 T60-100, 1/2" Schraubendrehereinsatz ISK No. IN 19 5 6 7 8 9 10 12 14 17
 1/2" Schraubendrehereinsatz ISK, lang No. IN 19 L 5-90 6-90 8-90 10-140 12-140 14-140, 1/2" Umschaltknarre 1993 U-20, 1/2" Quergriff No. 1987, 1/2" Kardangelen No. 1995
 1/2" Verlängerung No. 1990-5 -10, 1/4" Steckschlüsseleinsatz No. 20 4 5 5,5 6 7 8 9 10 11 12 13 14, 1/4" Schraubendrehereinsatz für Innensechskantschrauben No. IN 20 3 4 5 6 8
 1/4" Steckschlüsseleinsatz für Außen-TX Schrauben No. TX 20 E4 E5 E6 E7 E8 E10, 1/4" Schraubendrehereinsatz für Innen-TX Schrauben No. ITX 20 T8 T9 T10 T15 T20 T25 T27 T30 T40
 1/4" Quergriff No. 2087, 1/4" Verlängerung No. 2090-4, 1/4" Kardangelen No. 2095, 1/4" Vierkant-Steckgriff No. 2098, 1/4" Umschaltknarre No. 2093 U-10
 5/16" Schraubendreherbit für Schlitzschrauben No. 880 7 8 9 12, 5/16" Schraubendreherbit für Innen-6-kantschrauben No. 885 5 6 8 10, 5/16" Schraubendreherbit für Kreuzschlitzschrauben No. 890 1 2 3 4
 TX Schraubenlehre No. 708, Steckschlüssel mit 2K-T-Griff No. 2133 5,5 6 7 8 9 10, Maulschlüssel mit Ringratsche No. 7 R 8 10 12 13 14 15 16 17 18 19
 3K-Schraubendreher für Schlitzschrauben No. 2150 4 5,5 6,5 8, 3K-Schraubendreher für Kreuzschlitzschrauben No. 2160 PH 1 2, Verbindungsstück 5/16" 6-kant - 1/2" 4-kant No. KB 819
 Montagezange für Außensicherungsringe No. 8000 A 1 A 2 A 21, Montagezange für Innensicherungsringe No. 8000 J 1 J 2 J 21, Wasserpumpenzange No. 142 10 JC
 Kraft-Kombinationszange No. 8250-180 JC, Flachrundzange mit Schneide No. 8132-160 JC, Kraft-Seitenschneider No. 8316-160 JC, Flachmeißel, 8-kant No. 97-250
 Kreuzmeißel, 8-kant No. 98-125, Durchtreiber, 8-kant No. 99 12-5, Körner, 8-kant No. 100-12, Splinttreiber, 8-kant No. 119-1,5 3 4, Schlosserhammer No. 600 H-300
 Gewindefeile No. 140, Stahlbandmaß No. 4534-5, TX Schraubenlehre No. 708, Digital-Messschieber No. 711, Pinzette No. 720, Reißnadel No. 745
 1/2" Schraubenlöser No. K 1900, Distanzmodul leer No. 1500 ED-70 K, 475x77x40 mm [6x]

S 1500 ES-03

MODUL-SORTIMENT GROSS

325-teilig

- > Umfangreiches Industrie-Sortiment für den Profi
- > Werkzeuge in metrischen Abmessungen
- > Bewährte GEDORE ES-Werkzeugmodule aus ABS-Kunststoff
- > Auch erhältlich im Werkzeugwagen No. 2004 0620

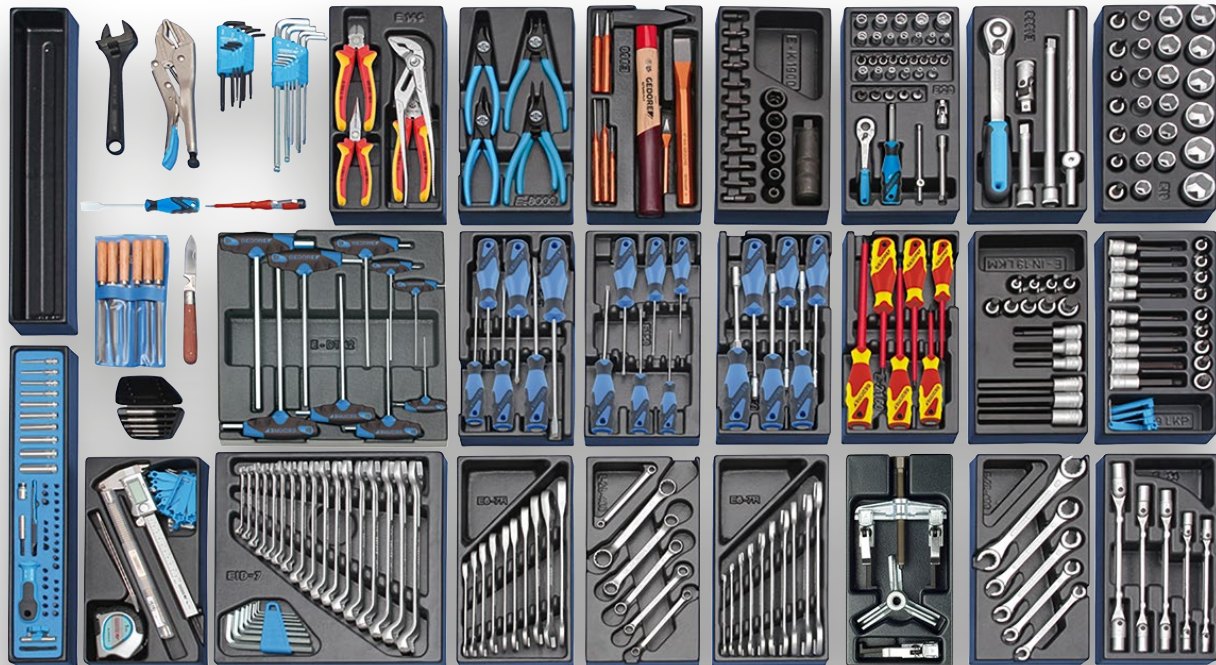

6,3 1/4 12,5 1/2 6,3 1/4 8 5/16

Code	No.	-teilig	Gewicht kg
2319861	S 1500 ES-03	325	38

Inhalt

Traverse 2-armig No. 106/103, Traverse 3-armig No. 107/103, Druckspindel für Abzieher No. 1.1406140, Abzughaken DER SCHLANKE No. 106/S100-E
 Ring-Maulschlüssel mit gleichen Schlüsselweiten No. 1 B 6 7 8 9 10 11 12 13 14 15 16 17 18 19 20 21 22, Doppel-Gelenkschlüssel No. 34 8x9 10x11 12x13 14x15 16x17
 Doppelringschlüssel No. 2 6x7 8x9 10x11 12x13 14x15 16x17 18x19 20x22, Doppelmaulschlüssel No. 6 6x7 8x9 10x11 12x13 14x15 16x17 18x19 20x22 21x23 24x27
 Doppelringschlüssel No. 400 8x10 10x11 12x14 13x15 17x19, offen, Maulschlüssel mit Ringratsche No. 7 R 8 10 12 13 14 15 16 17 18 19, Einmaulschlüssel, verstellbar No. 60 P 8 10"
 1/2" Steckschlüsseleinsatz No. 19 10 11 12 13 14 15 16 17 18 19 21 22 23 24 26 27 28 30 32, 1/2" Kraftschraubereinsatz 6-kant No. K 19 10 13 14 17 19
 1/2" Schraubendrehereinsatz Schlitz No. IS 19 10x1,6 12x2, 1/2" Schraubendrehereinsatz PH No. IKS 19 2 3 4
 1/2" Schraubendrehereinsatz für Innenvielzahnschrauben XZN No. INX 19 8 10, 1/2" Schraubendrehereinsatz für Innensechskantschrauben No. IN 19 5 6 7 8 9 10 12 14 17
 1/2" Schraubendrehereinsatz für Innensechskantschrauben No. IN 19 L 5-90 6-90 8-90 10-140 12-140 14-140, lang, 1/2" Schraubendrehereinsatz XZN No. ITX 19 T20 T25 T27 T30 T40 T45 T50 T55 T60
 1/2" Schraubendrehereinsatz XZN No. ITX 19 L T20-100 T25-100 T27-100 T30-100 T40-100 T45-100 T50-100 T55-100 T60-100, lang, 1/2" Umschaltknarre 1993 U-20
 1/2" Quergriff No. 1987, 1/2" Kardangelen No. 1995, 1/2" Verlängerung No. 1990-5 -10, 1/4" Steckschlüsseleinsatz No. 20 4 5 5,5 6 7 8 9 10 11 12 13 14
 1/4" Schraubendrehereinsatz für Innensechskantschrauben No. IN 20 3 4 5 6 8, 1/4" Steckschlüsseleinsatz für Außen-TX Schrauben No. TX 20 E4 E5 E6 E7 E8 E10
 1/4" Schraubendrehereinsatz für Innen-TX Schrauben No. ITX 20 T8 T9 T10 T15 T20 T25 T27 T30 T40, 1/4" Quergriff No. 2087, 1/4" Verlängerung No. 2090-4
 1/4" Kardangelen No. 2095, 1/4" Vierkant-Steckgriff No. 2098, 1/4" Umschaltknarre No. 2093 U-10, 1/4" Steckschlüsseleinsatz No. 20 L, SW 4 4,5 5 6 7 8 9 10 12 13 mm
 1/4" Schraubendreherbit No. 680, SW 4 5,5 6,5 8 mm, 1/4" Schraubendreherbit No. 685, SW 2,5 3 4 5 6 mm, 1/4" Schraubendreherbit No. 685 X 5 6 8 mm
 1/4" Schraubendreherbit No. 687 TX T6 T7 T8 T9 T10 T15 T20 T25 T27 T30 T40, 1/4" Schraubendreherbit No. 690 1 2 3, 1/4" Schraubendreherbit No. 690 PZD 1 2 3, 1/4" Bit-Adapter No. 620
 5/16" Schraubendreherbit für Schlitzschrauben No. 880 7 8 9 12, 5/16" Schraubendreherbit für Innen-6-kantschrauben No. 885 5 6 8 10, 5/16" Schraubendreherbit für Kreuzschlitzschrauben No. 890 1 2 3 4
 Verbindungsstück 5/16" 6-kant - 1/2" 4-kant No. KB 819, Einsatz-Halter No. 673 6,3, Bit-Halter No. 699, Multi-Griff No. 676, Kombihaltewerkzeug No. 639
 Steckschlüssel mit 2K-T-Griff No. 2133 5,5 6 7 8 9 10, 3K-Schraubendreher für Schlitzschrauben No. 2150 4 5,5 6,5 8, 3K-Schraubendreher für Kreuzschlitzschrauben No. 2160 PH 1 2
 3K-Schraubendreher für Innen-TX Schrauben No. 2163 TX T8 T10 T15 T20 T25 T30, Winkelschraubendreher für Innensechskantschrauben No. 42 2 2,5 3 4 5 6 8 10
 Winkelschraubendreher für Innensechskantschrauben No. 42 KEL 2 2,5 3 4 5 6 8 10 mm, extra lang, mit Kugelkopf
 Winkelschraubendreher für Innen-TX Schrauben No. 43 KTX T10 T15 T20 T25 T27 T30 T40, mit Kugelkopf
 Winkelschraubendreher mit 2K-T-Griff für Innensechskantschrauben No. DT 2142 2 2,5 3 4 5 6 7 8 10, Montagezange für Außensicherungsringe No. 8000 A 1 A 2 A 21
 Montagezange für Innensicherungsringe No. 8000 J 1 J 2 J 21, Gripzange No. 137 10, Wasserpumpenzange No. 142 10 C, Kraft-Kombinationszange No. VDE 8250-180 H
 Flachrundzange mit Schneide No. VDE 8132-160 H, VDE-Seitenschneider mit Hüllenisolierung No. VDE 8314-160 H, Flachmeißel, 8-kant No. 97-250
 Kreuzmeißel, 8-kant No. 98-125, Durchtreiber, 8-kant No. 99 12-5, Körner, 8-kant No. 100-12, Splinttreiber, 8-kant No. 119-1,5 3 4, Schlosserhammer No. 600 H-300
 Stahlbandmaß No. 4534-5, TX Schraubenlehre No. 708, Digital-Messschieber No. 711, Pinzette No. 720, Reißnadel No. 745, 1/2" Schraubenlöser No. K 1900
 Schraubenausdreher No. 8551 M3-M6 M6-M8 M8-M11 M11-M14 M14-M18, Spannungsprüfer No. 4615 3, 220-250 V, 3mm, Kabelmesser No. 0513-09, 195 mm
 Dichtungsschaber No. 133 K, TX Schraubenlehre No. 708, Gewindefeile No. 140, Flachstumpf-, Dreikant-, Vierkant-, Halb- und - Rund-Feile No. 8728
 Miniatur LED-Leuchte No. 649, Distanzmodul leer No. 1500 ED-70 K, 475x77x40 mm [7x]

TC 666-MK-043

READY TO FIX KIT

43-teilig

- > Bit-/Steckschlüssel-Set mit 5-in-1-Multifunktions-Bit-Knarre
- > Multifunktions-Bit-Knarre mit 180° Schwenkkopf und T-Griff-Funktion
- > Bit-Schraubendreher mit starkem Haltemagneten und hoher Kraftübertragung
- > 50 mm Torsions-Bits für tief sitzende Schrauben, Impact ready
- > Bit-Halter mit starkem Haltemagneten für Einsatz in Spannfuttern
- > Bits 25 mm für universelle Schraubarbeiten
- > Aufbewahrung in hochwertiger Textiltasche mit CT-Modul in 3D-Carbon-Optik

Schlanke 5-in-1-Multifunktions-Bit-Knarre mit 180° Schwenkkopf sowie T-Griff-Funktion

Bit-Schraubendreher mit starkem Haltemagneten und hoher Kraftübertragung



Aufbewahrung in hochwertiger Textiltasche



43-teiliges Set für den mobilen Einsatz



Code	No.	Inhalt	Länge mm	Breite mm	Höhe mm	-teilig	Gewicht kg
3543889	TC 666-MK-043	1/4" Multifunktions-Bit-Knarre 671 M, Verlängerung 671-M 1/4" Vierkant-Adapter 671-MK, Bit-Schraubendreher 670M D20 5.5, D20 6, D20 7, D20 8, D20 10, D20 12, D20 13 Bits, 25mm: PH1, PH2, PH3, PZ1, PZ2, PZ3, T10, T15, T20, T25, T27, T30, T40 HEX2.5, HEX3, HEX4, HEX5, HEX6, HEX8, SL4.5, SL5.5 Torsions-Bits, 50mm: PH2, PZ1, PZ2, T20, T25, T30, HEX3, HEX4, HEX5, HEX6, Bit-Halter 1/4" 6-kant	180	110	50	43	0,662

TC 666-H-047

BIT-KIT

47-teilig

- > Umfangreiches Torsions-Bit- und Schraubendreher-Set
- > Auswahl hochwertiger Torsions-Bits in 25 mm und 50 mm – extra belastbar, extra langlebig
- > 50 mm Torsions-Bits für tiefe und schwer zugängliche Schraubverbindungen
- > 25 mm Torsions-Bits, kompakt und wendig für den universellen Einsatz
- > Bit-Schraubendreher mit starkem Haltemagneten hält die Schraube sicher
- > Winkelschraubendreher HEX-Set 1,5 - 6 mm mit Kugelkopf für verwinkelte Bereiche
- > Aufbewahrung in hochwertiger Textiltasche mit CT-Modul in 3D-Carbon-Optik

Bit-Schraubendreher mit starkem Haltemagneten hält die Schraube sicher

Auswahl hochwertiger Torsions-Bits in 25 mm und 50 mm - extra belastbar, extra langlebig

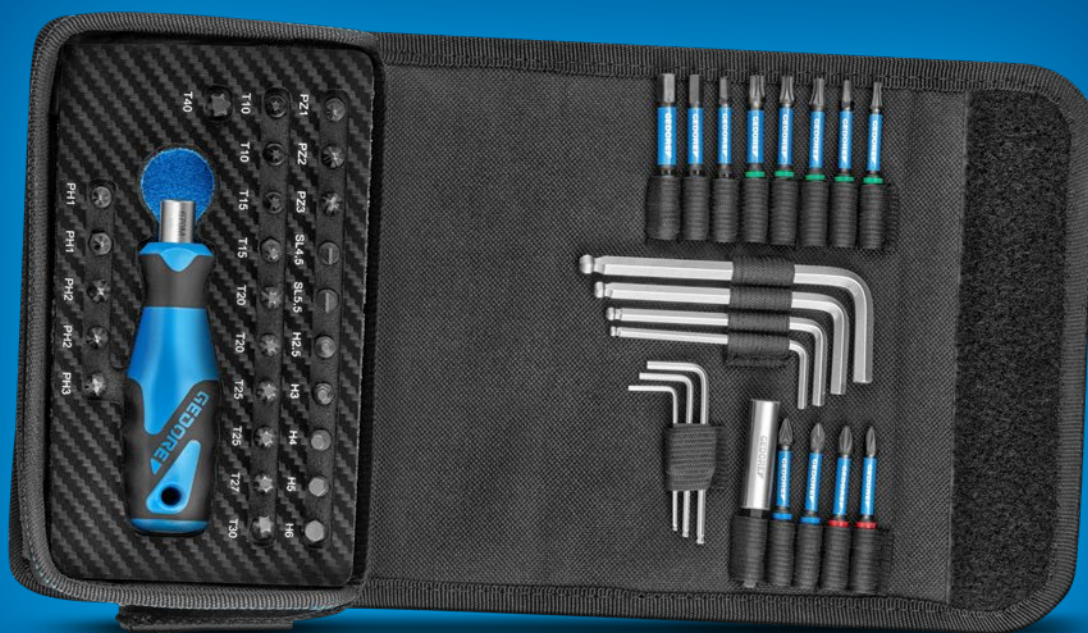

Aufbewahrung in hochwertiger Textiltasche



47-teiliges Torsions-Bit- und Schraubendreher-Set

HEX-Winkelschraubendreher mit Kugelkopf für enge und tiefe Schraubverbindungen



Code	No.	Inhalt	Länge mm	Breite mm	Höhe mm	-teilig	Gewicht kg
3543900	TC 666-H-047	Bit-Schraubendreher 670M Torsions-Bits, 25mm: PH1, PH1, PH2, PH2, PH3; PZ1, PZ2, PZ3, T10, T10, T15, T15, T20, T20, T25, T25, T27, T30, T40 HEX2.5, HEX3, HEX4, HEX5, HEX6, SL4.5, SL5.5 Torsions-Bits, 50mm: PH1, PH2, PZ1, PZ2, T10, T15, T20, T25, T30, HEX4, HEX5, HEX6; Winkelschraubendreher HEX1.5, HEX2, HEX2.5, HEX3, HEX4, HEX5, HEX6, Bit-Halter 1/4" 6-kant	180	110	50	47	0,6

TC 666-142-033

WARTUNGS-KIT 1/4"

33-teilig

- > Anwender-Set mit Werkzeugen für Service & Wartung
- > Langlebige Wasserpumpenzange 7" mit Schnellverstellung
- > 7UR Ringratschenschlüssel 10 + 13 mm, umschaltbar und abgewinkelt für enge Bereiche
- > Adapter verwandelt 10 mm Ratschenschlüssel in 1/4" Knarre
- > Multi-Griff mit herausnehmbarem Bit-Halter
- > VDE-Schraubendreher SLIM DRIVE PZ2 + SL 3,5 für Arbeiten an elektrischen Anlagen
- > Die wichtigsten D20 Doppelsechskant-Steckschlüsseleinsätze und Bits
- > Aufbewahrung in hochwertiger Tasche mit 2K-Schaumstoffmodul

33-teiliges Anwender-Set mit relevanten Werkzeugen für Service & Wartung

Adapter verwandelt 10 mm Ratschenschlüssel in 1/4" Knarre

VDE-Schraubendreher SLIM DRIVE für Arbeiten an elektrischen Anlagen

Hochwertige Wasserpumpenzange 7" mit Schnellverstellung, sowie 10 + 13 mm Ringratschenschlüssel



Code	No.	Inhalt	Länge mm	Breite mm	Höhe mm	-teilig	Gewicht kg
3544540	TC 666-142-033	Wasserpumpenzange 142-7, VDE 2160 PH 2, VDE 2172 3,5 Ratschenschlüssel 7 UR 10, 7 UR 13, 1/4" 4-kant Adapter, Multi-Griff 676 Bit-Halter 699, Bit-Adapter 620, Antriebs-Adapter 1/4" 4-kant x 1/4" 6-kant 25mm D 20 5,5, 6, 7, 8, 10, 11, 12, 13 Bits, 25 mm: PH1, PH2, HEX 2,5, 3, 4, 5, 6 mm, T10, T15, T20, T25, T27, T30 Torsions-Bits, 50 mm: T15, T20, T25	185	337	60	33	1,44



1041-002

PROFI-WERKZEUGSORTIMENT IM KOFFER

100-teilig

- › Profisortiment für alle Gewerke
- › Praxisgerecht zusammengestellt für den mobilen Einsatz
- › Robuster Begleiter - überall dort, wo das richtige Werkzeug immer griffbereit sein muss



Code	No.	Länge mm	Breite mm	Höhe mm	-teilig	Gewicht kg
3082148	1041-002	490	395	185	100	12,906

Inhalt

Ring-Maulschlüssel No. 1 B, SW 8 10 13 17 19 22 mm, 1/2" Steckschlüsseleinsatz No. 19, SW 8 10 13 17 19 22 mm, 1/2" Verlängerung No. 1990-5, 1/2" Umschaltknarre No. 1993 U-20
 Federklemmleiste für 14 Einsätze 1/2" VH 19, 1/4" Bit-Steckschlüsselbox No. 666-U-20, mit Knarre 35tlg, Winkelschraubendreher-Satz No. H 42-10, im Halter 10-tlg
 Winkelschraubendreher-Satz TX No. H 43 TX-88 im Halter 8-tlg, Einmaulschlüssel verstellbar No. 60 P 8, 8", Schlagwerkzeugsatz No. 106, 6tlg, Gripzange No. 137 10, 10"
 Vierkant-Ahle No. 156 S, Rückschlagfreier Schon- und Schlosserhammer KOMBI-PLUS R No. 247 H-30, Hobbysäge No. 406, Kabelmesser No. 0513-09, Zündkerzenbürste No. 647
 Taschen-Messschieber No. 710, 3K-Schraubendreher Schlitz No. 2150, 3 4 5,5 6,5 8 mm, 3K-Schraubendreher Kreuzschlitz No. 2160, PH 0 1 2, 3K-Schraubendreher Kreuzschlitz No. 2160, PZ 1 2
 Stahlbandmaß No. 4534-3, Band-L. 3 m, Spannungsprüfer Schlitz No. 4615 3, 220-250 V, 3mm, Kleine Universalschere No. 8096-140, Abisolierzange No. 8098-160 JC, 160 mm 2K-Griff
 Mehrfachzange No. 8133-200 JC, 200 mm 2K-Griff, Kombinationszange 8245-180 JC, 180 mm 2K-Griff, Kraft-Seitenschneider No. 8316-160 JC, 160 mm 2K-Griff
 Universalschere No. 142 10 TL, 10" + Volumen-Werkzeugkoffer No. WK 1041 L



1100-01

GEDORE L-BOXX® 136 MIT SORTIMENT HANDWERKER

58-teilig

- > Besonders geeignet für den Hand- bzw. Heimwerker
- > Praxisgerecht zusammengestellt für den Einsatz vor Ort
- > Mit Check-Tool-Einlage für das schnelle Erkennen von fehlendem Werkzeug
- > GEDORE L-BOXX® 136 mit Easy Click Stecksystem

Code	No.	Länge mm	Breite mm	Höhe mm	-teilig	Gewicht kg
2658194	1100-01	444	360	152	58	9,55

Inhalt

1/2" Umschaltknarre No. 1993 U-20, 1/2" Verlängerung No. 1990-10, 250 mm
 1/2" Kardangeln No. 1995
 1/2" Steckschlüsseleinsatz No. 19, SW 10 11 12 13 14 15 16 17 18 19 21 22 24 mm
 Einmaulschlüssel verstellbar No. 60 CP 8, 8", Universalzange No. 142 10 JC, 10"
 2K-Griff Kraft-Seitenschneider No. 8316-160 JC, 160 mm
 2K-Griff Mehrfachzange No. 8133-180 JC, 180 mm
 2K-Griff Schlosserhammer No. 600 H-500, 500 g, Maurermeißel No. 110-256, 250x16 mm
 Schaltschrank-Schlüssel UNIVERSAL No. 45 S, für Schaltschränke und Verriegelungen
 Miniatur LED-Leuchte No. TFK 649, Gelenkfuß No. E-649 F für LED-Leuchte No. TFK 649
 Kabelmesser No. 0063-08, Klängen-L. 80 mm
 Winkelschraubendreher-Satz No. H 42-10, 6kt SW 1,3 1,5 2 2,5 3 4 5 6 8 10 mm
 Winkelschraubendreher No. SCL 43 TX-80, T9 T10 T15 T20 T25 T30 T40
 VDE-Schraubendreher-Satz No. VDE 2170-2160 PH-077 Schlitz 2,5 4 5,5, Kreuzschlitz PH 0 1 2
 Spannungsprüfer Schlitz No. 4615 3, 220-250 V, 3mm, Holzgliedmaßstab No. 4533-2, 2 m
 Schlüsselriemen-Satz No. 8728, Flachstumpf-, Dreikant-, Vierkant-, Halb- und Rund-Feile
 + GEDORE L-BOXX® 136 No. 1100 L



KL-0880-10 K

VIDEOSKOP

- > Extrem schlanke Micro-Kamera mit Ø 3,9 mm
- > Staub- und wassergeschütztes Objektiv mit regulierbarer LED Beleuchtung
- > ±180° Schwenkwinkel durch 2-Wege-Gelenk
- > Foto- und Videodokumentation mit Datum- und Zeitstempel
- > Direkte Wiedergabe von Fotos und Videos nach der Aufnahme



Code	No.	Display	Auflösung	Schwenkwinkel	Anzahl LEDs	Akku	Aufbewahrung	Länge mm	Breite mm	Höhe mm	Gewicht kg
3444910	KL-0880-10 K	5,0"	1280 x 720 Pixel	+/- 180°	6	5.000 mAh	Hartschalentasche	350	260	70	1,2

KL-0880-20

INFRAROT-THERMOMETER

- > Zur schnellen, berührungslosen Temperaturmessung, auch für schwer zugängliche Gegenstände und Flüssigkeiten
- > Sehr hohe Messgenauigkeit durch einstellbare Emissionsgraderfassung
- > Rote 12-Punkt-Laserzielerfassung (abschaltbar)
- > Messwerte-Haltefunktion mit Min/Max Erfassung



Code	No.	Messbereich min.	Messbereich max.	Messgenauigkeit %	Einstellbarer Emissionsgrad	Länge mm	Breite mm	Höhe mm	Gewicht kg
3475840	KL-0880-20	-50 °C	+550 °C	1,5 %	0,1 bis 1,0	95	45	145	0,1

KL-0880-11 K

VIDEOSKOP

- > Extrem schlanke Micro-Kamera mit \varnothing 3,9 mm
- > Staub- und wassergeschütztes Objektiv mit regulierbarer LED Beleuchtung
- > $\pm 180^\circ$ Schwenkwinkel durch 4-Wege-Gelenk
- > Foto- und Videodokumentation mit Datum- und Zeitstempel
- > Direkte Wiedergabe von Fotos und Videos nach der Aufnahme

4-Wege-Gelenk ermöglicht Inspektion in alle Richtungen

Hohe Akkukapazität

Einfache Bedienung durch Joystick



1,2 m Sondenlänge ermöglicht weitreichende Abgasstrang-Inspektion

Code	No.	Display	Auflösung	Schwenkwinkel	Anzahl LEDs	Akku	Aufbewahrung	Länge mm	Breite mm	Höhe mm	Gewicht kg
3517381	KL-0880-11 K	5,0"	1280 x 720 Pixel	+/- 180° (4-Wege)	6	6.000 mAh	Hartschalentasche	415	325	140	1,5

905

ROLLBRETT

- > Aus hautverträglichem PP (Polypropylen) - resistent gegen Öle, Fette und Bremsflüssigkeit
- > Ermüdungsfreies Arbeiten, bei angenehmer Kopfhaltung auf Kopf-Nackenpolster
- > Tiefe Muldenform gibt dem Körper zusätzlich sicheren Halt und maximale Bewegungsfreiheit



Code	No.	Länge mm	Breite mm	Höhe mm	Gewicht kg
1823698	905	1.000	480	120	5,5

906

KNIEBRETT

- > Aus festem Schaumstoff, blau/schwarz
- > Mit Griffmulde

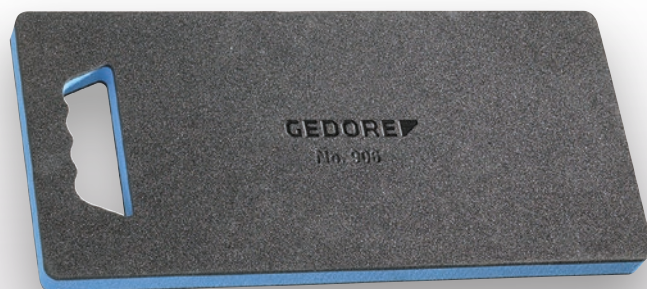

Code	No.	Länge mm	Breite mm	Höhe mm	Gewicht kg
1942948	906	450	210	30	0,11

KL-0169-830

SPURSTANGENSCHLÜSSEL-SATZ

6-teilig

- > Zum einfachen Lösen und Verstellen von festsitzenden Schub-/Spurstangen ohne diese dabei zu Beschädigen
- > Die einzigartige zweiteilige Konstruktion umschließt die Gegenhalteflächen an der Spurstange vollständig
- > Dadurch wird eine gleichmäßige Kraftübertragung gewährleistet und ein Abrutschen sowie teurer Austausch der gesamten Spurstange vermieden
- > Konventionelle Maulschlüssel sind in der Regel zu breit oder weiten sich unter dem hohen Kraftaufwand auf



Code	No.	für Profil	Antrieb (4-kant)	Ausführung	Länge mm
3462927	KL-0169-830	2-kant 4-kant 6-kant	3/4"	geteilt	120

Inhalt	-teilig	Gewicht kg
1x KL-0169-8324 - Spurstangenschlüssel, SW 24	6	2,9
1x KL-0169-8327 - Spurstangenschlüssel, SW 27		
1x KL-0169-8330 - Spurstangenschlüssel, SW 30		
1x KL-0169-8332 - Spurstangenschlüssel, SW 32		
1x KL-0169-8334 - Spurstangenschlüssel, SW 34		
1x KL-0169-8336 - Spurstangenschlüssel, SW 36		

KL-0115-200

RADNABENSCHLEIFER

- > Universell einsetzbar an Radnaben bei PKW und Transportern mit Radbolzen
- > Zur schnellen Reinigung der Felgen-Anlagefläche
- > Feste Korrosionsrückstände können einfach entfernt werden
- > Patentierte Schnellwechsellaufnahme für exakte Zentrierung zwischen Grundkörper und Schleifkeks



Code	No.	Antrieb (4-kant)	Aussen-Ø (1)
3463931	KL-0115-200	1/2"	50 mm
Aussen-Ø (2)	Länge mm	Gewicht kg	
40 mm	110	0,5	

600 E

SCHLOSSERHAMMER ROTBAND-PLUS - DAS ORIGINAL

- > Schlosserhammer mit bewährter ROTBAND-Plus Sicherheitstechnik
- > ROTBAND-Plus Stielschutzhülse
- > Hammerkopf glühend im Gesenk geschmiedet, DIN 1041
- > Doppelt geschweißter, langlebiger Eschestiel, DIN 5111



Code	No.	Kopfgewicht g	Stiellänge mm	Länge mm	Gewicht kg
8581960	600 E-300	300	305	305	0,502
8582260	600 E-500	500	320	320	0,727
8582420	600 E-800	800	350	355	1,135
8582500	600 E-1000	1000	360	365	1,326

9 E-5

VORSCHLAG- HAMMER

- > Geschmiedeter Hammerkopf DIN 1042
- > Mit Eschenstiel DIN 5112



Code	No.	Kopfgewicht g	Länge mm	Gewicht kg
8612270	9 E-5	5000	800	5,535

620 H

FÄUSTEL ROTBAND-PLUS - DAS ORIGINAL

- > Geschmiedeter Fäustelkopf DIN 6475
- > Geschweißter Hickorstiel (No. E 620 H) DIN 5135 mit zusätzlicher langer, gehärteter Stahl-Stielschutzhülse
- > Durch Hülse, Ringkeil, Sicherungsplatte und Holzschraube werden Hammerkopf und Holzstiel zu einer Einheit
- > ROTBAND-PLUS Stielbefestigung, hohe Sicherheit, lange Lebensdauer, bestes Preis-/Leistungsverhältnis



Code	No.	Kopfgewicht g	Gesamtlänge mm	Gewicht kg
8887370	620 H-1000	1000	265	1,25
8887450	620 H-1250	1250	265	1,493
8887530	620 H-1500	1500	280	1,82
8887610	620 H-2000	2000	305	2,33



116 D

SPLINTTREIBER-SATZ

6-teilig

- > GEDORE Vanadium Stahl
- > Schlagköpfe induktiv angelassen
- > Arbeitsenden blank geschliffen und klar lackiert



Code	No.	Inhalt	-teilig	Gewicht kg
8758050	116 D	119-3-4-5-6-7-8	6	0,81

248 H

RÜCKSCHLAGFREIER SCHONHAMMER

- > Mit Hickorystiel
- > Splitterfreie, bruch- und verschleißfeste Polyamid-Köpfe, 75 Shore D, getestet bis -20° C
- > Höhere Schlagwirkung gegenüber normalen Schlosserhämmern durch Metallfüllung im Hammergehäuse



Code	No.	Ø	Länge mm	Gewicht kg
8728220	248 H-25	25	310	0,3
8868230	248 H-30	30	330	0,45
8868310	248 H-35	35	340	0,59
8868580	248 H-40	40	360	0,72
8868660	248 H-45	45	365	0,87
8868740	248 H-50	50	370	1,06

119 L

SPLINTTREIBER-SATZ

6-teilig

- > GEDORE Vanadium Stahl
- > Schlagköpfe induktiv angelassen
- > Arbeitsenden blank geschliffen und klar lackiert



Code	No.	Inhalt	-teilig	Gewicht kg
8866290	119 L	119-175-4 175-5 175-6 175-7 175-8 175-10	6	0,58

113 D

DURCHTREIBER-SATZ

6-teilig

- > GEDORE Vanadium Stahl
- > Schlagköpfe induktiv angelassen
- > Arbeitsenden blank geschliffen und klar lackiert



Code	No.	Inhalt	-teilig	Gewicht kg
8754060	113 D	99 10-1 2 3, 99 12-4 5 100-10	6	0,755

106 D

WERKZEUGSATZ

6-teilig

- > Schlagköpfe induktiv angelassen
- > GEDORE Vanadium Stahl
- > Arbeitssenden blank geschliffen und klar lackiert



Code	No.	Länge mm	Breite mm	Höhe mm	-teilig	Gewicht kg
8725710	106 D	175	112	26	6	0,82

Inhalt

97-125 150, 98-125, 99 12-3, 100-10, 119-4

104 HS

SCHLITZMEISSEL

flach

- > In der ganzen Länge gleichmäßig durchgehärtet und sorgfältig angelassen
- > Schlagköpfe induktiv angelassen
- > No. 104 HS mit Handschutzgriff No. 108 UNI



Code	No.	Schaftdicke mm	Schneidenbreite mm	Länge mm	Gewicht kg
8723930	104 HS	7	26,0	220	0,45

120

NAGELEISEN

- > Aus Spezialstahl



Code	No.	Länge mm	6-kant	Gewicht kg
8769410	120-500	500	18 mm	1,15
8769920	120-1000	1.000	18 mm	2,175



KL-0173-4620 K

GEWINDERÜCKFORM- WERKZEUG-SATZ

20-teilig

- > Gewinderückformwerkzeug Set für Gewinde M3-M16
- > Stufenlos verstellbarer Grundträger
- > Gewinde wird absolut spanlos durch Rollen in seine ursprüngliche Geometrie zurück verformt
- > Festigkeit des Gewindes bleibt vollständig erhalten
- > Im praktischen Kunststoffkoffer mit Einlage



Code	No.	Länge mm	Breite mm	Höhe mm	-teilig	Gewicht kg
3291375	KL-0173-4620 K	345	305	83	20	1,1

Inhalt

1x Gewindereparatur Grundgerät
1x Gewinderollensatz P=0,8, 1x Gewinderollensatz P=1,0
1x Gewinderollensatz P=1,25, 1x Gewinderollensatz P=1,5
1x Gewinderollensatz P=1,75, 1x Gewinderollensatz P=2,0
1x Winkelschraubendreher 4 mm, 1x Kunststoffkoffer

1101-1.29/1K

KUGELLAGERABZIEHER-SATZ

in i-BOXX® 72

- > Kugellagerabzieher-Satz für über 30 Kugellager
- > Zum Abziehen von Kugellagern, die auf einer Welle und zugleich in einem Gehäuse sitzen
- > Zerstörungsfreies Abziehen von Rillenkugellagern ohne Ausbau der Welle, kein Aufbohren des Lagerkäfigs notwendig (spänefrei)
- > Mit Check-Tool-Einlage für das schnelle Erkennen von fehlendem Werkzeug
- > Einlage in Schubladen mit den Mindestmaßen 340 x 260 x 60 mm verwendbar

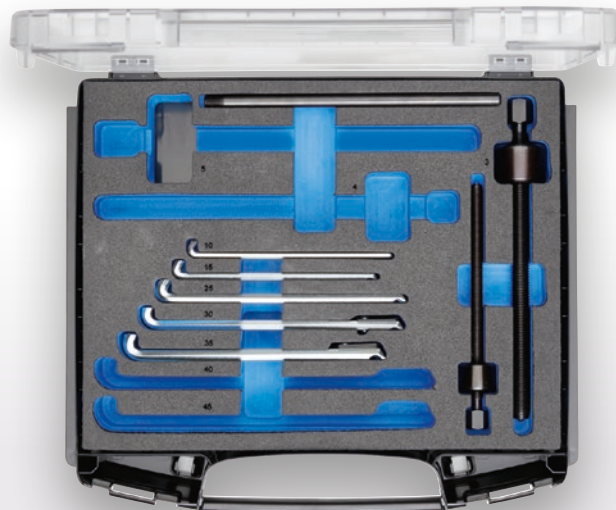

Code	No.	für Kugellager No.	Inhalt	Länge mm	Breite mm	Höhe mm	Gewicht kg
2963485	1101-1.29/1K	für Kugellager No. 6000 6001 6002 6003 6005 6006 6007 6008 6009 6010 6011 6012 6200 6201 6202 6203 6204 6205 6206 6207 6300 6301 6302 6303 6304 6305 6306 6307 6403 6404	129/104 Kopf, 129.106 Spindel SW 14, M10x1,5, 160 mm 129/304 Kopf, 129.306 Spindel SW 17, M14x2,0, 210 mm 129/10 Abzughaken 1 St. 140 mm (4x), 129/15 Abzughaken 1 St. 140 mm (4x) 129/25 Abzughaken 1 St. 170 mm (4x) 129/30 Abzughaken 1 St. 178mm mit 3 Abstandshalter (4x) 129/35 Abzughaken 1 St. 178mm mit 5 Abstandshalter (4x) 1.29/0 Steckgriff brüniert, El-1101 CT-1.29/3K Schaumstoffeinlage i-BOXX 72, leer 1101 L GEDORE i-BOXX 72 leer	316	367	72	2,61

1101-1.29/3K

KUGELLAGERABZIEHER-SATZ

in i-BOXX® 72

- > Kugellagerabzieher-Satz für über 40 Kugellager
- > Zum Abziehen von Kugellagern, die auf einer Welle und zugleich in einem Gehäuse sitzen
- > Zerstörungsfreies Abziehen von Rillenkugellagern ohne Ausbau der Welle, kein Aufbohren des Lagerkäfigs notwendig (spänefrei)
- > Mit Check-Tool-Einlage für das schnelle Erkennen von fehlendem Werkzeug
- > Einlage in Schubladen mit den Mindestmaßen 340 x 260 x 60 mm verwendbar

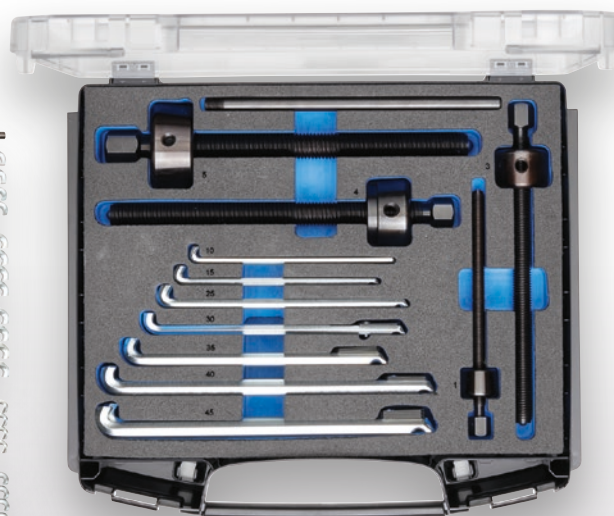

Code	No.	für Kugellager No.	Inhalt	Länge mm	Breite mm	Höhe mm	Gewicht kg
2964392	1101-1.29/3K	6000 6001 6002 6003 6004 6005 6006 6007 6008 6009 6010 6011 6012 6200 6201 6202 6203 6204 6205 6206 6207 6208 6209 6210 6211 6212 6213 6300 6301 6302 6303 6304 6305 6306 6307 6308 6309 6310 6311 6403 6404 6405 6406 6407	129/104 Kopf, 129.106 Spindel SW 14, M10x1,5, 160 mm 129/304 Kopf, 129.306 Spindel SW 17, M14x2,0, 210 mm 129/404 Kopf, 129.406 Spindel SW 19, M18x2,5, 230 mm 129/504 Kopf, 129.506 Spindel SW 22, M20x2,5, 235 mm 129/10 Abzughaken 1 St. 140 mm (4x) 129/15 Abzughaken 1 St. 140 mm (4x) 129/25 Abzughaken 1 St. 170 mm (4x) 129/30 Abzughaken 1 St. 178mm mit 3 Abstandshalter (4x) 129/35 Abzughaken 1 St. 178mm mit 5 Abstandshalter (4x) 129/40 Abzughaken 1 St. 226mm mit 5 Abstandshalter (4x) 129/45 Abzughaken 1 St. 226mm mit 11Abstandshalter (4x) 1.29/0 Steckgriff brüniert, El-1101 CT-1.29/3K Schaumstoffeinlage i-BOXX 72, leer + 1101 L GEDORE i-BOXX 72 leer	316	367	72	5,78



1100-1.30

INNENAUSZIEHER-SORTIMENT

in L-BOXX® 136, 8-teilig

- › Für Innendurchmesser 12 - 35 mm
- › Für extrem dicht anliegende Kugellager, Ringe, Büchsen und Simmerringe®
- › Flexible Einsatzmöglichkeiten durch Gleithammer und Gegenstütze
- › Mit Check-Tool-Einlage für das schnelle Erkennen von fehlendem Werkzeug



Code	No.	Inhalt
2836041	1100-1.30	Innenauszieher No. 1.30/2, 12-15 mm, Innenauszieher No. 1.30/3, 15-19 mm Innenauszieher No. 1.30/4, 19-25 mm, Innenauszieher No. 1.30/4A, 25-30 mm Innenauszieher No. 1.30/4S, 30-35 mm, Gegenstütze No. 1.36/1 für 1.30/0 - 1.30/5 Gleithammer No. 1.35/2, 500 mm, 1,7 kg + GEDORE L-BOXX® 136 No. 1100 L

Länge mm	Breite mm	Höhe mm	-teilig	Gewicht kg
444	360	152	8	8,28

1101-1.31/O-H

INNENAUSZIEHER-GARNITUR

mit Gegenstütze & Gleithammer in i-BOXX, 8-teilig

- › Kompakter und handlicher Satz bestehend aus Innenausziehern, Gegenstütze & Gleithammer
- › Kompakte und handliche i-BOXX, für den mobilen und stationären Einsatz geeignet
- › Check-Tool-Einlage passend für L-BOXX und Werkzeugwagen/-bänke mit Mindest-Schubladenmaß 340 x 260 x 60 mm
- › Check-Tool-Einlage für das schnelle Erkennen von fehlendem Werkzeug



Code	No.	Inhalt
3461734	1101-1.31/O-H	1.30/1 Innenauszieher für Ø 8-12mm, 1.30/2 Innenauszieher für Ø 12-15 mm 1.30/3 Innenauszieher für Ø 14-19 mm, 1.30/4 Innenauszieher für Ø 19-25 mm 1.30/4A Innenauszieher für Ø 24-30 mm, 1.36/1 Gegenstütze für 1.30/0 - 1.30/5 1.35/1A Gleithammer 700g für 1.30/0 - 1.30/5, 1101 L GEDORE i-Boxx 72 Kleinteile-Koffer EI-1101 CT-1.31/O-H Check-Tool-Modul, leer

Länge mm	Breite mm	Höhe mm	-teilig	Gewicht kg
367	316	72	8	3,5



1100-1.04

UNIVERSAL-ABZIEHER-SORTIMENT

in L-BOXX® 136, 13-teilig

- > Mit 2- und 3-armiger Traverse
- > Mit Ganzstahl- und schlanken Haken sowie Verlängerungen
- > Zusätzlich mit extra schlanken Abzugshaken für enge Bauräume
- > Kombination von 12 unterschiedlichen Abziehern möglich
- > Mit Hakenbremse für eine schnelle und sichere Hakenpositionierung
- > Mit Check-Tool-Einlage für das schnelle Erkennen von fehlendem Werkzeug

Code	No.	Länge mm	Breite mm	Höhe mm	-teilig	Gewicht kg
2838362	1100-1.04	444	360	152	13	7,85

Inhalt

Universal-Abzieher HIGH POWER No. 1.04/HP1A-B, 2-armig, 130x100 mm
 Traverse No. 107/1A03, 3-armig 180 mm
 Abzugshaken No. 106/A-100-B, Ganzstahl, Hakenbremse 100 mm
 3x Verlängerung No. 106/A-100-VB mit Hakenbremse 100 mm
 3x Abzugshaken No. 106/A-100-S, schlank 100 mm
 3x Abzugshaken No. 106/S101-S, ohne Klemmstück
 Spindel No. 1.1406200, SW 17 M14x1,5 200 mm + GEDORE L-BOXX® 136 No. 1100 L

1.04/ST

ABZIEHER-SET

mit Werkstattständer, 3-teilig

- > Kräftige, im Gesenk geschmiedete Ausführung
- > Die ergonomisch gestaltete Traverse verfügt durch die Biegemomentverstärkung am Rücken über noch stärkere und sichere Abzugsmomente
- > Einstellskala zum gleichmäßigen Justieren der Abzugshaken
- > Die Schnellverstellung unterstützt die ergonomische und schnelle Arbeitsweise
- > Durch Umstecken der Haken als Aussen- und Innenabzieher verwendbar



Code	No.	Inhalt	-teilig	Gewicht kg
1675982	1.04/ST	1.04/1A Universal-Abzieher 2-armig 130x100 mm, 1.04/2A Universal-Abzieher 2-armig 200x150 mm 1.04/3A Universal-Abzieher 2-armig 350x200 mm, 1.04/97 Ständer leer zu 1.04-Serie	3	15,2

1.04/HP2A-B

UNIVERSAL-ABZIEHER HIGH POWER

2-armig, Ganzstahlhaken mit Hakenbremse

- > Traverse besonders vergütet, Belastung mit doppelter Zugkraft möglich
- > Abzugshaken aus einem Stück geschmiedet, dadurch passgenauer, stabiler, sicherer
- > Mit Hakenbremse für eine schnelle und sichere Hakenpositionierung
- > Einstellskala zum gleichmäßigen Justieren der Abzugshaken



Code	No.	Spannweite (max.) mm	Spannweite Innen (min.) mm	Spannweite Innen (max.) mm	Spanntiefe mm	Zugkraft (max.) t	Spindel Gewindegröße	Schlüsselweite Betätigungs-werkzeug mm	Hakenfußbreite mm	Hakenfußtiefe mm	Hakenfußstärke mm	Skaleneinteilung vorhanden	Gewicht kg
1981153	1.04/HP2A-B	200	110	260	150	10	G1/2x210mm	22	30	24	3,5	x	3,4

1.04/ST-HP-B

ABZIEHER-SET

mit Werkstattständer, 3-teilig

- > Bestehend aus 3 Abziehern in verschiedenen Größen
- > Traverse besonders vergütet, Belastung mit doppelter Zugkraft möglich
- > Abzughaken aus einem Stück geschmiedet
- > Mit Hakenbremse für eine schnelle und sichere Hakenpositionierung
- > Einstellskala zum gleichmäßigen Justieren der Abzughaken
- > Durch Umstecken der Haken als Aussen- und Innenabzieher verwendbar



Mit Hakenbremse -
Sicherung gegen ungewolltes
Verrutschen der Haken

Müheles Abziehen,
reduzierter Kraft-
aufwand

Erhöhte Sicherheit
und Langlebigkeit
dank geschmiedeter
Komponenten

Schnellverstelloption

Code	No.	Inhalt	-teilig	Gewicht kg
2300044	1.04/ST-HP-B	1.04/HP1A-B Abzieher HIGH POWER 2-armig 130x100 mm 1.04/HP2A-B Abzieher HIGH POWER 2-armig 200x150 mm 1.04/HP3A-B Abzieher HIGH POWER 2-armig 350x200 mm 1.04/97 Ständer leer zu 1.04-Serie	3	14,48



1.81/K-12

GEWINDEADAPTER-SATZ

für 1-Loch-Anwendungen, 11-teilig

- › Die Gewindeadapter ermöglichen z. B. ein Abziehen von Gewindeeckeln, die ein Gewindeloch aufweisen
- › Für Gewinde M4, M5, M6, M8, M10, M12, M14, M16, M18 inkl. 700g Gleithammer

Code	No.	Länge mm	Breite mm	Höhe mm	Gewicht kg
1936557	1.81/K-12	270	230	84	1,975

Inhalt

1.35/1A Gleithammer 270 mm, 700 g
 181/101 Gewindeeinsatz M10 / M4
 181/102 Gewindeeinsatz M10 / M5
 181/103 Gewindeeinsatz M10 / M6
 181/104 Gewindeeinsatz M10 / M8
 181/105 Gewindeeinsatz M10 / M10
 181/106 Gewindeeinsatz M10 / M12
 181/210 Gewindeeinsatz M14x1,5 / M14
 181/211 Gewindeeinsatz M14x1,5 / M16
 181/212 Gewindeeinsatz M14x1,5 / M18
 135/125-II Adapter M10 - M14x1,5
 181/1299 Kunststoffkoffer mit Schaumstoffeinlage

1.07/2A1-B

UNIVERSAL-ABZIEHER

3-armig, Ganzstahlhaken mit Hakenbremse

- › Sicherer Halt und zentrisches Abziehen durch gleichmäßige Lastverteilung auf 3 Abzughaken
- › Abzughaken aus einem Stück geschmiedet, dadurch passgenauer, stabiler, sicherer
- › Mit Hakenbremse für eine schnelle und sichere Hakenpositionierung
- › Durch Umstecken der Haken als Außen- und Innenabzieher verwendbar
- › Austauschbare Haken für mehrere Spanntiefen lieferbar



Code	No.	Spannweite (max.) mm	Spannweite Innen (min.) mm	Spannweite Innen (max.) mm	Spanntiefe mm	Zugkraft (max.) t	Spindel Gewindegröße	Schlüsselweite Betätigungs-werkzeug mm	Hakenfußbreite mm	Hakenfuß-tiefe mm	Hakenfuß-stärke mm	Gewicht kg
1957988	1.07/2A1-B	200	100	260	150	5	G 1/2 x 210	22	30	24	3,5	3,96

1.07/K-2-SE

ABZIEHER-SET

mit 3 Haken, 6-teilig

- > Kleiner handlicher Satz für 2- & 3-Arm Anwendung an schwer zugänglichen Stellen
- > Schlanke Hakenfüße
- > Die Schnellverstellung unterstützt die ergonomische und schnelle Arbeitsweise



Code	No.	max. t	-teilig	Gewicht kg
1645455	1.07/K-2-SE	5,0	6	5,5

Inhalt

106/203 Traverse 2-armig 220 mm
 107/203 Traverse 3-armig 220 mm
 106/B-150-SE Abzughaken mit Schnellspann-Klemmstück 150 mm (3x)
 1.2106210 Spindel SW 22, G 1/2", 210 mm
 107/299-SE Kunststoffkoffer mit Schaumstoffeinlage für 1.07/K-2-SE

1.85/1

LAGEREINBAU- WERKZEUGSATZ

37-teilig

- > Über 200 verschiedene Lager lassen sich mit diesem Lagereinbausatz mühelos und beschädigungsfrei wieder einbauen
- > Der schlagfeste Kunststoff der Schlagringe ist handlich leicht, aber gleichwohl robust wie die Metall-Varianten
- > Die Schlagringe werden nun auf dem Rohr gesichert



Code	No.	Länge mm	Breite mm	Höhe mm	-teilig	Gewicht kg
1120778	1.85/1	360	450	140	37	5,2

Inhalt

33 Schlagringe, 10-50 mm für Außen-Ø 26-110 mm
 3 Aluminium-Schlaghülsen
 1 rückschlagfreier Schonhammer mit Nylonköpfen (1,2 kg)

1.32/2

INNEN- UND AUSSENABZIEHER-SATZ

15-teilig

- > Garnituren mit Innenausziehern, Gegenstützen, Abziehfutter, Außenabziehern und Stehbolzenausdreher
- > Im stabilen Blechkasten



Code	No.	-teilig	Gewicht kg
8015340	1.32/2	15	17,8

Inhalt

1.30/2 Innenauszieher 12-15 mm
 1.30/3 Innenauszieher 15-19 mm
 1.30/4 Innenauszieher 19-25 mm
 1.30/4A Innenauszieher 25-30 mm
 1.30/5 Innenauszieher 30-35 mm
 1.30/6 Innenauszieher 35-45 mm
 1.30/7 Innenauszieher 45-55 mm
 1.30/8 Innenauszieher 55-70 mm
 1.36/1 Gegenstütze für 1.30/0 - 1.30/5
 1.36/2 Gegenstütze für 1.30/6 - 1.30/7
 1.19/OXS Abzieher 3-armig XS Haken 50x70 mm
 1.12/02 Polklemmenabzieher 2-armig 60x40 mm
 1.06/1 Universal-Abzieher 2-armig 90x100 mm
 1.06/2 Universal-Abzieher 2-armig 160x150 mm
 1.28/1 Stehbolzenausdreher 6-13 mm
 132/299B Blechkasten leer

8133-180 JC

MEHRFACHZANGE

mit Schneide, gezahnt, gerade Form

- > Multifunktionszange für den mechanischen und elektronischen Bereich
- > Halten, Schneiden, Abisolieren, Crimpen, Biegen, Verdrillen und Pressen
- > Flach-runde Backen, Greifflächen gerade, gezahnt
- > Induktiv gehärtete Präzisionsschneiden, Schneidhärte 62 - 64 HRC
- > Für mittelharten Draht 1,6 mm und weichen Draht bis 3 mm
- > Zum Crimpen von Aderendhülsen (0,5 - 2,5 mm²)
- > Zum Abisolieren von Einzeladern (0,5 - 2,5 mm²)



Code	No.	Gesamtlänge mm	Schneidwerte	Gewicht kg
6722110	8133-180 JC	180	Harter Draht: 1,6 mm / 14 AWG, Mittelharter Draht: 3 mm / 9 AWG	0,17

8150

CRIMPMAX-360 PROFESSIONAL PRESSZANGE

- > Leichte, handliche Crimpzange, mit minimalen Handkräften zu bedienen und an schwer zugänglichen Stellen einsetzbar
- > In 45°-Schritten um 360° drehbarer Crimp-Arbeitsbereich
- > Für Aderendhülsen mit und ohne Isolierkragen bis zu einer Länge von 18 mm und einem Querschnitt von 0,08 bis 16,0 mm² und Twin-Hülsen von 2x 0,25 bis 2x 10,0 mm² in nur einem Werkzeug
- > Crimpwerkzeug stellt sich automatisch auf die unterschiedlichen Querschnitte ein
- > Mit Notentriegelungsfunktion zum manuellen Abbrechen des Crimpvorgangs
- > Hochpräzise gefertigt und werkseitig optimal eingestellt, daher keine weitere Justierung der Crimpkraft erforderlich



Code	No.	Kapazität mm ²	AWG	Gesamtlänge mm	Gesamtbreite mm	Gewicht kg
3416437	8150	0,08-16	26-8	193	62	0,45

8151

CRIMPMAX-FLEX PROFESSIONAL PRESSZANGE

- > Flexibles Werkzeugsystem, bestehend aus Basiswerkzeug und Crimpeinsatz-Sets, die schnell und werkzeuglos austauschbar sind
- > Zum Crimpen von Kabeln mit Leiterquerschnitten bis 16 mm²
- > Ergonomische Softhandgriffe mit Abgleitschutz
- > Entriegelbare Zwangssperre sichert den vollständigen Crimp
- > Enthält Einsatz 8151-1: zur Verarbeitung von rot 0,5-1,5mm² / blau 1,5-2,5mm² / gelb 4,0-6,0mm² isolierten Kontakten
- > Enthält Einsatz 8151-2: Zur Verarbeitung von Aderendhülsen mit und ohne Isolierkragen (0,14-10mm²)
- > Enthält Einsatz 8151-3: Zur Verarbeitung von nicht isolierten Ösen-, Stiftkabel-Schuhen und Verbindern ohne Isolation sowie mini Kleinstkabelschuhe (0,1-10mm²)
- > Zusätzliche Crimpeinsätze integriert im Griff



Code	No.	Kapazität mm ²	AWG	Gesamtlänge mm	Gesamtbreite mm	Gewicht kg
3416445	8151	0,14-10 0,5-6 0,1-10	26-8 20-10 26-8	220	80	0,51

8245-180 JC

KOMBINATIONSZANGE

Euro-Modell

- > Ausführung nach DIN ISO 5746
- > Universal-Modell mit schlankem Kopf, ideal für enge Platzverhältnisse
- > Induktiv gehärtete Präzisionsschneiden, Schneidhärte 62 - 64 HRC
- > Für Rund- und Flachmaterial
- > Ausführung JC = verchromt, mit 2-Komponenten-Griffhüllen



Code	No.	Länge mm	Backenlänge mm	Kopfbreite mm	Spitzenbreite mm	Kopfstärke mm	Schneidwerte	Gewicht kg
6733150	8245-180 JC	180	38	27,0	6,4	9,8	Harter Draht: 2,2 mm / 11 AWG, Mittelharter Draht: 3,4 mm / 8 AWG Weicher Draht: 5 mm / 4 AWG, Cu-Kabel, mehrdrähtig Querschnitt: 16 mm ² Mehrdrahtiges Kabel Ø: 12 mm	0,26

8316

KRAFT-SEITENSCHNEIDER

amerikanisches Modell

- > Ausführung nach DIN ISO 5749
- > Große Hebelwirkung für leichtes Schneiden
- > Induktiv gehärtete Schneiden (63 - 65 HRC) ermöglichen gleichbleibende Schneidleistung über lange Zeit
- > Höchste Scheidleistung bei geringerem Kraftaufwand durch optimales Zusammenspiel von Schneidengeometrie, exzentrischer Nietlagerung und ergonomischen Griffdesign
- > Ausführung JC = verchromt, mit 2-Komponenten-Griffhüllen
- > Ausführung TC = verchromt, mit blau getauchten Griffhüllen

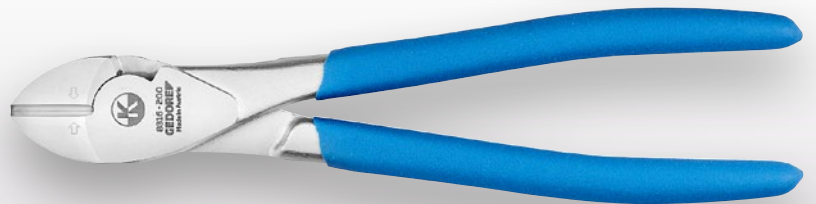

Code	No.	Länge mm	Backenlänge mm	Backenbreite mm	Kopfstärke mm	Gewicht kg
6744510	8316-160 JC	160	19	24,5	10,0	0,225
3463788	8316-200 TC	210	22	28,0	11,0	0,27

142

WASSERPUMPENZANGE

- > Verchromte Ausführung erhöht Rostschutz bzw. Langlebigkeit der Zange
- > Induktives Härten erhöht die Langlebigkeit der Verzahnung
- > Getauchte Griffhüllen für eine angenehme Handhabung und Isolierung bei hohen und niedrigen Temperaturen
- > Leicht gewölbte Griffform sowie vergrößerte Kontaktfläche zur Hand für ergonomisches Arbeiten
- > Anpassung der Größe am Werkstück durch Feinverstellung per Druckknopf
- > Reduzierte Verletzungsgefahr durch Klemmschutz
- > Selbstklemmend durch gegenläufige Greifverzahnung
- > In Größen von 7 - 16" erhältlich



Code	No.	Länge mm	Breite mm	Höhe mm	Spannweite mm	Gewicht kg
3462633	142 10 TC	250	7,5	48,0	38	0,34
3462722	142 12 TC	310	8,5	55,0	44	0,56

S 8303

ZANGEN-SATZ

3-teilig

- › Praktische Satzzusammenstellung
- › Bestehend aus Universalzange, Kraft-Kombinationszange und Kraft-Seitenschneider für unterschiedliche Reparaturen und Wartungsarbeiten
- › Verchromte Oberflächen sorgen für einen guten Schutz vor Korrosion
- › Ausführung JC = verchromt, mit 2-Komponenten-Griffhüllen
- › Ausführung TC = verchromt, mit blau getauchten Griffhüllen



Code	No.	-teilig	Gewicht kg
3462781	S 8303 TC	3	0,88

Inhalt

Wasserpumpenzange No. 142 10 TC, 10", 15-fach verstellbar, tauchisoliert
 Kraft-Kombinationszange No. 8250-180 TC, 180 mm, tauchisoliert
 Kraft-Seitenschneider No. 8316-160 TC, 160 mm, tauchisoliert

Code	No.	-teilig	Gewicht kg
6703160	S 8303 JC	3	1,005

Inhalt

Wasserpumpenzange No. 142 10 JC, 10", 15-fach verstellbar, 2-Komponentengriff
 Kraft-Kombinationszange No. 8250-180 JC, 180 mm, 2-Komponentengriff
 Kraft-Seitenschneider No. 8316-160 JC, 160 mm, 2-Komponentengriff



8340 Z-200 TC

BOLZENSCHNEIDER

- › Kompakter Kraft-Bolzenschneider mit besonders hoher Schneidleistung
- › Geringer Kraftaufwand durch optimiertes Hebelverhältnis
- › Verschleißfreier Dreh-Drucklagerbolzen zur Reduktion der Gleitreibung beim Schneidvorgang
- › Doppelseitige Einfürung mit Zusatzschneide, im gelenknahen Bereich, gewährleistet beste Hebelverhältnisse für große Drahtdurchmesser
- › Ausführung TC = verchromt, mit blau getauchten Griffhüllen



Code	No.	Länge mm	Schneidwerte	Gewicht kg
3464954	8340 Z-200 TC	210	Pianodraht: 3,8 mm Harter Draht: 5 mm / 4 AWG Mittelharter Draht: 6 mm / 3 AWG Weicher Draht: 6 mm / 3 AWG	0,36

ZANGENSCHLÜSSEL



Universal-Werkzeug
zum Halten, Biegen,
Pressen und Greifen

Verwendbar als "Ratschen-
maulschlüssel"- schnelles
und komfortables Anziehen
und Lösen von Sechskant-
Schrauben und -Muttern



Ersetzt zwei Sätze
Schraubenschlüssel,
metrisch wie zöllig

Oberflächenschonendes
Verschrauben - optional
mit Schonbacken

183

ZANGENSCHLÜSSEL

- > Funktion von Schraubenschlüssel und Zange in einem Werkzeug
- > Schonende Montage oberflächenempfindlicher Verschraubungen (z.B. verchromte Armaturen)
- > Perfekt zum Biegen, Halten, Pressen und Greifen von unterschiedlichen Werkstücken
- > Schonbacken optional erhältlich
- > Ausführung TC = verchromt, mit blau getauchten Griffhüllen

Code	No.	Größe	Spannweite mm	Länge mm	Gewicht kg
3066029	183 7 TC	7	42	185	0,265
3066037	183 10 TC	10	52	260	0,545
3066045	183 12 TC	12	72	300	0,63

E-183

SCHONBACKEN-SATZ

4 Stück

- > Optionale Schonbacken für GEDORE Zangenschlüssel
- > Zur schonenden Montage oberflächenempfindlicher Verschraubungen

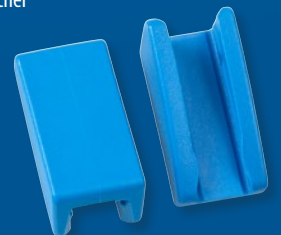

Code	No.	-teilig	Gewicht kg
3223779	E-183-10	4	0,04
3254305	E-183-7	4	0,013
3459039	E-183-12	4	0,018

ECK-ROHRZANGE ECK-SCHWEDE-SNAP®

- › Ausführung nach DIN 5234 Form C
- › Hochleistungs-Dreipunkt-Rohrzange
- › Besonders für Arbeiten in beengten Bauräumen geeignet
- › Gesenkgeschmiedet
- › Selbstklemmend, da die Zahnung gegen die Drehrichtung versetzt ist
- › Ganz vergütet, Zahnung zusätzlich induktiv gehärtet

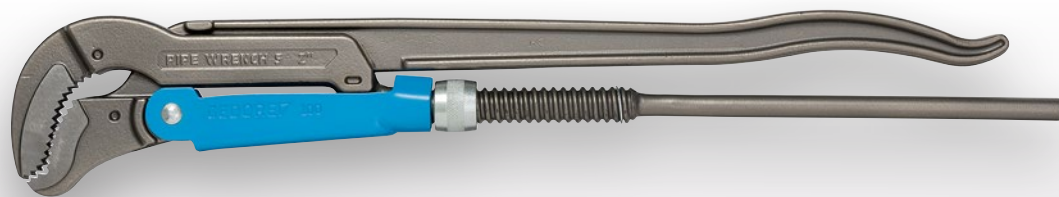

Code	No.	Größe	Rohr-Ø mm	Länge mm	Gewicht kg
4500140	100 1	1	48	320	0,84
4500220	100 1.1/2	1.1/2	60	420	1,47
4500300	100 2	2	80	550	2,24

8000 AE

MONTAGEZANGE FÜR AUSSENSICHERUNGRINGE

Form A

- › Für Sicherungsringe nach DIN 471, DIN 983
- › Gerade Backen
- › Mit innenliegender Öffnungsfeder
- › Geschraubte Gelenkverbindung
- › Eingedrückte Spitzen aus hochverschleißfestem Wälzlagerstahl



Code	No.	Wellendurchmesser mm	Wellendurchmesser "	Gesamtlänge mm	Kopflänge mm	Spitzen-Ø	Gewicht kg
2930668	8000 AE 1	10-25	3/8-1	145	39	1,3	0,127
2923602	8000 AE 2	19-60	3/4-2.3/8	185	57	1,8	0,198

8000 JE

MONTAGEZANGE FÜR INNENSICHERUNGRINGE

- › Für Sicherungsringe nach DIN 472, DIN 984
- › Gerade Backen
- › Geschraubte Gelenkverbindung
- › Eingedrückte Spitzen aus hochverschleißfestem Wälzlagerstahl



Code	No.	Wellendurchmesser mm	Wellendurchmesser "	Gesamtlänge mm	Kopflänge mm	Spitzen-Ø	Gewicht kg
2930765	8000 JE 1	12-25	3/8-1	140	41	1,3	0,08
2930773	8000 JE 2	19-60	3/4-2.3/8	180	54	1,8	0,155

4529

MULTI-KABELMESSER

- > Zum Abmanteln von Rundkabeln von 4 bis 28 mm
- > Integrierte Abisolierfunktion für flexible und massive Leiter
- > Automatische Umstellung der Klinge von Rund- auf Längsschnitt ohne das Messer abzusetzen
- > Innenmesser mit einstellbarer Schnitttiefe, drehbar gelagert



Code	No.	Gesamtlänge mm	Gewicht kg
2955393	4529	145	0,15

36 2-200

BANDSCHLÜSSEL

- > Mit kräftigem, rutschfestem Gewebeband (No. E-36), extra breit = 25 mm



Code	No.	für (max.) Ø mm	für (max.) Ø inch
6327400	36 2-200	200	8"
Gesamtlänge mm		Bandbreite mm	Gewicht kg
295		25	0,61

137 10

GRIPZANGE

- > Mit Einstellschraube und Auslösehebel, bei No. 137 10 blau tauchisoliert
- > Geschmiedete, vergütete Backen und Spezialmaul zum sicheren Greifen, Spannen und Halten
- > Backenkörper Stahlblech mit hoher Festigkeit
- > Automatisch verschweißte Oberbacke - absolut feste Verbindung mit dem Stahlblechkörper
- > Durchdachte Backenform garantiert Dreipunkt-Auflage bei jedem Materialquerschnitt
- > Kein Aufweiten unter stärkster Belastung
- > Sicheres Auslösen



Code	No.	Gesamtlänge mm	Gesamtlänge inch
6406700	137 10	230	10"
Spannweite mm		Spannweite inch	Gewicht kg
32		1.1/4	0,53

8154

STRIPMAX-PISTOL PROFESSIONAL ABISOLIERZANGE

- > Selbststellendes Schneide- und Abisolierwerkzeug für Querschnitte von 0,02 - 10 mm²/AWG 34 - 8, Kassette mit gerader Klinge
- > Langlebige integrierte Schneidefunktion
- > Schneidekapazität: Flexible Leiter, 10 mm²/8 AWG. Starre Leiter, 1,5 mm²/16 AWG
- > Feinjustiermöglichkeit zum Entfernen dünner und dicker Isolierungen ohne Beschädigung der Leiter
- > Pistolengriff ermöglicht eine ermüdungsfreie Bedienung
- > Werkzeuglos auswechselbare Abisolierkassetten für eine besonders große und vielseitige Abisolierkapazität



Code	No.	Leitungsquerschnitt mm ²	AWG	Gewicht kg
3416453	8154	0,02 - 10	34-8	0,51

1090

WERKZEUGKOFFER ELEKTRIKER

87-teilig

› Der perfekte Werkzeugsatz für den Elektriker und Hausmeister



6,3 1/4" mm

Code	No.	Länge mm	Breite mm	Höhe mm	-teilig	Gewicht kg
6601590	1090	490	395	185	87	13,155

Inhalt

6 14x17 18x19 21x23 22x24, 8-011 Doppelmaulschlüssel-Satz 11tlg 4,5-13mm, D 20 TMU-10 Steckschlüssel-Satz 1/4" 40tlg UD-IN-IS-PH-PZ-TX
 H 42-10 Winkelschraubendreher-Satz im Halter 10tlg 1,3-10mm, 183 10 TC Zangenschlüssel 10", 142 10 TL Universalzange 10" 15-fach verstellbar tauchisoliert, VDE 2162 PZ 1 2, VDE 2162 PH 1 2
 VDE 2172 3,5 4,0 5,5 6,5, 406 Hobby-Säge, 746 Hartmetall-Reißnadel, 4528 Kabelmesser, 4534-3 Stahlbandmaß 3 m, VDE 4616 Spannungsprüfer 2-polig 1000V LED-Anzeige
 VDE 8098-160 H VDE-Abisolierzange mit Hüllenisolierung 160 mm, VDE 8250-180 H VDE-Kraft-Kombinationszange mit Hüllenisolierung 180 mm
 VDE 8131 AB-200 H VDE-Mehrfachzange 200mm gewinkelt m.Hüllenisolierung, VDE 8316-200 H VDE-Kraft-Seitenschneider 200 mm, Hüllenisolierung, 95-175 Flachmeißel flachoval, 175x20x12 mm
 600 H-300 Schlosserhammer ROTBAND-PLUS mit Hickorystiel, 300 g, 45 S Schaltschrank-Schlüssel Universal, WK 1041 L Volumen-Werkzeugkoffer leer

1100-1094

VDE-WERKZEUGSORTIMENT HYBRID

53-teilig

- › Das perfekte Werkzeugsortiment für Reparatur- und Wartungsarbeiten an Hybrid- und Elektrofahrzeugen
- › Geeignet für Fahrzeuge aller Hersteller
- › Alle Werkzeuge schutzisoliert nach EN 60900/EC 60900
- › GEODRE L-BOXX® 136 kompatibel mit der Sortimo® Fahrzeugeinrichtung in Ihrem Servicemobil



Code	No.	Länge mm	Breite mm	Höhe mm	-teilig	Gewicht kg
2979063	1100-1094	444	360	152	53	8,28

Inhalt

3/8" VDE-Steckschlüsseleinsatz No. VDE 30,
 SW 6 8 9 10 11 12 13 14 15 16 17 18 19 20 22 mm
 3/8" VDE-Schraubendrehereinsatz No. VDE INX 30, SW 8 10 12 mm
 3/8" VDE-Verlängerung No. VDE 3090 -3 -6, 75 150 mm
 3/8" VDE-Umschaltknarre No. VDE 3093 U
 VDE-Schraubendreher Schlitz No. VDE 2170, 2,5 3,5 4 5,5 mm
 VDE-Schraubendreher Kreuzschlitz No. VDE 2160 PH 1 2 3
 VDE-Schraubendreher TX No. VDE 2163 TX T20 T25 T30
 VDE-Kabelschere No. VDE 8094, 200 mm
 VDE-Universalzange No. VDE 146 10, 10"
 VDE-Kraft-Kombinationszange No. VDE 8250-200 H, 200 mm
 2K-Griff VDE-Kraft-Seitenschneider No. VDE 8314-180 H, 180 mm
 VDE-Flachrundzange No. VDE 8132 AB-200 JC, 200 mm gewinkelt
 2K-Griff VDE-Flachzange No. VDE 8120-160 H, 160 mm
 2K-Griff VDE-Kabelmesser No. VDE 4522, 180 mm, Zählertülle No. V 914, Größe 1 2 3

10 3/8" 1000V



VDE 2162-2172 PM-06

VDE-SCHRAUBENDREHER-SATZ SLIM DRIVE

6-teilig

- › Für Schlitz-, Kreuzschlitz- PH und Plus-Minus-Schrauben
- › Ultraleiner Klingendurchmesser bei voller mechanischer und elektrischer Sicherheit
- › Schutzisoliert bis 1000 V, nach EN 60900/IEC 60900, vollisolierte Klinge
- › Ergonomischer 3-Komponenten-Griff Power-Grip³ für maximale Kraftübertragung bei minimaler Beanspruchung der Hand



Code	No.	Inhalt	-teilig	Gewicht kg
2928701	VDE	VDE 21723,5 4 5,5	6	0,57
	2162-2172	VDE 2162 PH1 2		
	PM-06	VDE 2164 SL/PH2		

VDE 2162-2172 PZ-06

VDE-SCHRAUBENDREHER-SATZ SLIM DRIVE

6-teilig

- › Für Schlitz- und Kreuzschlitzschrauben PZ
- › Ultraleiner Klingendurchmesser bei voller mechanischer und elektrischer Sicherheit
- › Schutzisoliert bis 1000 V, nach EN 60900/IEC 60900, vollisolierte Klinge
- › Ergonomischer 3-Komponenten-Griff Power-Grip³ für maximale Kraftübertragung bei minimaler Beanspruchung der Hand



Code	No.	Inhalt	-teilig	Gewicht kg
2928728	VDE	VDE 21723,5 4 5,5 6,5	6	0,6
	2162-2172	VDE 2162 PZ1 2		
	PZ-06			

VDE 2170-2160 PH-077

VDE-SCHRAUBENDREHER-SATZ

7-teilig

- › Antriebsform und Größen-Markierung am Griffende
- › Schutzisoliert bis 1000V AC nach DIN EN/IEC 60900, vollisolierte Klinge
- › Ergonomische Griffform für präzises, ermüdungsfreies Arbeiten
- › Formschlüssige Verbindung von Griff und Klinge für optimale Kraftübertragung



Code	No.	Inhalt	-teilig	Gewicht kg
1616048	VDE	VDE 2170 2,5 4 5,5 6,5 mm	7	0,6
	2170-2160	VDE 2160 PH 0 1 2		
	PH-077			

VDE 183 10

VDE-ZANGENSCHLÜSSEL

- > Verstellbares, universelles Werkzeug zum Schrauben, Biegen, Halten, Pressen und Greifen
- > Glatte Backen zum schonenden Greifen oberflächenempfindlicher Werkstücke (z.B. verchromte Verschraubungen, Badarmaturen)
- > Funktion einer Maulschlüsselratsche
- > Einzigartige Funktionsbackenaufnahme, z.B. für Schonbacken
- > 21 Einstellpositionen und Schnellverstellung mit automatischer Einrastfunktion
- > VDE isoliert bis 1000 V, nach EN 60900/IEC 60900, 2-fach Check-Tool-Isolierung
- > DIN ISO 5743/IEC 60900



Code	No.	Größe	Spannweite mm	Länge mm	Gewicht kg
3066088	VDE 183 10	10	50	250	0,68

1102-005 VDE

VDE-ZANGEN-SATZ

3-teilig

- > Schutzisoliert bis 1000 V, nach EN 60900/IEC 60900
- > Hüllenisolierung
- > Mit VDE Kraft-Seitenschneider und VDE Mehrfachzange
- > Mit VDE-Schraubendreher SLIM DRIVE für Kreuzschlitzschrauben PZ
- > Multifunktionale Mehrfachzange: Halten, Greifen, Schneiden, Biegen, Abisolieren, Crimpen
- > In GEDORE L-BOXX® Mini, inklusive Einteilersortiment
- > Zur Aufbewahrung von Kleinteilen geeignet



Code	No.	Inhalt	-teilig	Gewicht kg
2951762	1102-005 VDE	VDE 8314-180 H VDE 8131 AB-200 H VDE 2162 PZ 1	3	0,955

VDE S 8003 H

VDE-ZANGEN-SATZ

mit Hüllenisolierung 3-teilig

- > Praktische Satzzusammenstellung
- > Schenkel VDE isoliert bis 1000 V, nach EN 60900/IEC 60900, Hüllenisolierung



Code	No.	Inhalt	-teilig	Gewicht kg
1550594	VDE S 8003 H	VDE 8132-160 H VDE 8250-180 H VDE 8314-160 H	3	0,747



VDE 8092-160 H VDE-KABELSCHERE

- › Zum Schneiden von mehradrigen Kupfer- und Aluminiumkabeln bis max. 50 mm² bzw. bis zu einem Ø von 10 mm
- › Schenkel VDE isoliert bis 1000 V, nach DIN EN IEC 60900, Hüllenisolierung
- › Präzisionsschliff für optimale Übersetzung
- › Schneidhärte 55 HRC



Code	No.	Leitungsquerschnitt mm ²	Leitungs-/ Kabeldurchmesser mm	Gesamtlänge mm	Gesamtlänge inch	Gewicht kg
3412407	VDE 8092-160 H	50	10	160	6 2/3"	0,21

VDE 8098-160 H VDE-ABISOLIERZANGE mit Hüllenisolierung

- › V-förmige Schneidbacken zum Abisolieren von ein- und mehradrigen Leitern
- › Einfaches Einstellen auf den gewünschten Draht- oder Litzendurchmesser mit Hilfe der Stellschraube und Kontermutter
- › Für Drähte von 0,5 bis 10,0 mm²
- › Mit Skala zum einfachen Abmessen der Abisolierlänge
- › Schenkel VDE isoliert bis 1000 V, nach DIN EN IEC 60900, Hüllenisolierung



Code	No.	Länge mm	Backenlänge mm	Kopfbreite mm	Kopfstärke mm	Leitungsquerschnitt mm ²	Gewicht kg
1552074	VDE 8098-160 H	160	43,5	18,5	8,5	0,5-10,0	0,204

VDE 8131 AB-200 H

VDE-MEHRFACHZANGE

mit Hüllenisolierung, gewinkelt

- › Multifunktionszange: Halten, Schneiden, Abisolieren, Crimpen, Biegen, Verdrillen und Pressen
- › Kabelschneider, Kabel bis 5x2,5 mm² bzw. Ø 12 mm
- › Abisolierklingen für Drähte 1,5 mm² und 2,5 mm²
- › Crimpprofil: Crimpen von Aderendhülsen
- › Schenkel schutzisoliert bis 1000 V, nach EN 60900/IEC 60900
- › Gezahnte Greiffläche: besondere Haltekraft beim Ziehen von Kabeln und Drähten bei Installationsarbeiten
- › Gebogene Zangenspitze: ermöglicht ein gelenkschonendes Arbeiten und gibt die Sicht auf das Werkstück frei



Code	No.	Gesamtlänge mm	Gewicht kg
2910845	VDE 8131 AB-200 H	200	0,245

Schneidwerte

Harter Draht: 1,6 mm / 14 AWG, Mittelharter Draht: 3 mm / 9 AWG
Cu-Kabel, mehrdrähtig Querschnitt: 5x2,5 mm², Mehrdrahtiges Kabel Ø: 12 mm

VDE 8132-200 H

VDE-FLACHRUNDZANGE

mit Hüllenisolierung, gerade

- › Flach-runde, lange Backen, Greifflächen gerade, gezahnt
- › Für Halte-, Greif-, Biege- und Schneidarbeiten
- › Induktiv gehärtete Präzisionsschneiden, Schneidhärte 61 - 63 HRC
- › GEDORE Sondervergütungsstahl, gesenkgeschmiedet, ölgehärtet und angelassen
- › Schenkel VDE isoliert bis 1000 V, nach EN 60900/IEC 60900, Hüllenisolierung



Code	No.	Länge mm	Backenlänge mm	Kopfbreite mm	Spitzenbreite mm	Gewicht kg
1552120	VDE 8132-200 H	200	75,7	18,5	3,7	
Kopfstärke mm	Spitzenstärke mm	Schneidwerte			Gewicht kg	
9,5	2,8	Harter Draht: 2,2 mm / 11 AWG Mittelharter Draht: 3,2 mm / 8 AWG			0,235	

VDE 8250-180 H

VDE-KRAFT-KOMBINATIONSZANGE

mit Hüllenisolierung

- › Induktiv gehärtete Präzisionsschneiden, Schneidhärte 62 - 64 HRC
- › Mit Greifzonen für Flach- und Rundmaterial für vielseitigen Einsatz
- › Kraftvoll greifen, leichter schneiden, biegen und ziehen
- › Hohe Schneidleistung bei 35% weniger Kraftaufwand
- › Schenkel VDE isoliert bis 1000 V, nach DIN EN IEC 60900, 2-Komponenten-Griffschutzhüllen



Code	No.	Länge mm	Backenlänge mm	Kopfbreite mm	Spitzenbreite mm	Gewicht kg
1550950	VDE 8250-180 H	180	38,5	25,6	6,5	

Kopfstärke mm

11,0
Schneidwerte
Pianodraht: 2 mm / 12 AWG, Harter Draht: 2 mm / 12 AWG
Mittelharter Draht: 3,4 mm / 8 AWG, Weicher Draht: 5 mm / 4 AWG
Cu-Kabel, mehrdrähtig Querschnitt: 16 mm²
Mehrdrahtiges Kabel Ø: 11 mm

VDE 8316-180 H

VDE-KRAFT-SEITENSCHNEIDER

mit Hüllenisolierung

- › Optimierte Hebelwirkung für leichteres Trennen von Material
- › Induktiv gehärtete Präzisionsschneiden, Schneidhärte 63 - 65 HRC
- › GEDORE Sondervergütungsstahl, gesenkgeschmiedet, ölgehärtet und angelassen
- › Schenkel schutzisoliert bis 1000 V, nach EN 60900/IEC 60900, 2-Komponenten-Griffschutzhüllen



Code	No.	Länge mm	Schneidlänge mm	Backenbreite mm	Gewicht kg
1550993	VDE 8316-180 H	180	22,6	26,0	

Kopfstärke mm

11,0
Schneidwerte
Pianodraht: 1,8 mm / 13 AWG
Harter Draht: 2,7 mm / 10 AWG
Mittelharter Draht: 3,8 mm / 7 AWG

OX 635 H-3009

PROFI-HOLZSPALTHAMMER BIG OX®

- > Mit Stielbefestigung ROTBAND-PLUS
- > Geschmiedeter Hammerkopf mit Wendense und extra großer Schlagfläche, z. B. zum Eintreiben von Keilen
- > Mit hochwertigem Stiel in Knauf-Form aus Hickoryholz und Schneidenschutz



Code	No.	Prüfzeichen	Kopfgewicht g	Schneidenbreite mm	Stiellänge mm	Gewicht kg
1707663	OX 635 H-3009	KWF PRO GS	3000	70,0	900	4,35

OX 620 H-1257

UNIVERSAL GOLD-FORSTAXT ROTBAND-PLUS

Rheinische Form

- > Unentbehrlich bei der Wald- und Gartenarbeit
- > Mit Stielbefestigung ROTBAND-PLUS: Stielschutzhülse, Ringkeil, Sicherungsplatte und Holzschraube lassen Stiel und Kopf zu einer Einheit werden und sorgen für maximale Arbeitssicherheit
- > Zusätzlich schützt die lange Stielschutzhülse aus Stahl den Stiel bei Fehlschlägen und garantiert eine lange Lebensdauer
- > Fein polierter Axtkopf mit Schneidenschutz
- > Mit hochwertigem Stiel in Kuhfuß-Form aus Hickoryholz



Code	No.	Prüfzeichen	Kopfgewicht g
1879812	OX 620 H-1257	KWF STD GS	1250
Schneidenbreite mm	Stiellänge mm	Gewicht kg	
120,0	700	2,27	

OX 648 H-1257

SPALT-FIX®-AXT ROTBAND-PLUS

- > Optimales Spaltergebnis bei geringem Kraftaufwand durch keilförmige Blattgestaltung
- > Mit Stielbefestigung ROTBAND-PLUS
- > Mit hochwertigem Stiel in Knauf-Form aus Hickoryholz



Code	No.	Prüfzeichen	Kopfgewicht g
1962396	OX 648 H-1257	KWF STD GS	1250
Schneidenbreite mm	Stiellänge mm	Gewicht kg	
100,0	700	1,85	



OUT NOW!

E-TORC P

[www.gedore.com/
drehmomentschluessel-etorc-p](http://www.gedore.com/drehmomentschluessel-etorc-p)



PRÄZISION, DIE VERBINDET - FÜR SICHERE SCHRAUBPROZESSE

8 Modelle von 1 - 1.000 Nm
prägnante Signalgebung
einfache Anbindung



Brands of the GEDORE Group
gedore.com · ochsenkopf.com

MAGIC 2026 TOOL PROMOTION gültig
vom 01.04.2026 bis 31.12.2026.
Nur solange der Vorrat reicht.

Lieferung ohne Deko. Technische Änderungen vorbehalten.
Alle Angaben vorbehaltlich Satz- und Druckfehler. Bitte wenden Sie sich an Ihren Händler vor Ort.